

Bugaboo Cub

IMPORTANT — READ THESE INSTRUCTIONS CAREFULLY BEFORE USE AND KEEP FOR FUTURE REFERENCE.

BELANGRIJK — LEES DEZE GEBRUIKSAANWIJZING ZORGVULDIG DOOR EN BEWAAR DEZE VOOR LATER GEBRUIK.

DŮLEŽITÉ – PŘED POUŽITÍM SI POZORNĚ PŘEČTĚTE NÁVOD A USCHOVEJTE PRO POZDĚJŠÍ NAHLÉDNUTÍ.

WICHTIG – BITTE SORGFÄLTIG LESEN UND FÜR SPÄTERES NACHLESEN UNBEDINGT AUFBEWAHREN.

ΣΗΜΑΝΤΙΚΟ — ΔΙΑΒΑΣΤΕ ΑΥΤΕΣ ΤΙΣ ΟΔΗΓΙΕΣ ΠΡΟΣΕΚΤΙΚΑ ΠΡΙΝ ΑΠΟ ΤΗ ΧΡΗΣΗ ΚΑΙ ΦΥΛΑΞΤΕ ΤΕΣ ΓΙΑ ΜΕΛΛΟΝΤΙΚΗ ΑΝΑΦΟΡΑ.

IMPORTANTE – LEER LAS INSTRUCCIONES CUIDADOSAMENTE ANTES DEL USO Y MANTENERLAS PARA FUTURAS CONSULTAS.

OLULINE: ENNE TOOTE KASUTAMIST LUGEGE NEID JUHISEID HOOLIKALT JA HOIDKE NEED EDASPIDISEKS ALLES.

TÄRKEÄÄ — LUE OHJEET HUOLELLISESTI ENNEN KÄYTTÖÄ JA SÄILYÄ NE TULEVAA KÄYTTÖÄ VARTEN.

IMPORTANT — LIRE LES INSTRUCTIONS SUIVANTES ATTENTIVEMENT AVANT UTILISATION ET LES CONSERVER POUR LES BESOINS ULTÉRIEURS DE RÉFÉRENCE.

VAŽNO — PAŽLJIVO PROČITAJTE OVE UPUTE PRIJE UPORABE I SAČUVAJTE ZA BUDUĆU UPORABU.

FONTOS - HASZNÁLAT ELŐTT FIGYELMESEN OLVASSA EL EZT A HASZNÁLATI ÚTMUTATÓT, ÉS ŐRIZZE MEG KÉSŐBBI FELHASZNÁLÁSRA.

IMPORTANTE - LEGGERE ATTENTAMENTE LE ISTRUZIONI PRIMA DELL'USO E CONSERVARLE PER RIFERIMENTO FUTURO.

SVARBU – PRIEŠ NAUDODAMI ATIDŽIAI PERSKAITYKITE ŠIAS INSTRUKCIJAS IR SAUGOKITE, KAD GALĖTUMĖTE PERŽIURĖTI ATEITYJE.

SVARĪGI — PIRMS LIETOŠANAS UZMANĪGI IZLASIET ŠĪS
NORĀDES UN SAGLABĀJIET TURPMĀKAI UZZIŅAI.

WAŻNE — PRZED UŻYTKOWANIEM DOKŁADNIE PRZECZYTAĆ
NINIEJSZĄ INSTRUKCJĘ I ZACHOWAĆ JĄ NA PRZYSZŁOŚĆ.

IMPORTANTE – LER CUIDADOSAMENTE AS INSTRUÇÕES ANTES
DE USAR E GUARDÁ-LAS PARA FUTURA REFERÊNCIA.

ВАЖНО! ВНИМАТЕЛЬНО ПРОЧТИТЕ ЭТИ ИНСТРУКЦИИ
ПЕРЕД ИСПОЛЬЗОВАНИЕМ И ХРАНИТЕ ИХ ДЛЯ БУДУЩЕГО
ИСПОЛЬЗОВАНИЯ.

DÔLEŽITÉ - PRED POUŽITÍM SI POZORNE PREČÍTAJTE
TENTO NÁVOD A UCHOVAJTE SI HO PRE ĎALŠIE POUŽITIE V
BUDÚCNOSTI.

POMEMBNO – PRED UPORABO POZORNO PREBERITE NAVODILA
IN JIH SHRANITE KOT NAPOTEK ZA V PRIHODNJE.

VAŽNO — PAŽLJIVO PROČITAJTE OVA UPUTSTVA PRE UPOTREBE
I SAČUVAJTE ZA BUDUĆU REFERENCU.

ÖNEMLİ — KULLANIMDAN ÖNCE BU TALİMATLARI DİKKATLİCE
OKUYUN VE İLERİDE BAŞVURMAK ÜZERE SAKLAYIN.

重要说明 - 使用前，请先仔细阅读这些说明，并将其妥
善保存，以供日后参考。为了避免陷入危险情况，请花
一些时间阅读以下信息。

اهام جد - يرجى قراءة هذه التعليمات بتمعن قبل الاستخدام، والاحتفاظ بها للرجوع
إليها عند الضرورة في المستقبل.

Parts for set-up

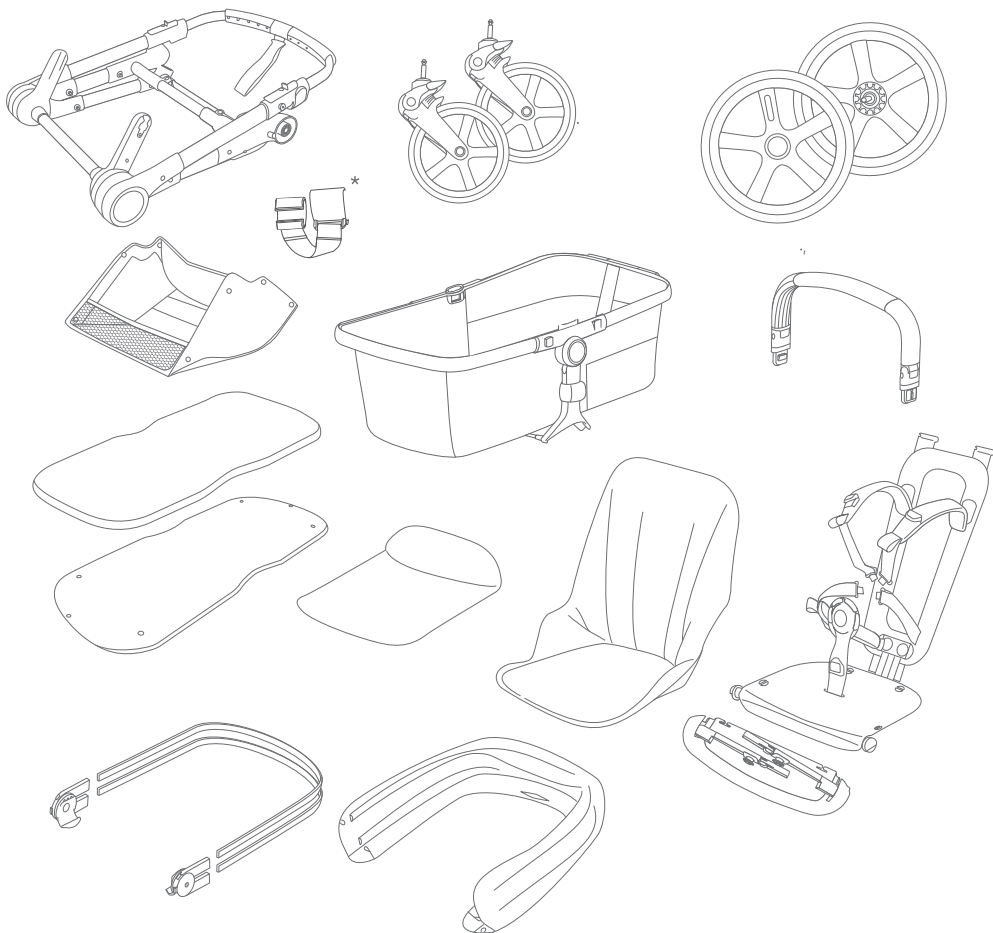

*For Australia only

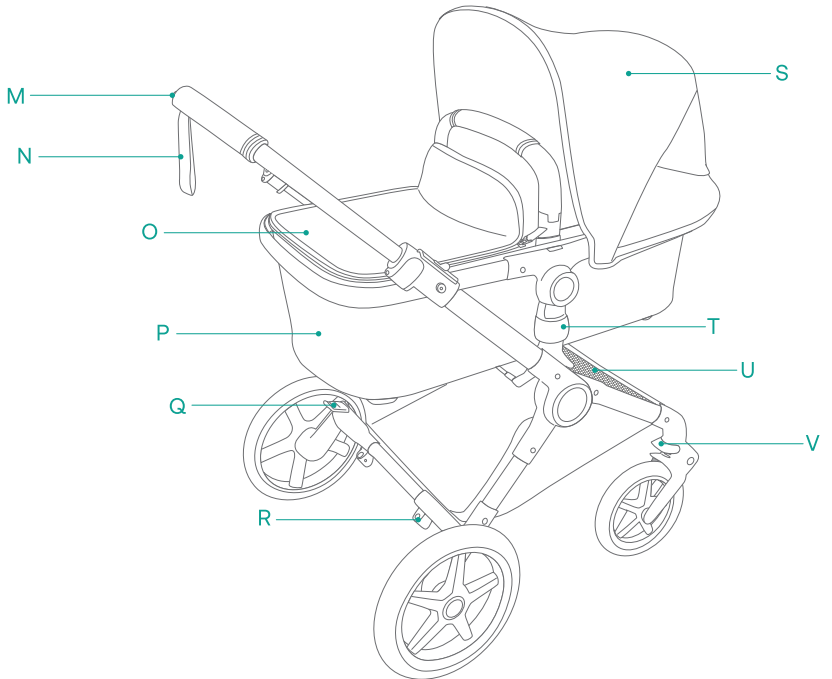
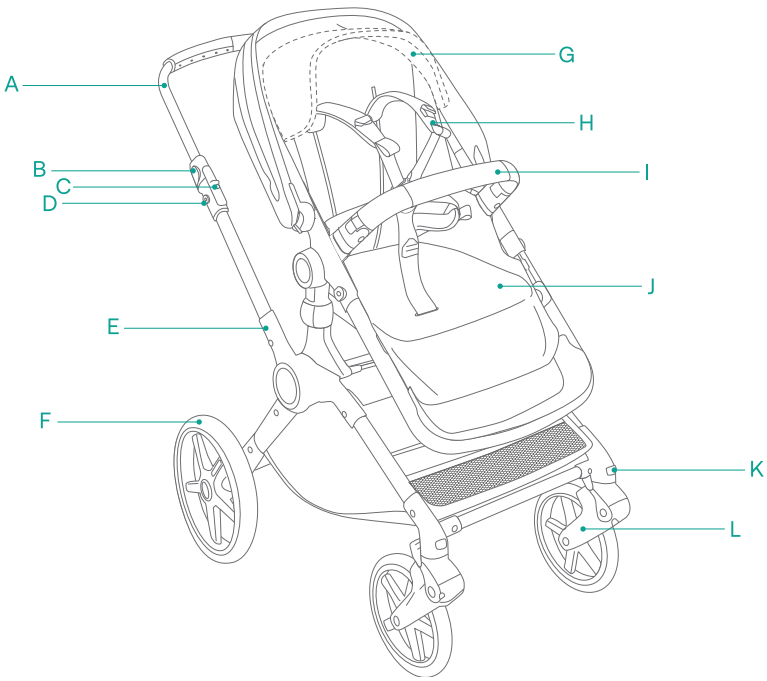

* Product depicted may not be exactly the same in all regions

- EN** A. Handlebar
 B. Handlebar adjustment clip
 C. Folding button
 D. Universal accessory adapter
 E. Chassis
 F. Rear wheel
 G. Head barrier (Australia only)
 H. Harness
- I. Carry handle
 J. Seat
 K. Swivel wheel release button
 L. Swivel wheel
 M. Universal accessory adapter
 N. Wrist strap
 O. Apron
 P. Bassinet
- Q. Brake
 R. Wheeled board attachment point
 S. Sun canopy
 T. Frame release button
 U. Underseat basket
 V. Swivel wheel lock

- NL** A. Duwbeugel
 B. Verstelkleem voor de duwbeugel
 C. Knop voor inklappen
 D. Universele accessoire-adapter
 E. Onderstel
 F. Achterwiel
 G. -
 H. Veiligheidsgordel
- I. Draagbeugel
 J. Stoel
 K. Ontgrendelingsknop zwenkwiel
 L. Zwenkwiel
 M. Universele accessoire-adapter
 N. Polsband
 O. Wiegdekje
 P. Wieg
- Q. Rem
 R. Bevestigingspunt voor meerrijdplankje
 S. Zonnekap
 T. Ontgrendelingsknop van het frame
 U. Bagagemand onder de stoel
 V. zwenkwielblokkering

- CS** A. Rukojeť
 B. Klip k nastavení šifky rukojeti
 C. Tlačítko skládání
 D. Univerzální adaptér příslušenství
 E. Podvozek
 F. Zadní kolo
 G. -
 H. Postroj
- I. Madlo
 J. Sedák
 K. Tlačítko k uvolnění otočného kola
 L. Otočné kolo
 M. Univerzální adaptér příslušenství
 N. Poutko na zápěstí
 O. Kryt korby
 P. Korba
- Q. Brzda
 R. Bod připojení příslušenství stupátka
 S. Sluneční stříška
 T. Uvolňovací tlačítko rámu
 U. Košík pod sedačkou
 V. zámek otočného kola

- DE** A. Schiebebügel
 B. Schiebebügel-Einstellclip
 C. Einklappknopf
 D. Universaladapter für Zubehör
 E. Gestell
 F. Hinterrad
 G. -
 H. Haltegurt
- I. Tragebügel
 J. Sitz
 K. Entriegelungsknopf des Schwenkrads
 L. Schwenkrad
 M. Universaladapter für Zubehör
 N. Handgelenkschlaufe
 O. Winddecke
- P. Liegeaufsatz
 Q. Bremse
 R. Befestigungspunkt für Mitfahrbrett
 S. Sonnendach
 T. Rahmen-Entriegelungsknopf
 U. Untergestellablage
 V. Schwenkradverriegelung

- EL** A. Λαβή τιμονιού
 B. Κλιπ προσαρμογής λαβών τιμονιού
 C. Κουμπί αναδιπλώσης
 D. Γενικός προσαρμογέας αξεσουάρ
 E. Σασί
 F. Πίσω τροχός
 G. -
 H. Ζώνη
 I. Λαβή μεταφοράς
- J. Κάθισμα
 K. Κουμπί απελευθέρωσης περιστρεφόμενου τροχού
 L. Περιστρεφόμενος τροχός
 M. Γενικός προσαρμογέας αξεσουάρ
 N. Λουράκι καρτών
 O. Ποδιά πορτ-μπεμπέ (ποδιά καλαθιού)
 P. Καλάθι
 Q. Φρένο
- R. Σημείο προσάρτησης τροχοσανίδας
 S. Σκίαστρο
 T. Κουμπί απελευθέρωσης σκελετού
 U. Καλάθι κάτω από το κάθισμα
 V. Κλειδωμα περιστρεφόμενου τροχού

- ES** A. Manillar
 B. Pinza de ajuste del manillar
 C. Botón de plegado
 D. Adaptador universal de accesorios
 E. Chasis
 F. Rueda trasera
 G. -
 H. Arnés
- I. Asa de transporte
 J. Silla
 K. Botón de liberación de la rueda giratoria
 L. Rueda giratoria
 M. Adaptador universal de accesorios
 N. Muñequera
 O. Cubrepies
- P. Capazo
 Q. Freno
 R. Punto de sujeción para patinete acoplado
 S. Capota
 T. Botón de liberación de la estructura de silla/capazo
 U. Cestilla de compras
 V. Bloqueo de las ruedas giratorias

ET	A. Juhtraud B. Juhtraua reguleerimisklamber C. Kokkupaneku nupp D. Universaalne lisavarustuse adapter E. Raam F. Tagaratas G. - H. Juhtraua laiuse reguleerimis-	klamber I. Kandesang J. Iste K. Põõdratta vabastusnupp L. Põõdratas M. Universaalne lisavarustuse adapter N. Randmerihm O. Kate	P. Vankrikorv Q. Pidur R. Ratastega aluse kinnituspunkt S. Päikesekate T. Raami vabastusnupp U. Istmealune korv V. Põõdratta lukk
FR	A. Guidon B. Clip de réglage du guidon C. Bouton de pliage D. Adaptateur universel d'accessoires E. Châssis F. Roue arrière G. - H. Harnais	I. Poignée de transport J. Siège K. Bouton de déverrouillage de la roue pivotante L. Roue pivotante M. Adaptateur universel d'accessoires N. Dragonne O. Tablier	P. Nacelle Q. Frein R. Point de fixation de la planche à roulette S. Capote T. Bouton de déverrouillage du cadre U. Panier sous siège V. verrou de la roue pivotante
HR	A. Upravljač B. Kopča za podešavanje upravljača C. Preklopni gumb D. Univerzalni adapter za dodatnu opremu E. Kucište F. Gumb za otpuštanje stražnjeg kotača G. -	H. Pojas I. Ručka za nošenje J. Sjedalo K. Gumb za otpuštanje zakretnog kotača L. Zakretni kotačić M. Univerzalni adapter za dodatnu opremu N. Remen za zapešće	O. Pregača P. Koljevka Q. Kočnica R. Točka pričvršćivanja daske i kotačima S. Pokrov za sunce T. Gumb za otpuštanje okvira U. Košara ispod sjedala V. Zakretna bravica
HU	A. Tolórúd B. A tolórúd állítóklipsze C. Összecsukó gomb D. Univerzális tartozékadapter E. Váz F. Hátsó kerék G. - H. Heveder	I. Fogantyú J. Ülész K. Forgó kerék kioldógombja L. Forgókerék M. Univerzális tartozékadapter N. Csuklópánt O. Szélfogó P. Mózeskosár	Q. Fék R. Kerekes fellépő csatlakozópontja S. Napellenző T. Keretkioldó gomb U. Az ülész alatti kosár: V. Forgókerék
IT	A. Manubrio B. Clip per la regolazione del manubrio C. Pulsante per la chiusura D. Adattatore accessorio universale E. Telaio F. Ruota posteriore G. -	H. Cintura di sicurezza I. Maniglione J. Seduta K. Pulsante per il rilascio della ruota piroettante L. Ruota piroettante M. Adattatore accessorio universale N. Cinghia da polso	O. Copertina navicella P. Navicella Q. Freno R. Punto di fissaggio della pedana S. Cappottina T. Pulsante di sgancio del telaio U. Cesta portaoggetti V. blocco ruote piroettanti
LT	A. Sulankstymo mygtukas B. Rankenos reguliavimo spaustukas C. Sulankstymo mygtukas D. Universalus priedo adapteris E. Važiukoėlė F. Galinis ratas G. - H. Saugos diržai	I. Nešiojimo rankena J. Kėdutė K. Pasukamo rato atleidimo mygtukas L. Pasukamas ratas M. Universalus priedo adapteris N. Sulankstymo mygtukas O. Prijuostė	P. Vežimėlio standiklis Q. Stabdys R. Plokštės su ratais tvirtinimo taškas S. Stoginė nuo saulės T. Rėmo atleidimo mygtukas U. Apatinis krepšys V. Pasukamo rato fiksatorius

LV	A. Stūre B. Stūres regulēšanas spaile C. Atlocīšanas poga D. Universāls aksesuāru adapteris E. šasija F. Aizmugurējais ritenis G. - H. Saugos diržai I. Rokturis pārnēsāšanai	J. Sēdekļis K. Grozāmā riteņa atbrīvošanas poga L. Grozāms ritenis M. Universalus priedo adapteris N. Atlocīšanas poga O. Pārvalks P. Kulbas pastiprinājuma elementi Q. Bremze	R. Sēdekļa ar riteņiem stiprinājuma punkts S. Vasaras jumtiņš T. Rāmja atbrīvošanas poga U. Grozs zem sēdekļa V. grozāmā riteņa fiksators
PL	A. Rączka B. Zaczisk regulacji rączki C. Przycisk składania wózka D. Uniwersalny adapter do akcesoriów E. Stelaż wózka F. Tylne koło G. - H. Pasy bezpieczeństwa	I. Uchwyt do przenoszenia J. Siedzisko K. Przycisk zwalnający przednie koło obrotowe L. Koło obrotowe M. Uniwersalny adapter do akcesoriów N. Pasek na nadgarstek O. Przykrycie gondoli	P. Gondola Q. Hamulec R. Punkt mocowania podnóżka S. Osłona przeciwśloneczna T. Przycisk zwalniania ramy U. Kosz pod siedziskiem V. blokada koła obrotowego
PT	A. Guiador B. Fixação de ajuste do guiador C. Botão de dobrar D. Adaptador de acessórios universal E. Chassis F. Roda traseira G. - H. Cinto de segurança	I. Asa de transporte J. Cadeira K. Botão de desbloqueio de roda oscilante L. Roda oscilante M. Adaptador de acessórios universal N. Correia de pulso O. Cobre-pés da alcofa	P. Alcofa Q. Travão R. Ponto de fixação de placa com rodas S. Capota T. Botão de desbloqueio da armação U. Cesta de bagagem V. bloqueio de roda oscilante
RU	A. Ручка коляски B. Фиксатор регулировки ручки коляски C. Кнопка для раскладывания D. Универсальное крепление для аксессуаров E. Шасси F. Заднее колесо G. -	H. Ремни безопасности I. Ручка для переноски J. Сиденье K. Кнопка разблокировки поворотного колеса L. Поворотное колесо M. Универсальное крепление для аксессуаров N. Ремешок на запястье	O. Фартук P. Люлька Q. Тормоз R. Точка крепления подножки для второго ребенка S. Солнцезащитный капюшон T. Кнопка разблокировки рамы U. Корзина под сиденьем V. фиксатор поворотного колеса
SL	A. Ročaj za krmiljenje B. Sponka za prilagoditev krmila C. Gumb za zlaganje D. Univerzalni adapter za dodatke E. Šasija F. Zadnje kolo G. - H. Pas za pripenjanje	I. Ročaj za nošenje J. Sedež K. Gumb za sprostitev vrtljivega kolesa L. Vrtljivo kolo M. Univerzalni adapter za dodatke N. Pašček za zapestje O. Predpasnik	P. Košara Q. Zavora R. Točka za pritrditev rolke S. Strehica T. Gumb za sprostitev ogrodja U. Košara pod sedežem V. Zaklep za vrtljiva kolesa
SK	A. Riadičlá B. Klip na nastavenie riadičdiel C. Sklopné tlačidlo D. Univerzálny adaptér na príslušenstvo E. Šasi F. Zadné koliesko G. - H. Košík pod sedačkou	I. Rukoväť na prenášanie/nárazníková tyč J. Sedačka K. Tlačidlo na uvoľnenie otočného kolieska L. Otočné koleso M. Univerzálny adaptér na príslušenstvo N. Zápäsný remienok	O. Zástena P. Postielka Q. Brzda R. Bod pripavenia dosky na kolieskach S. Slničná strieška T. Tlačidlo na uvoľnenie rámu U. Košík pod sedačkou: V. Otočný záмок

- SR**
- | | | |
|---------------------------------------|---------------------------------------|--|
| A. Upravljač | I. Ručka za nošenje/prednja rampa | P. Nosiljka |
| B. Klip za podešavanje upravljača | J. Sedište | Q. Kočnica |
| C. Dugme za sklapanje | K. Dugme za otpuštanje okretnog točka | R. Tačka pričvršćivanja daske na točkovima |
| D. Univerzalni adapter dodatne opreme | L. Okretni točak | S. Štitnik za sunce |
| E. Šasija | M. Univerzalni adapter dodatne opreme | T. Dugme za otpuštanje okvira |
| F. Zadnji točak | N. Kaiš za ručni zglob | U. Korpa ispod sedišta |
| G. - | O. Keceľja | V. Okretna brava |
| H. Korpa ispod sedišta | | |

- TR**
- | | | |
|-------------------------------|--------------------------------|-------------------------------------|
| A. Gidon | I. Taşıma kolu | Q. Fren |
| B. Gidon ayar klipsi | J. Koltuk | R. Tekerekli tahta bağlantı noktası |
| C. Katlama düğmesi | K. Döner tekerlek açma düğmesi | S. Gölgelik |
| D. Evrensel aksesuar adaptörü | L. Döner tekerlek | T. İskelet açma düğmesi |
| E. Ana gövde | M. Evrensel aksesuar adaptörü | U. Koltuk altı sepet |
| F. Arka tekerlek | N. Bilek kayışı | V. Döner tekerlek kilidi |
| G. - | O. Önük | |
| H. Emniyet kemeri | P. Beşik | |

- ZH**
- | | | |
|-------------|-------------|------------|
| A. 手扶把 | I. 提篮前手扶把 | Q. 刹车 |
| B. 手扶把调节扣 | J. 座椅 | R. 儿童踏板连接点 |
| C. 折叠按钮 | K. 转向轮释放按钮 | S. 遮阳篷 |
| D. 通用型配件连接器 | L. 转向轮 | T. 支架释放按钮 |
| E. 车架 | M. 通用型配件连接器 | U. 置物篮 |
| F. 车轮 | N. 腕带 | V. 转向轮锁 |
| G. - | O. 脚罩 | |
| H. 安全带 | P. 提篮 | |

- Q. مكبح
R. نقطة ربط اللوحة ذات العجلات
S. مظلة للوقاية من الشمس
T. زر تحرير الإطار
U. سلة أسفل المقعد
V. قفل العجلة الدوارة

- A. مقيض الحمل
J. مقعد
K. زر تحرير العجلة الدوارة
L. عجلة دوارة
M. مهابئ عام للملحقات
N. سوار المعصم
O. غطاء للعربة
P. مهابئ المهدي

- AR**
- A. المقود
B. مشبك ضبط وتعديل المقود
C. زر الطي
D. مهابئ عام للملحقات
E. الهيكل
F. عجلة خلفية
G. -
H. حزام أمان

Instructions - visual language



Visual check OK
 Afbeelding controle OK
 Vizuali kontrola OK
 Optische Kontrolle OK
 Οπτικός έλεγχος OK
 Comprobación visual correcta
 Visuaalne kontroll korras
 Contrôle visuel OK

Vizualna provjera OK
 Szemrevételezéses ellenőrzés OK
 Esito positivo del controllo visivo
 Vizuali patikra gera
 PAREIZA vizuālā pārbaude
 Kontrola wzrokowa OK
 Verificação visual OK
 Наружный осмотр не выявил

неисправностей
 Vizualna kontrola OK
 Znak 'pravilno'
 Vizuelna provera OK
 Görsel kontrol tama
 正确的效果

الاختيار البصري موافق



Visual check wrong
 Afbeelding controle niet goed
 Vizuali kontrola - špatně
 Optische Kontrolle falsch
 Οπτικός έλεγχος λάθος
 Comprobación visual incorrecta
 Visuaalne kontroll ei ole korras
 Contrôle visuel erreur

Pogrešna vizualna provjera
 Szemrevételezéses ellenőrzés nem OK
 Esito negativo del controllo visivo
 Vizuali patikra bloga
 Nepareiza vizuālā pārbaude
 Kontrola wzrokowa negatywna
 Verificação visual errada

Наружный осмотр выявил неисправность
 Chybná vizuálna kontrola
 Znak 'napačno'
 Vizuelna provera pogrešno
 Görsel kontrol yanlıř
 错误的效果

فحص بصري خاطئ



Audible click
 Hoorbare klik
 Slyšitelné cvaknutí
 Hörbares Klickgeräusch
 Clic sonoro
 Ηχητικό κλικ

Kuuldav klõpsatus
 Clic audible
 Zvučni klik
 Hallható kattánás
 Scatto (clic)
 Girdimas spragtelėjimas

Dzirdams klikšķis
 Słychać kliknięcia
 Clique audible
 Слышимый щелчок
 Ročutelné kliknutie
 Zvočni klik

Zvučni klik
 Duyulabilir klik sesi
 咔哒声

نقرة مسموعة



Movement in the indicated direction
 Beweging in de aangegeven richting
 Pohyb v uvedeném směru
 Bewegung in der angegebenen Richtung
 Κίνηση προς την κατεύθυνση που υποδεικνύεται

Movimiento en la dirección indicada
 Liikumine näidatud suunas
 Mouvement dans le sens indiqué
 Kretanje u naznačenom smjeru
 Mozgás a jelzett irányba
 Spostamento nella direzi-

one indicata
 Judėjimas nurodyta kryptimi
 Kustība norādītajā virzienā
 Ruch we wskazanym kierunku
 Movimento na direção indicada
 движение в указанном направлении

Pohyb v uvedenom smere
 Premik v označeno smer
 Kretanje u naznačenom pravcu
 Gösterilen yönde hareket
 按照所示方向运动
 الحركة في الاتجاه المشار إليه

Set-up

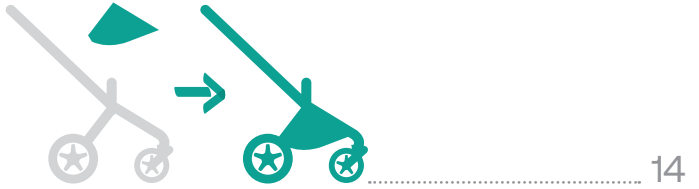

Features



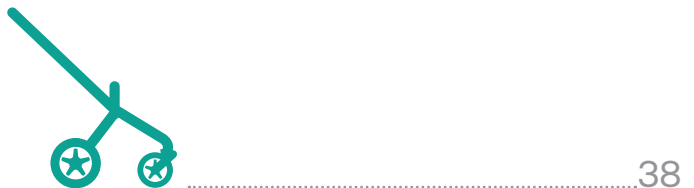
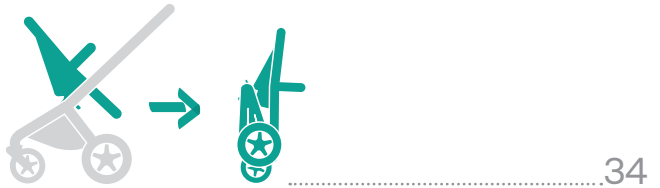



EN (AUS)	Important information	43
EN	Important information	48
NL	Belangrijke informatie	52
CS	Důležitý informace	56
DE	Wichtige Informationen	60
EL	Σημαντικές πληροφορίες	64
ES	Información importante	69
ET	Oluline teave	73
FR	Informations importantes	77
HR	Važne informacije	81
HU	Fontos információ	85
IT	Informazioni importanti	89
LT	Svarbi informacija	93
LV	Svarīga informācija	97
PL	Ważne informacje	101
PT	Informações importantes	105
RU	Важная информация	109
SK	Dôležitá informácia	113
SL	Pomembne informacije	117
SR	Važne informacije	121
TR	Önemli bilgi	125
ZH	重要信息	129

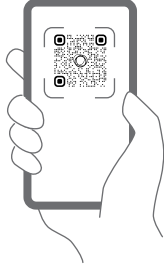
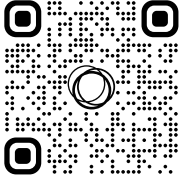

Activate an extra
2-year warranty
and unlock **member-only**
extras and surprises

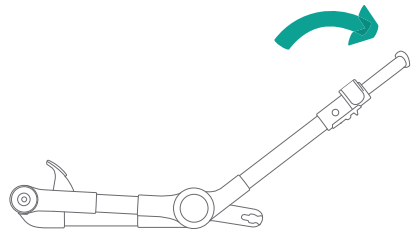
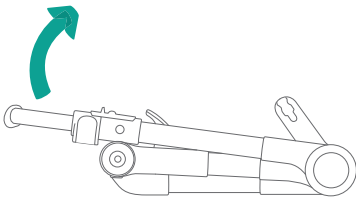
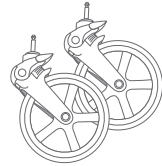
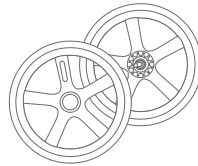
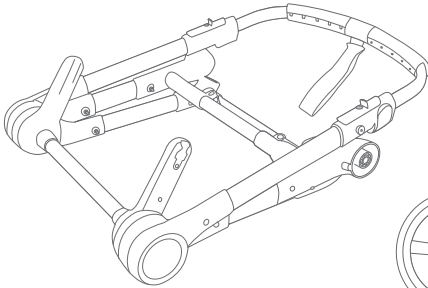

1

2

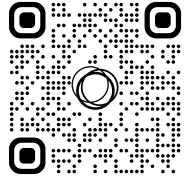

Scan to see how to
assemble your stroller

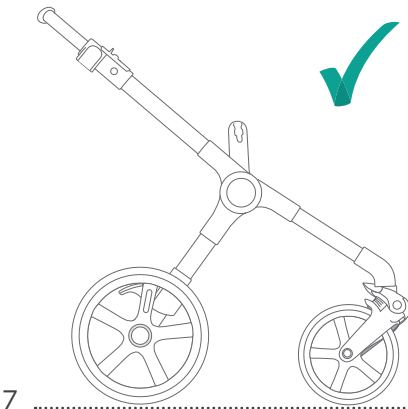
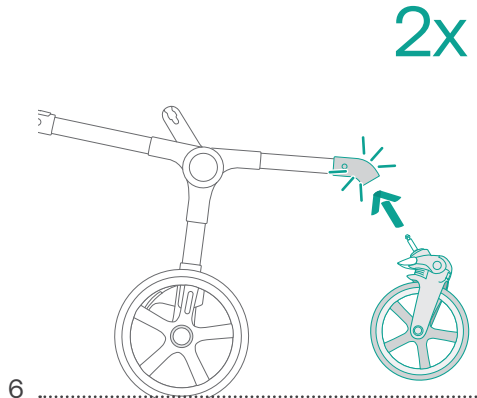
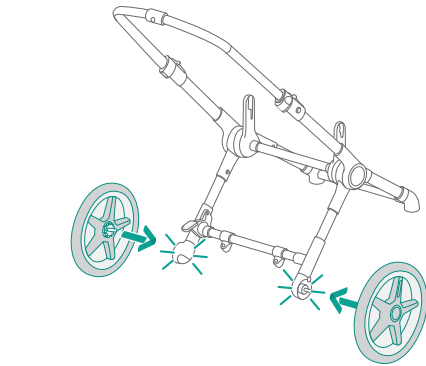
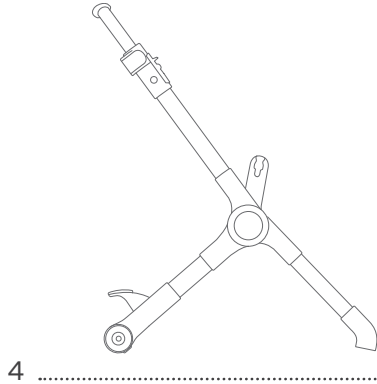
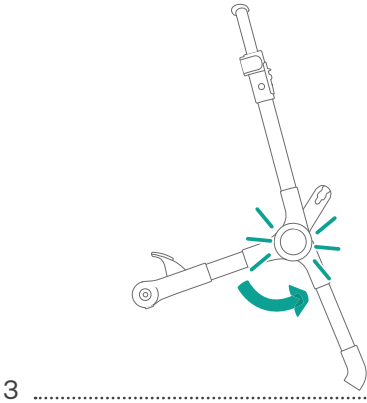

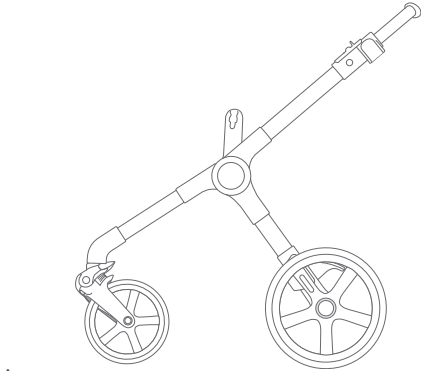
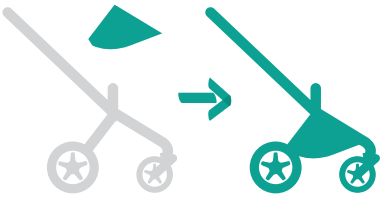

1

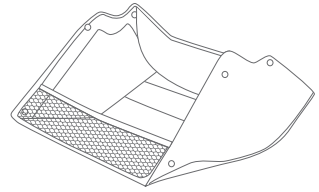

2

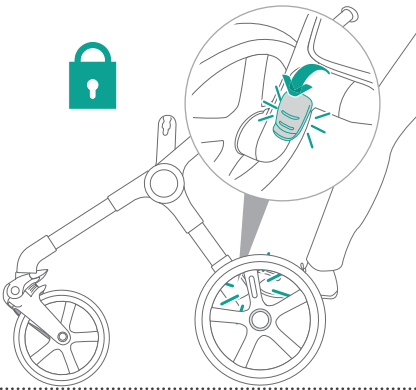

3

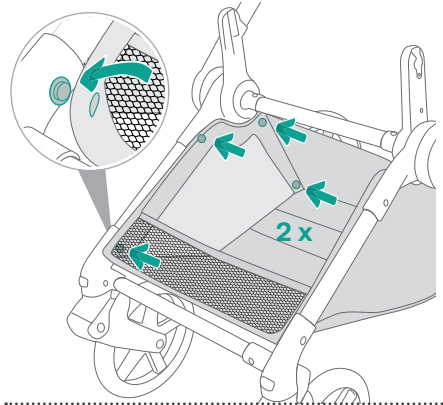

4

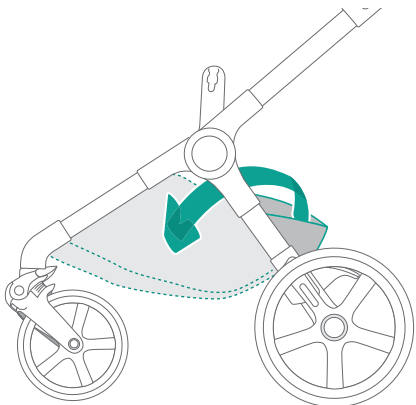

5

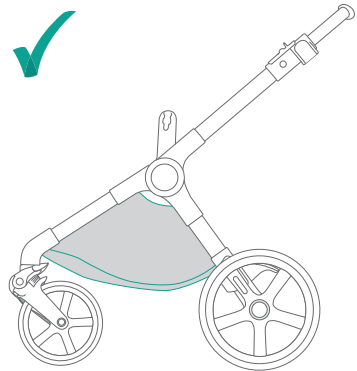

6

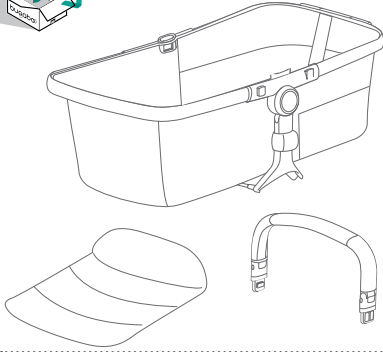
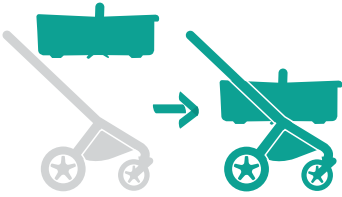

1

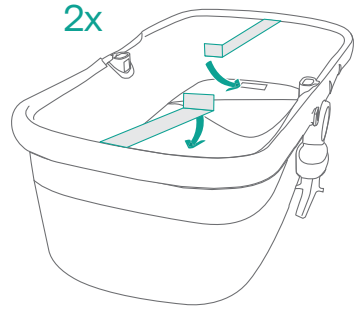

2

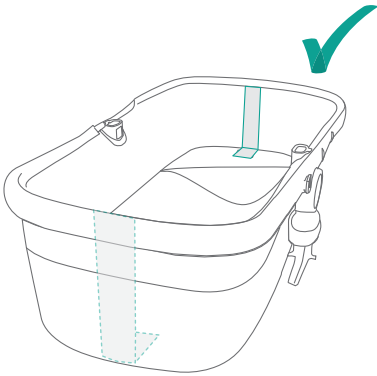

3

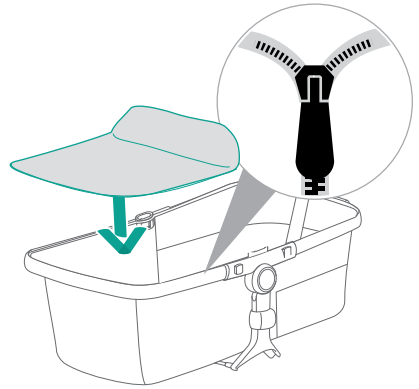

4

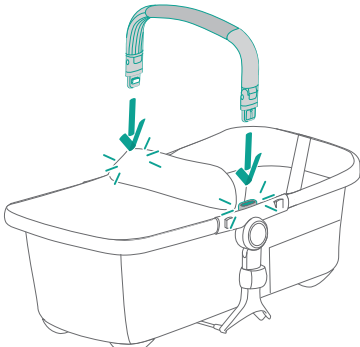

5

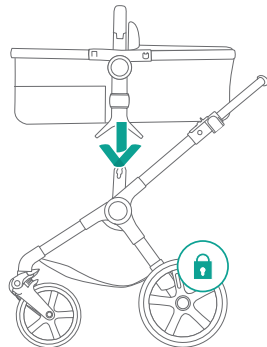

6

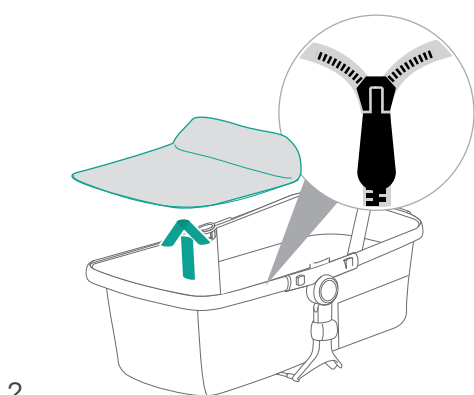
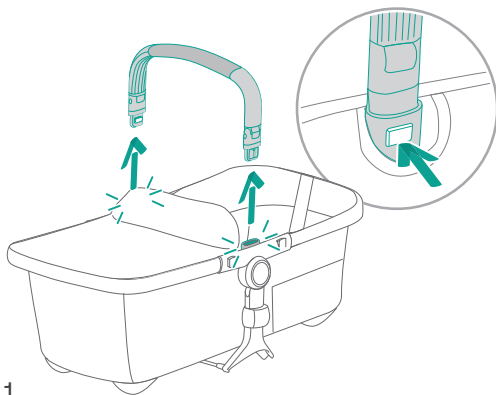
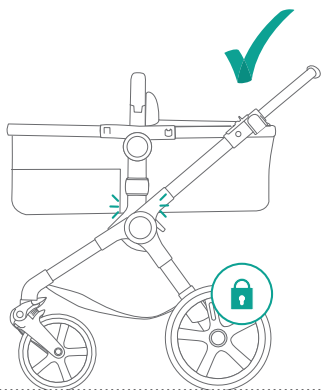

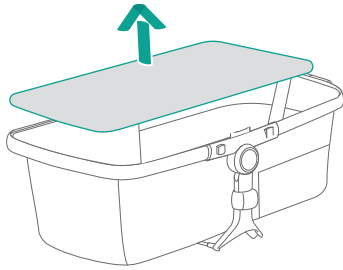

3

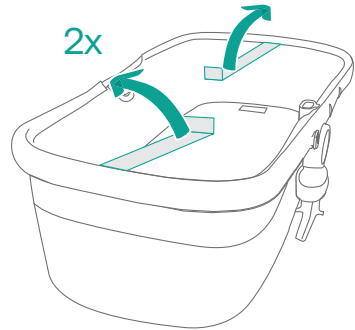

4

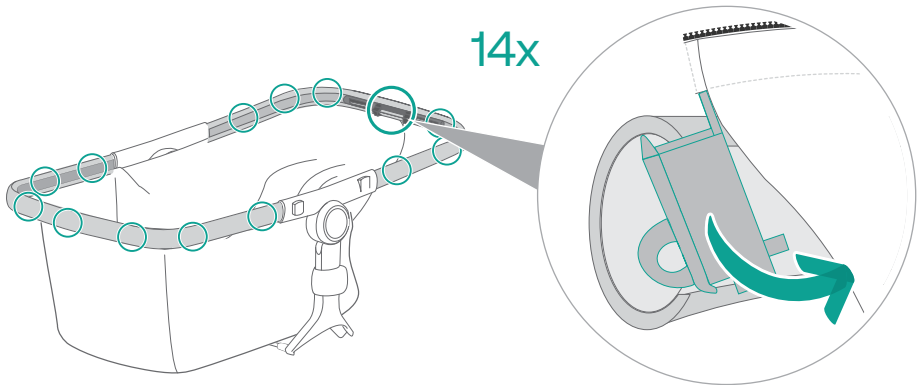

5

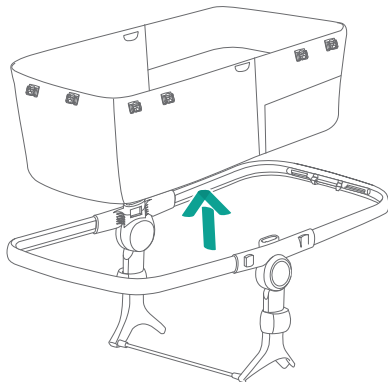

6

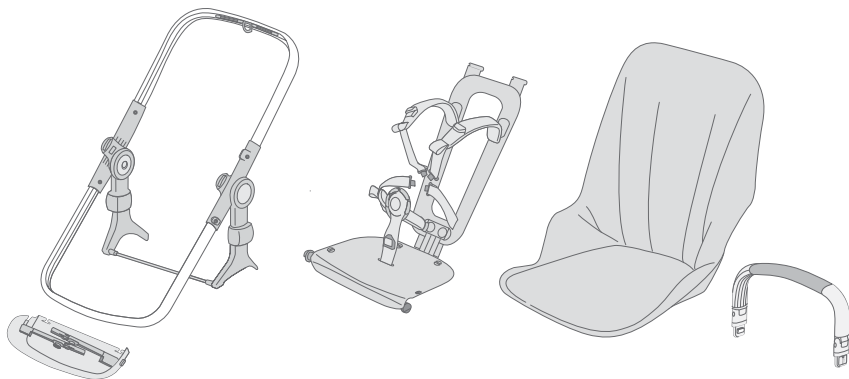

7

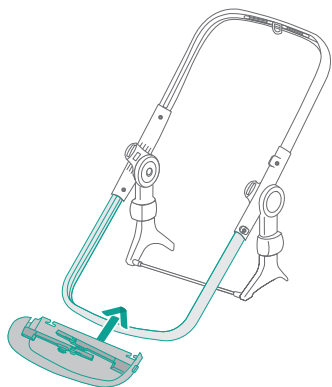

8

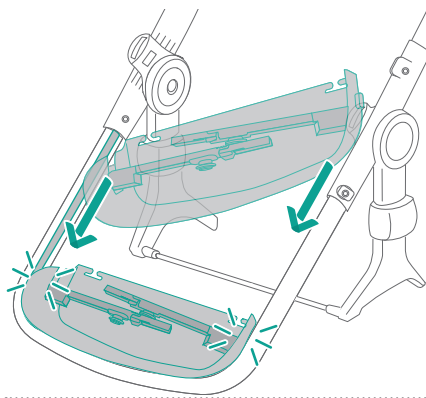

9

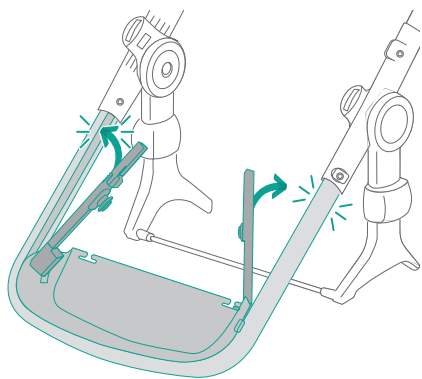

10

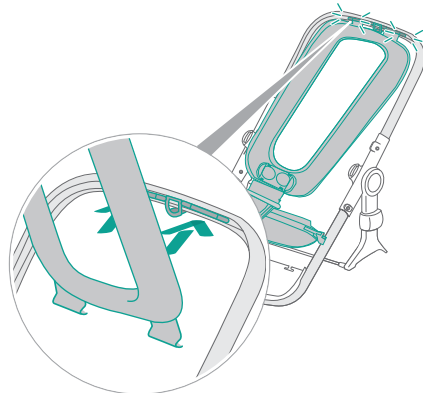

11

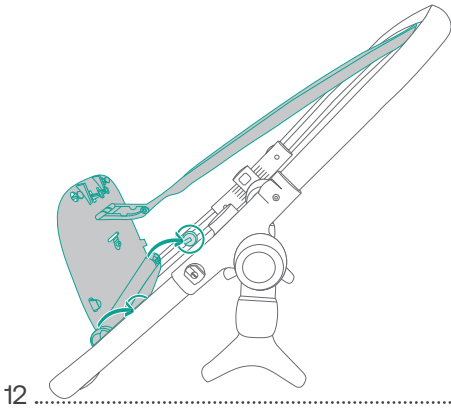

12

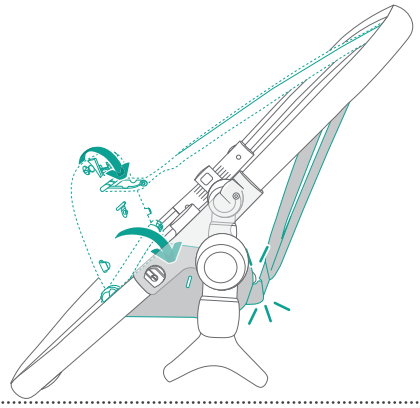

13

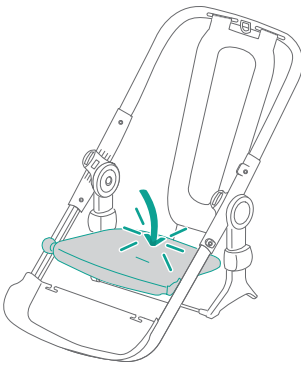

14

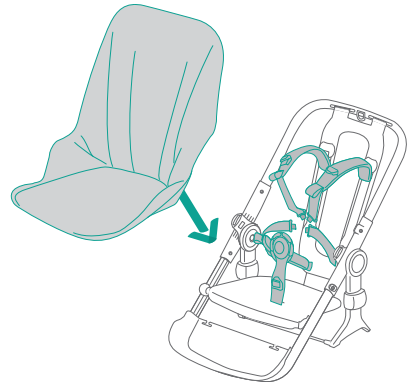

15

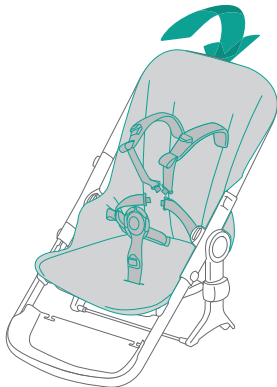

16

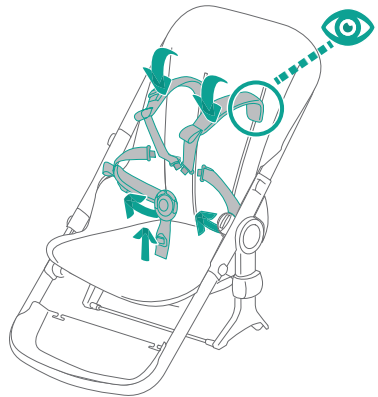

17

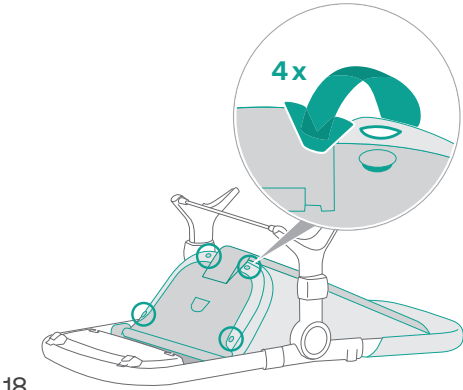

18.....

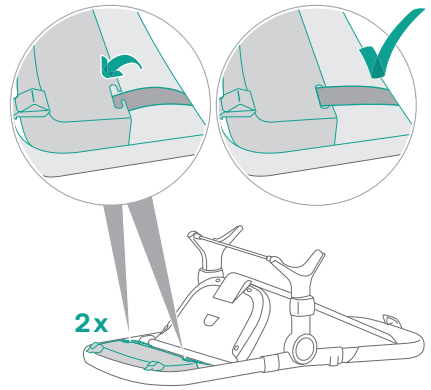

19.....

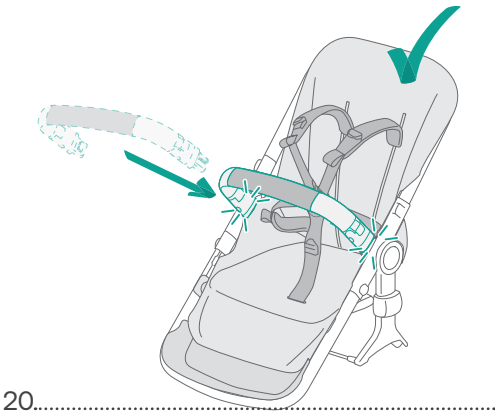

20.....

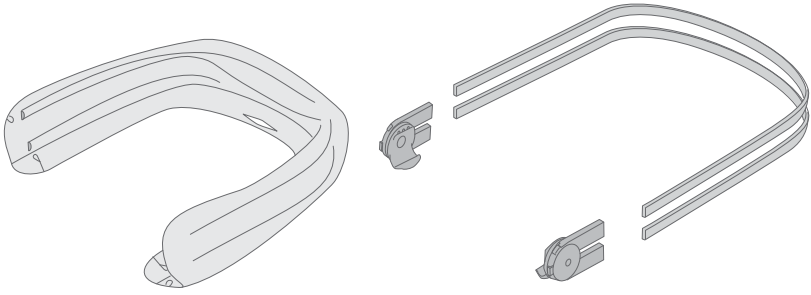

1

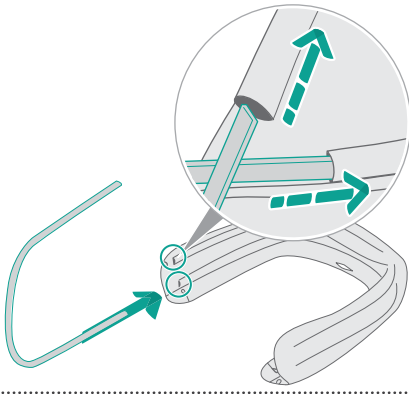

2

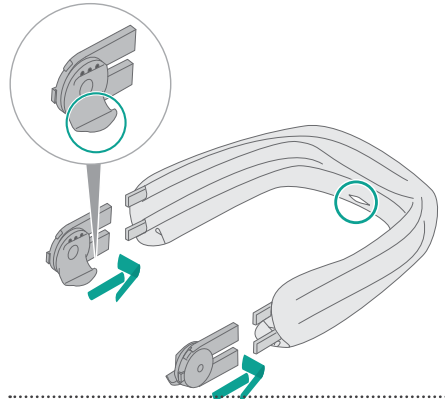

3

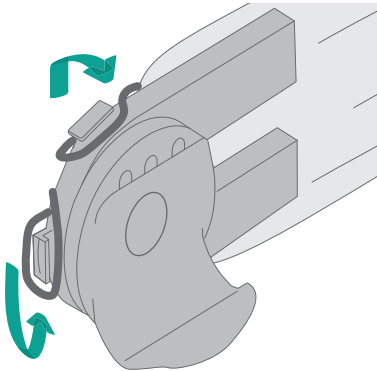

4

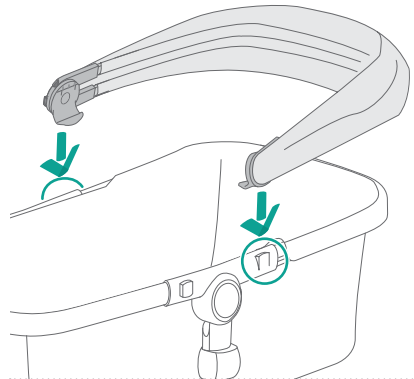

5

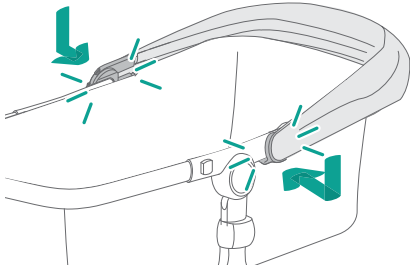

6

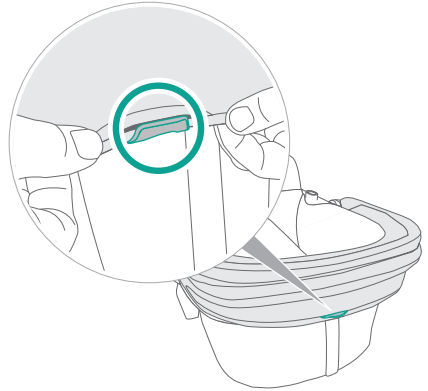

7

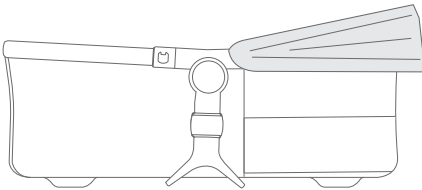

8

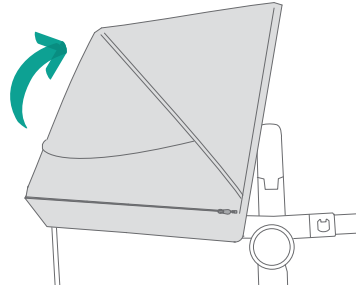

9

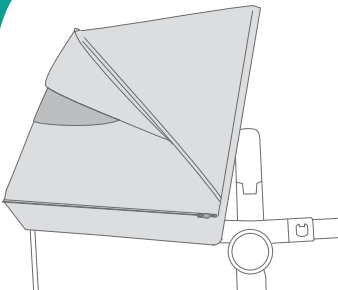

10

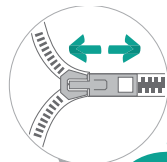

11

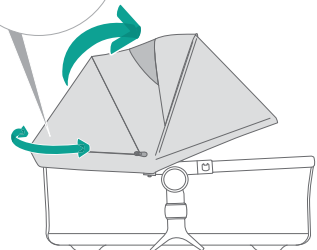

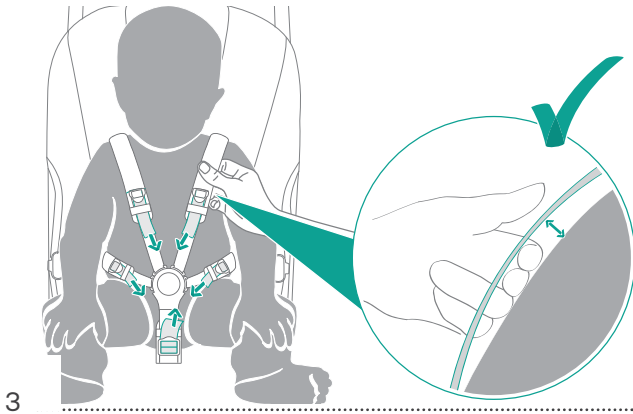
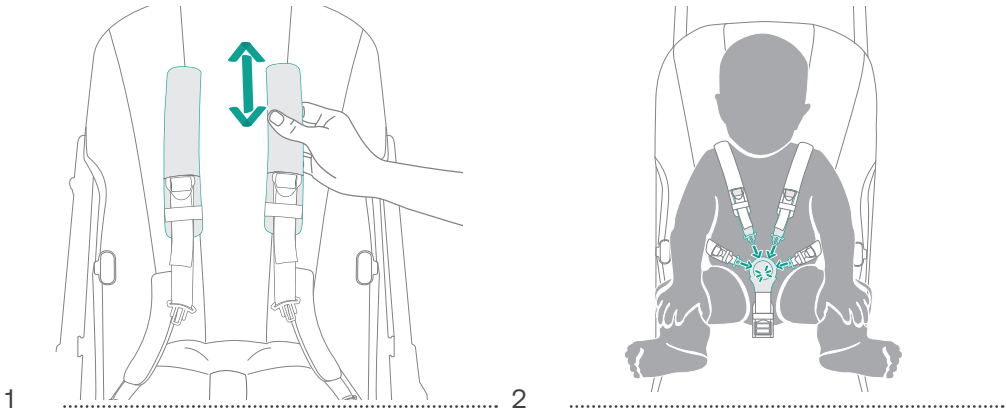

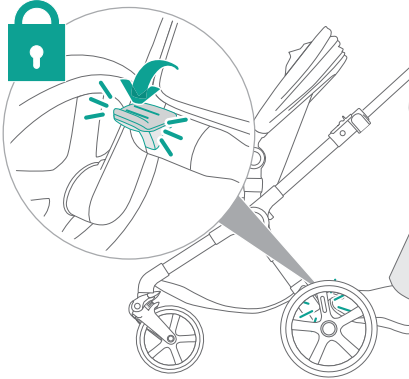

1

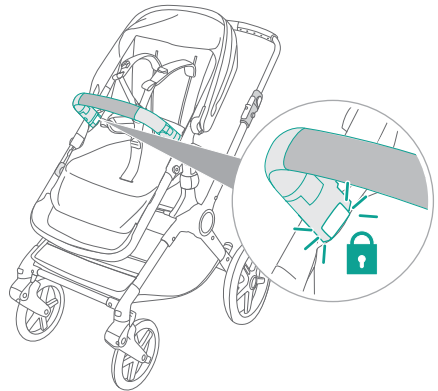

2

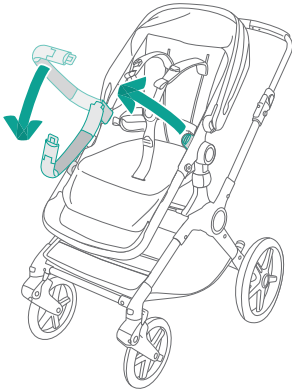

3

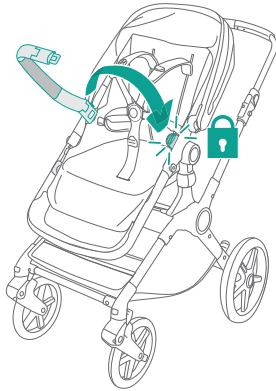

4

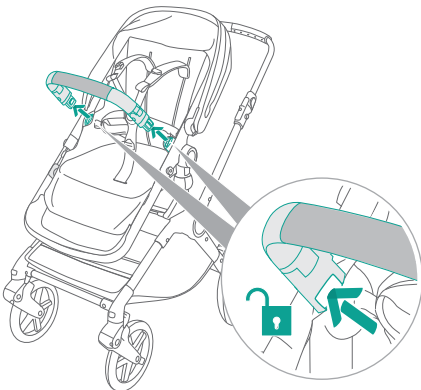

5

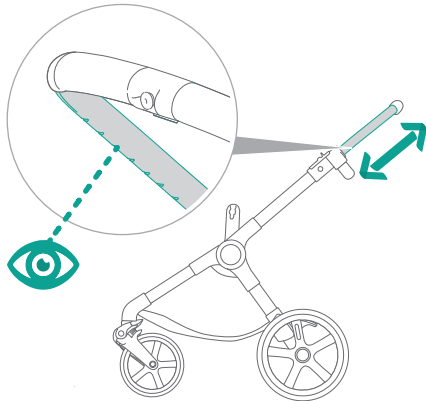
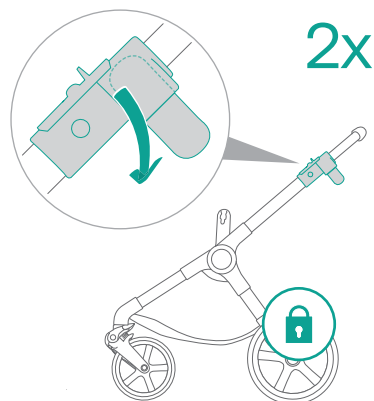
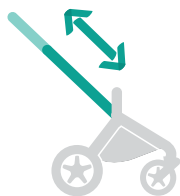
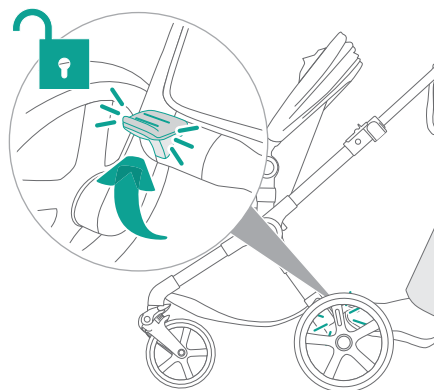
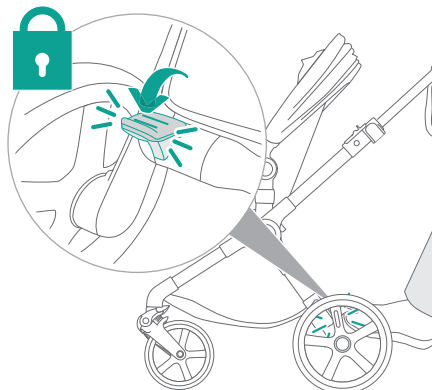

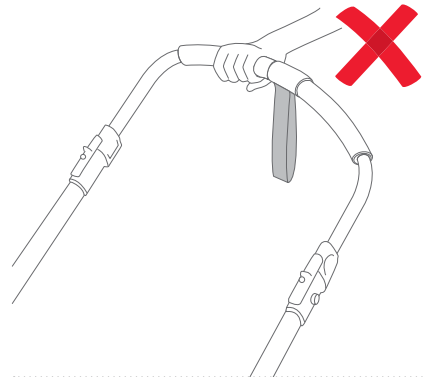
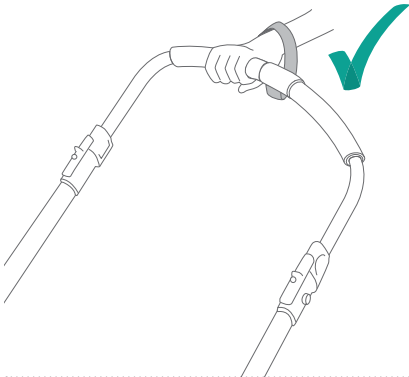
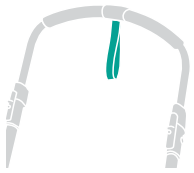
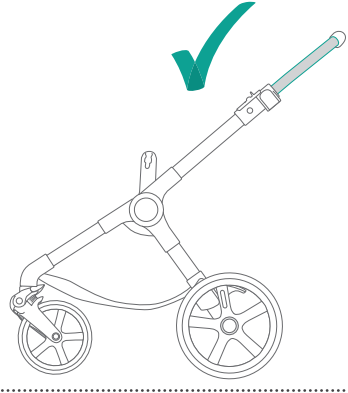
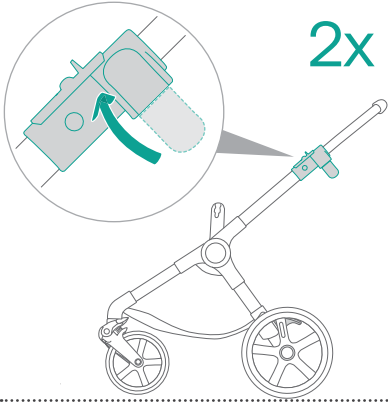

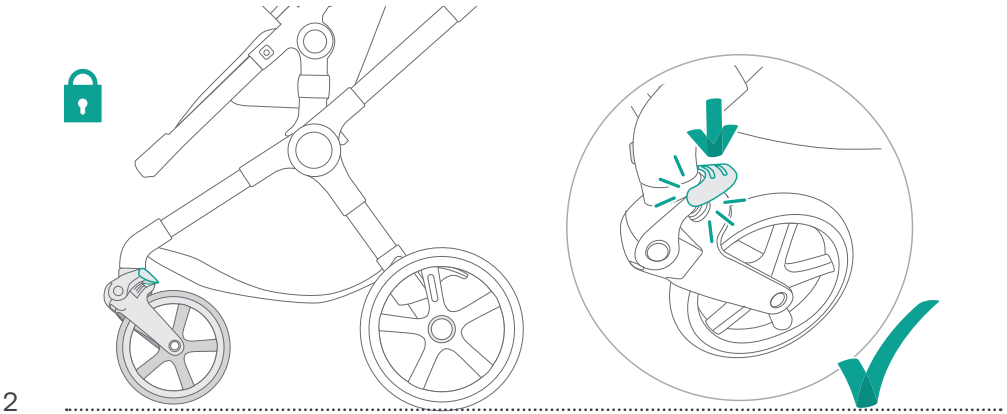
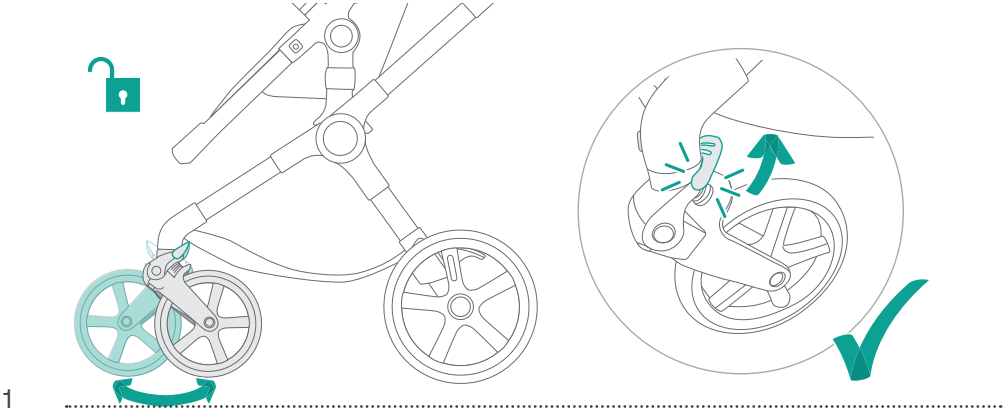

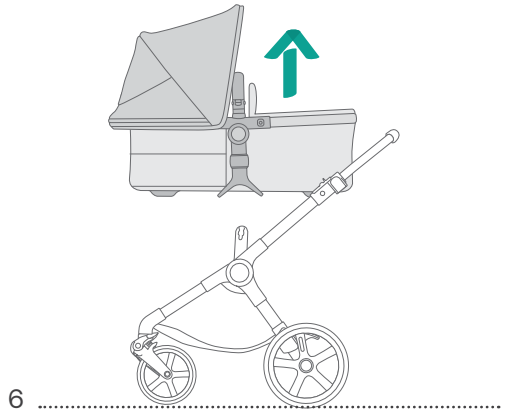
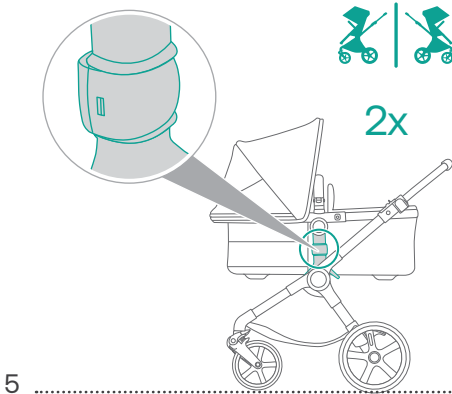
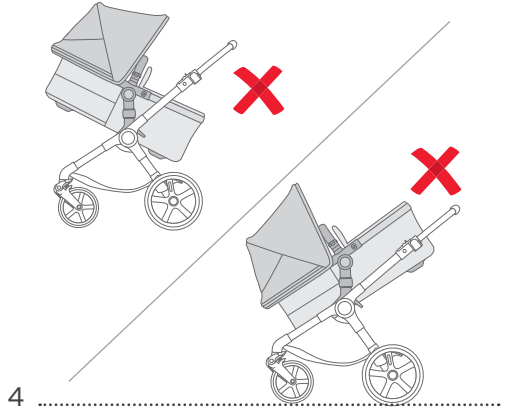
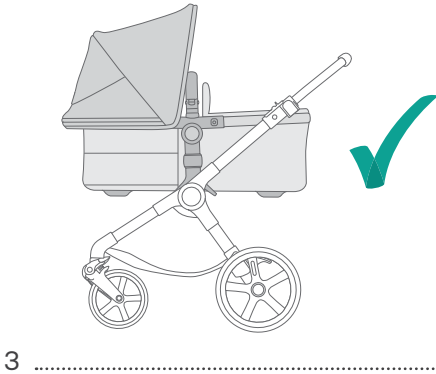
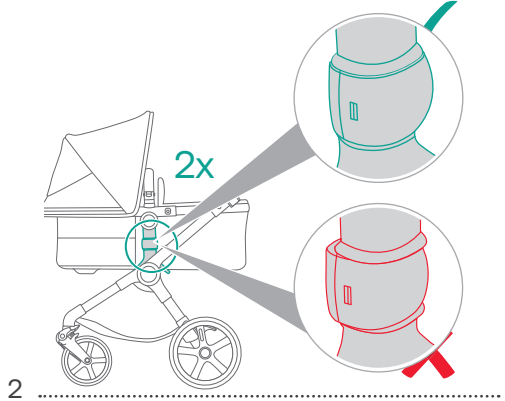
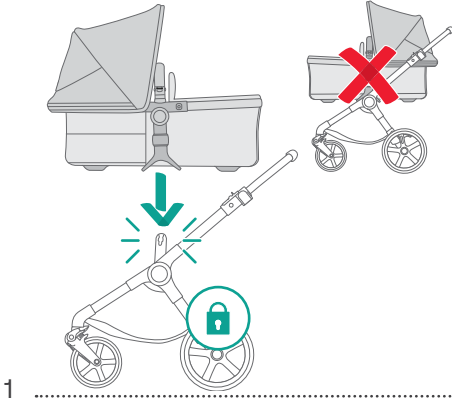

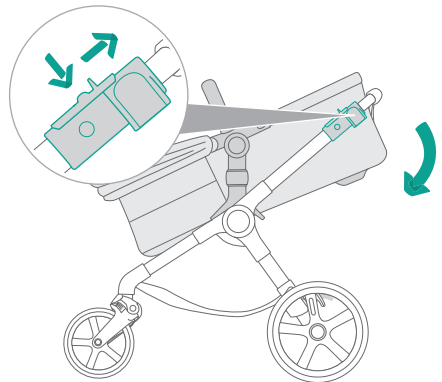
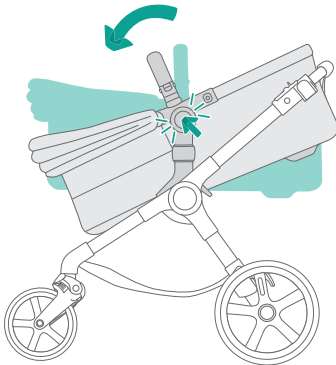
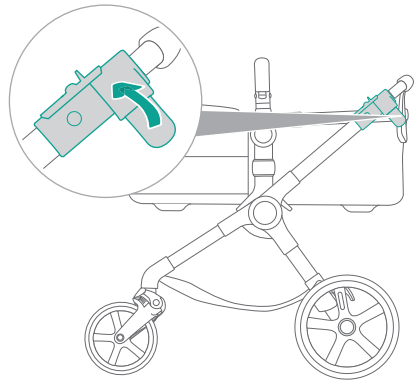
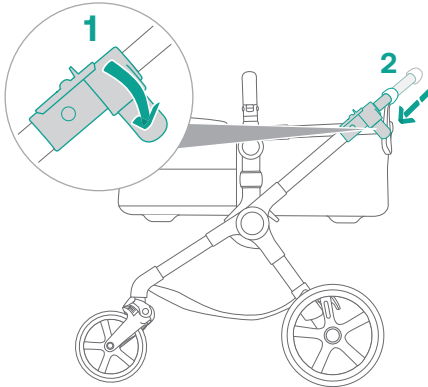
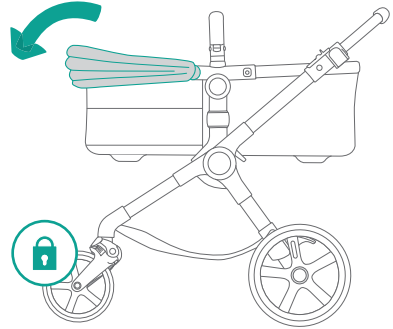
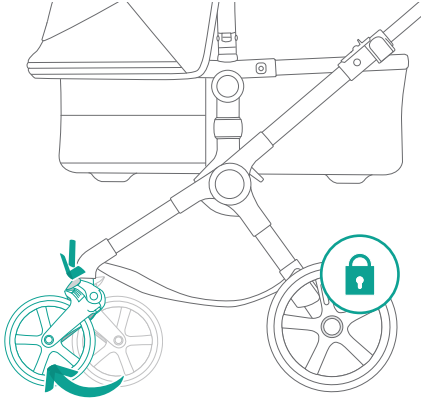
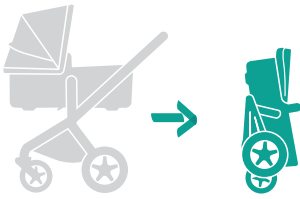

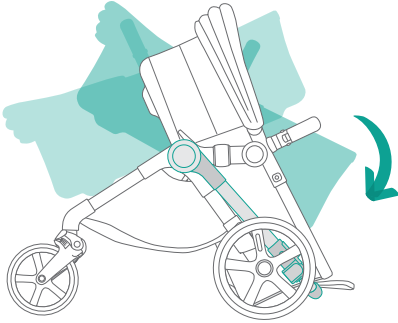

7

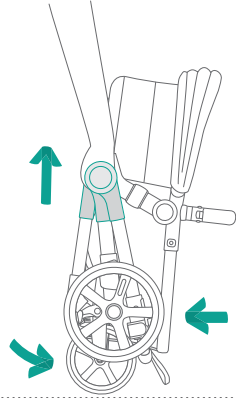

8

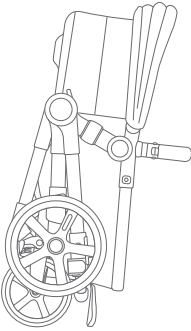

9

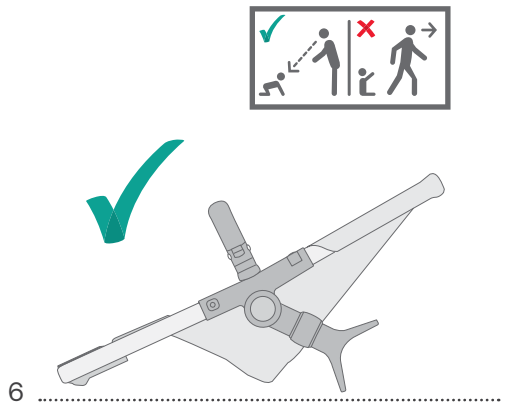
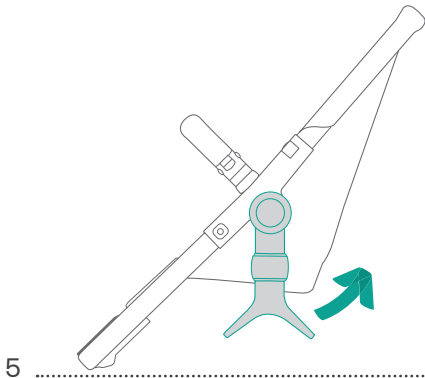
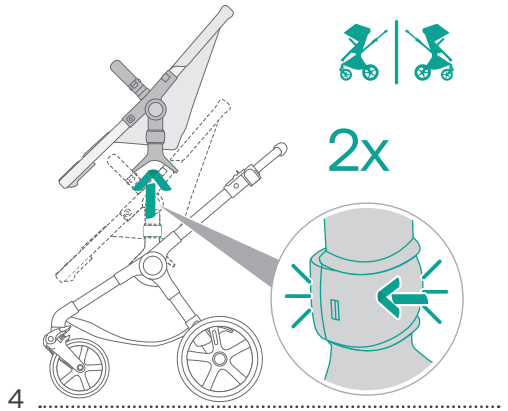
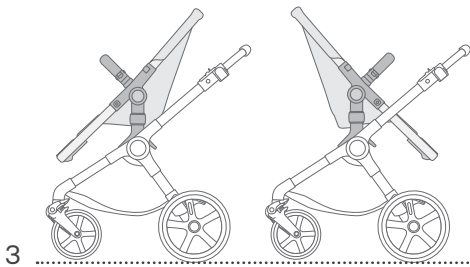
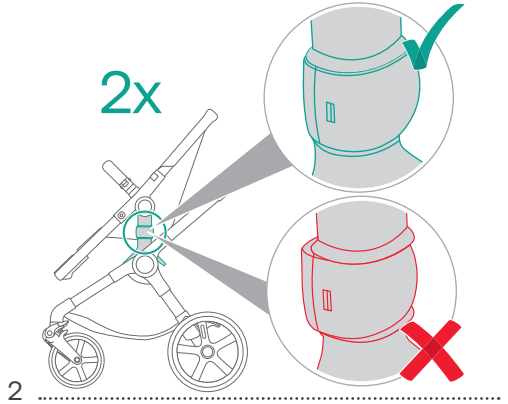
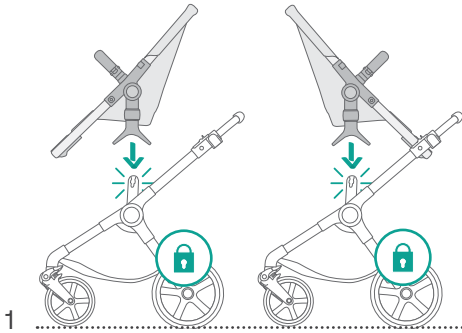

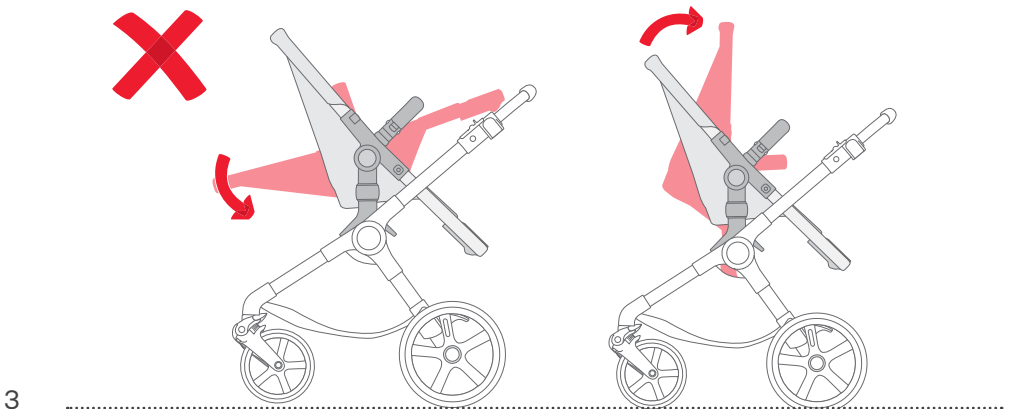
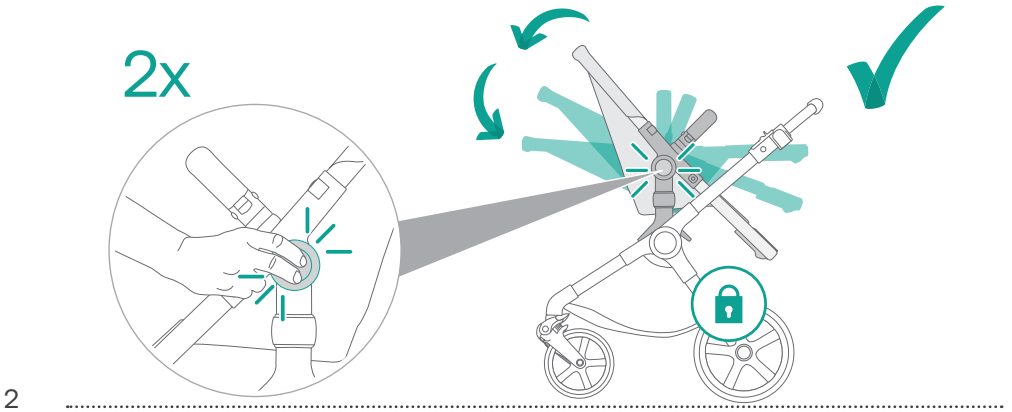
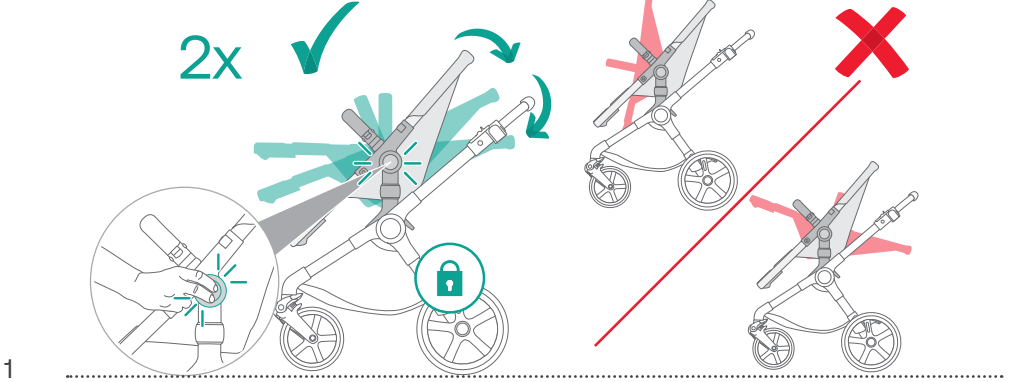
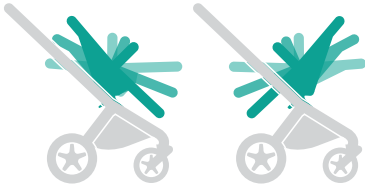

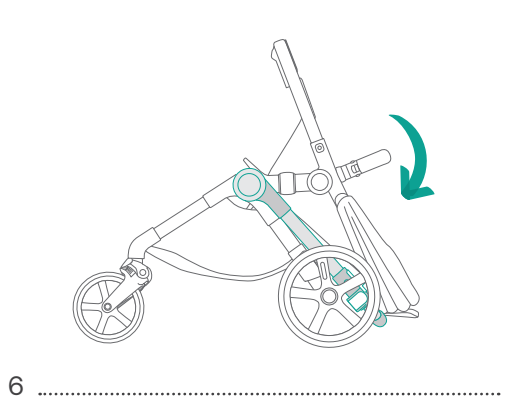
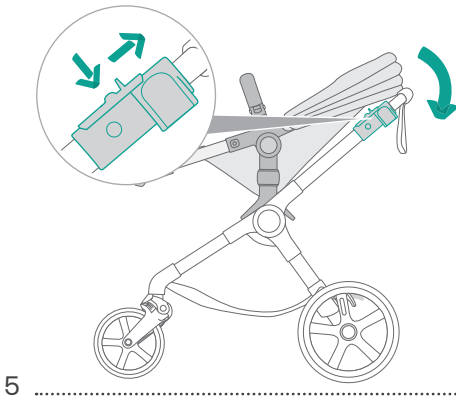
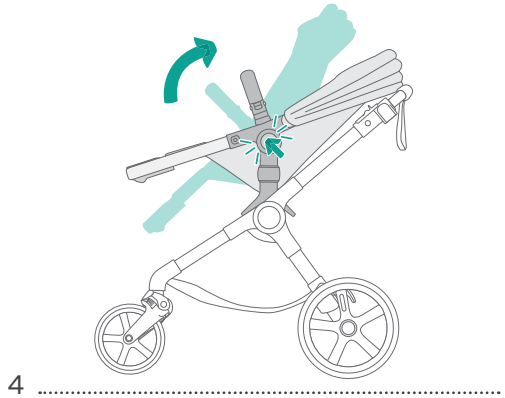
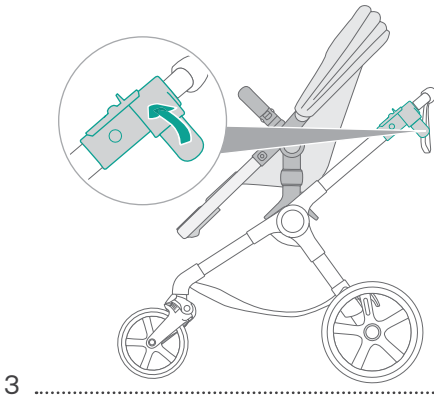
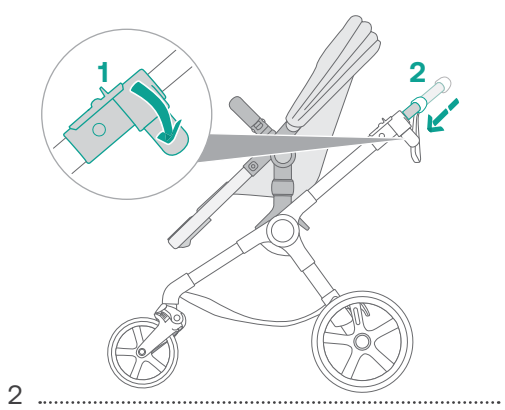
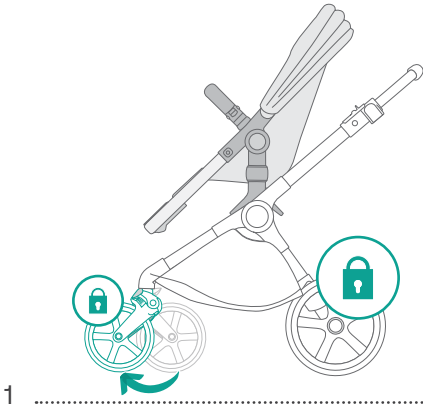
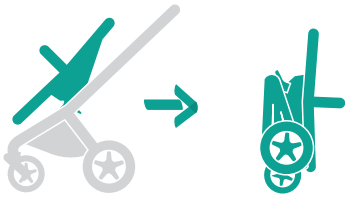

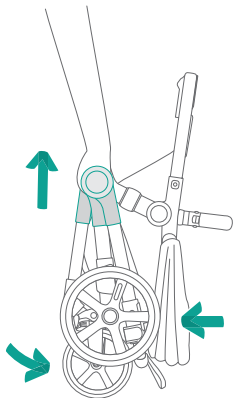

7

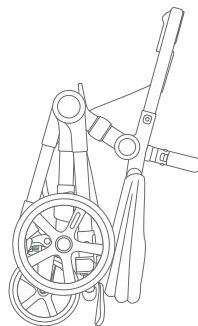

8

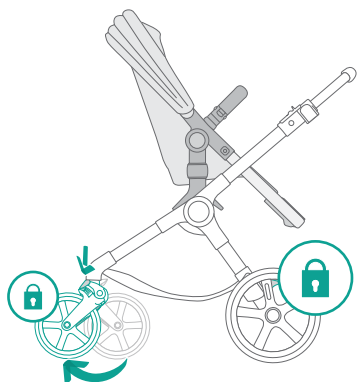
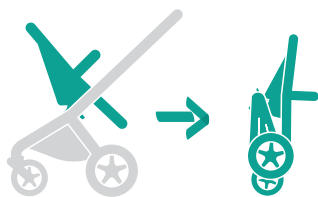

1

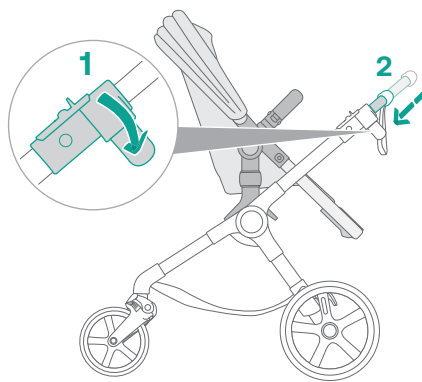

2

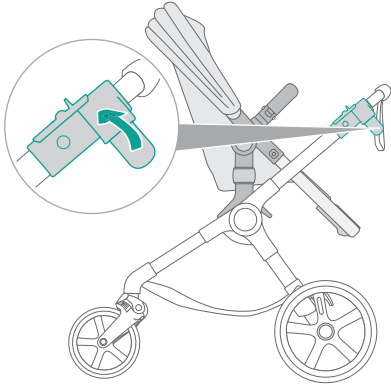

3

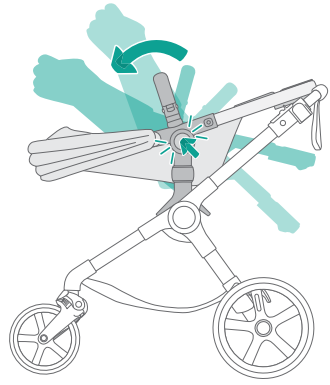

4

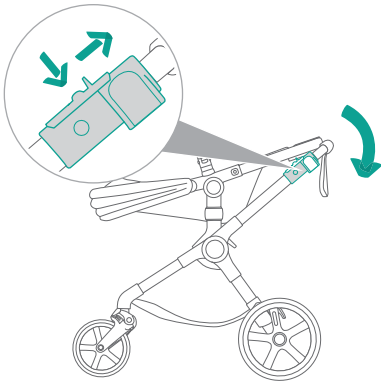

5

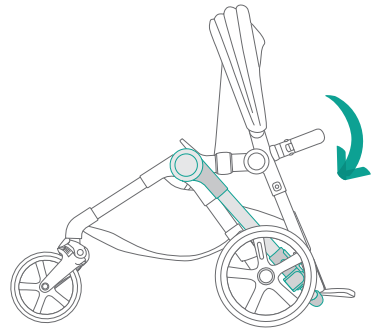

6

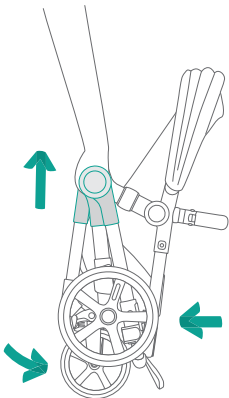

7

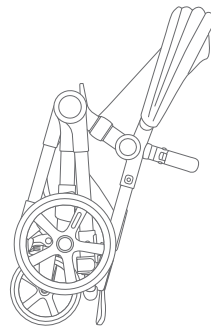

8



*For Australia only

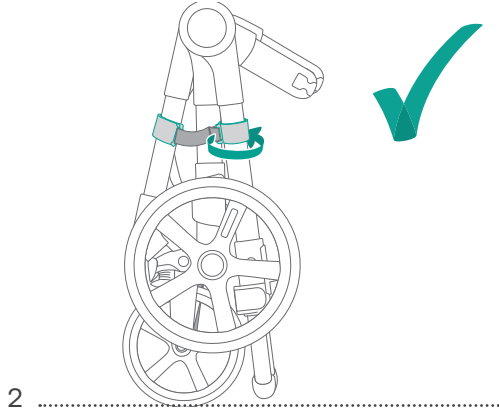
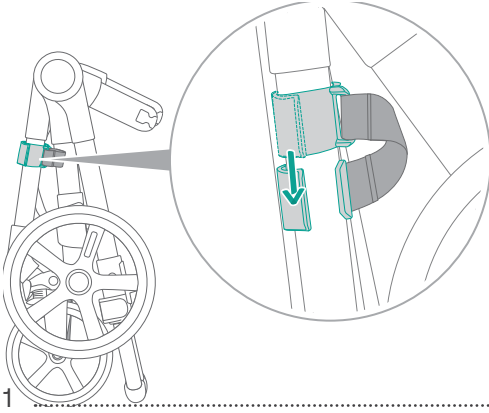

1

2

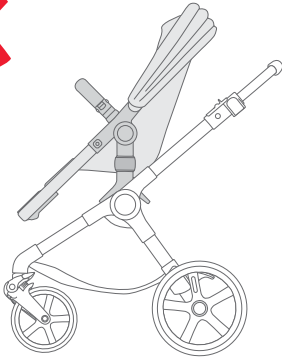

1

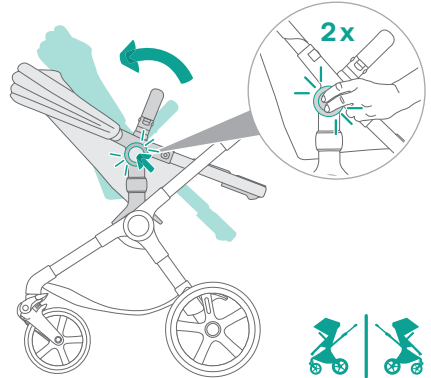

2

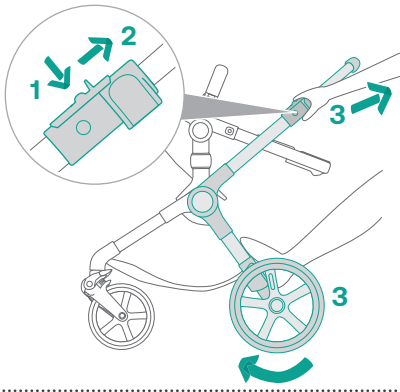

3

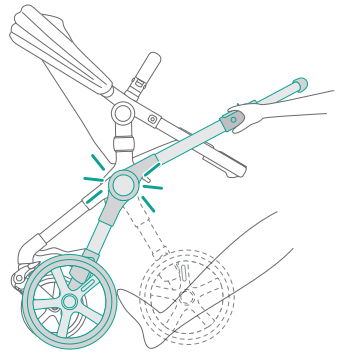

4

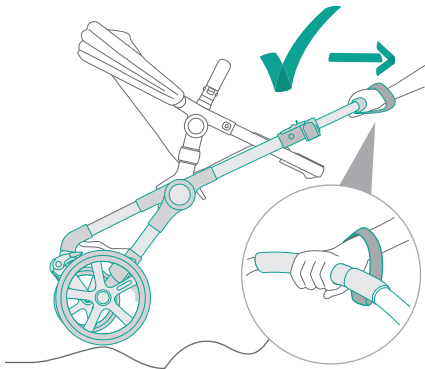

5

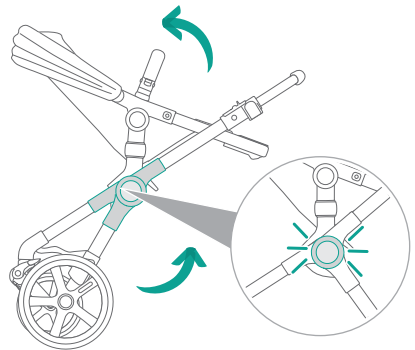

6

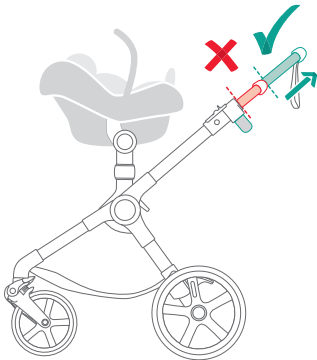
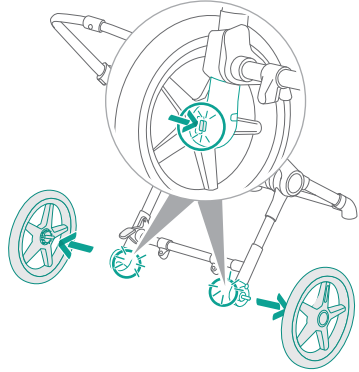
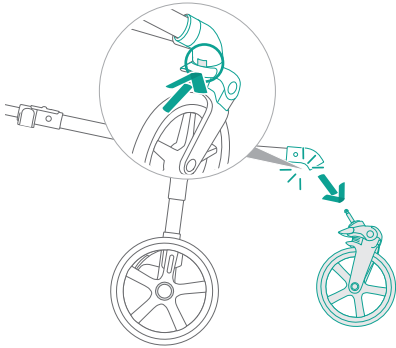

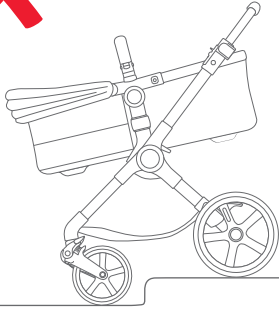

1

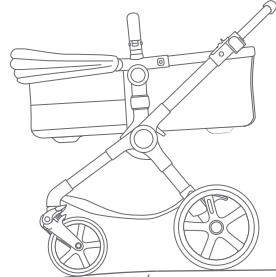

2

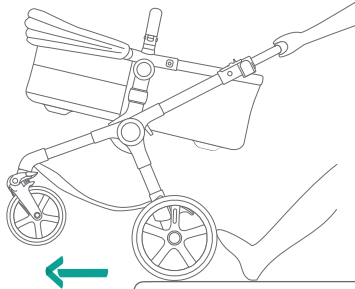

3

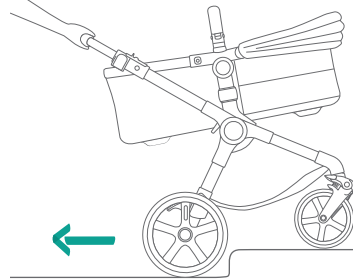

4

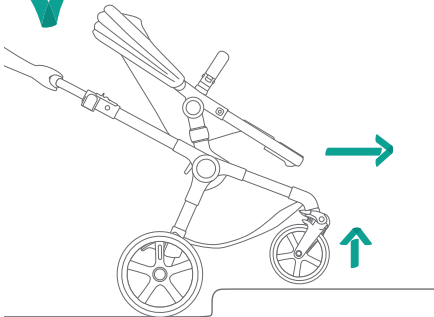

5

Cleaning & maintenance tips

Machine wash: bassinet fabric, seat fabric, sun canopy, mattress cover.

Do not wash, clean with damp cloth: mattress foam, underseat basket, grips.

IMPORTANT:

- Always check the fabric label before washing.
- Before washing, remove panels and stiffeners from fabrics where applicable.

When washing, don't forget:

- maximum temperature 30°C/85°F (cold wash)
- do not use bleach or aggressive detergents
- do not tumble dry
- do not iron
- do not dry clean
- always wash separately

Routinely inspect and maintain your stroller.

Chassis: Clean the chassis with a soft towel and lukewarm water and wipe off any remaining water with a dry cloth. Use a soft brush to clean sand and dirt from the mechanisms and sliding tubes of the chassis. Take care to brush away from any sliding joints.

Wheels: Use a brush and water to clean dirt on the wheels. Periodically, remove the wheels from the chassis and brush off any dirt or sand in the inside axle of the wheel.

After washing: Always re-assemble the (dry) parts back into original state as instructed in the user guide.

Wet conditions: Store your Bugaboo stroller and its accessories in a dry place and leave them to dry unfolded to prevent mold.

- Your Bugaboo stroller is not resistant to salt water.
- Avoid contact between adhesive straps and the fabrics of your stroller. This may damage the fabrics.
- On floors such as synthetic laminates, parquet, linoleum and carpet (organic surface floors), rubber black tires may leave permanent marks. Should you have a floor as mentioned above we recommend to be careful with indoor usage.

Manufacturer's warranty

The manufacturer, Bugaboo International BV, which has its principal place of business in Amsterdam ("Bugaboo"), supplies the Bugaboo product under warranty. Full warranty conditions can be found on bugaboo.com. If you have purchased your product directly from Bugaboo, you can contact our Customer Support Team using our online contact form (www.bugaboo.com/support). If you purchased your product from one of our official points of sale, first contact your retailer to submit a claim under this manufacturer's warranty.

WARNINGS

and other usage information

IMPORTANT — READ THESE INSTRUCTIONS CAREFULLY BEFORE USE AND KEEP FOR FUTURE REFERENCE.

To avoid dangerous situations please take a few minutes to read the information below.

RECOMMENDED WEIGHTS/LOADS AND AGE (PER USER MODE)*

* The specified age or weight, whichever comes first.

Bugaboo Cub

Stroller: 0 to 48 months. Up to 22 kg

Bassinet on/ off chassis: Up to 9 kg or 6 months

Seat on chassis: 6 to 48 months

Seat used off chassis

as reclined cradle: Up to 9 kg

Underseat basket: Up to 10 kg / 35 l.

Side luggage basket/ rear pocket: -

Maximum allowed children: 1

WARNING:

- **FOLLOW THE MANUFACTURER'S INSTRUCTIONS.**
- **PUT ON ALL THE BRAKES WHENEVER YOU PARK THE PRAM OR STROLLER.**
- **DO NOT LEAVE CHILDREN UNATTENDED.**
- **DO NOT CARRY EXTRA CHILDREN OR BAGS ON THIS PRAM OR STROLLER.**
- **MAKE SURE CHILDREN ARE CLEAR OF ANY MOVING PARTS IF YOU ADJUST THE PRAM OR STROLLER, OTHERWISE THEY MAY BE INJURED.**

CHILDREN AND YOUR STROLLER

1. Do not let your child play with this product.
2. To avoid injury ensure that the child is kept away when (un)folding and when making adjustments to this product.
3. Do not let other children play unattended near the bassinet.
4. Keep children and appendages away from the adapter interface when attaching the car seat.
5. Avoid injury from stored energy – Do not let your child(ren) play with the leg rest.
6. The vehicle is not to be used as an unsupervised sleeping environment.

BEFORE USE

7. The carry handle(s)/bumper bar and the bottom of the bassinet should be inspected regularly for signs of damage and wear.
8. Check that the bassinet or seat unit or car seat attachment devices are correctly engaged before use.

9. Ensure that all the locking devices are engaged before use and always apply the brake when loading or unloading your child.
10. Before carrying or lifting the bassinet make sure that the carry handle is in correct position of use.
11. Before each use ensure that the harness is working properly and the handlebar is locked.
12. **FALL HAZARD** - Always check that the bassinet is securely locked on the base by pulling upwards on the bassinet bed.
13. Brakes must always be applied when the pram/stroller is not moving.
14. Adjust the length of the handle according to the indication symbols on the handlebar and the schematic diagram of the instruction manual. The shortest length of the handlebar is not the use position which is for locking the folded chassis.
15. Always make sure the bassinet is empty before folding. Remove the infant from the bassinet or the seat before folding the stroller.
16. Ensure the head barrier is securely attached when in fully reclined position.
17. Do not let the child play with the head barrier.

USAGE RESTRICTIONS

Product in general

18. The Bugaboo Cub is suitable for children from 0 to 48 months (22 kg).
 - Maximum weight for the underseat bag is 10 kg or 35 l.
 - Stability hazard: Lock the front swivel wheels when children heavier than 15 kg are seated in seat unit facing parents.
19. Use only manufacturer recommended weights in the under seat basket otherwise the stroller may become unstable.
20. Unstable hazardous conditions may exist if any of the recommended load by Bugaboo is exceeded and if package carrying accessories are added onto the product.
21. Take your child out of the Bugaboo stroller when going up or down stairs and around steep or unstable conditions. Also, take extra care when going up or down a curb or other uneven surfaces. Do not take your stroller on the escalator.
22. The Bugaboo Cub is designed for one child only. An additional child may ride along on the optional Bugaboo wheeled board, according to the usage instructions.
23. Do not allow children heavier than 20 kg to stand on the Bugaboo wheeled board.
24. Ensure that the comfort wheeled board is correctly engaged before use.
25. Never pick up the Bugaboo stroller and chassis by the carry handle(s)/ bumper bar while your child is lying or sitting in the bassinet or seat on the chassis.
26. **FALL HAZARD** - Do not carry child in side luggage basket. Use bassinet or seat only.
27. Always use the canopy in the fully reclined position.
28. The canopy provides a critical containment function for infants and small children. Ensure that it is firmly attached.
29. The Bugaboo Cub frame (no. 100569001) should only be used with the

- Bugaboo Cub chassis (no. 100567001). Do not use Bugaboo Cub parts or components with any non-approved stroller or any other Bugaboo product.
30. Only use authentic Bugaboo replacement parts and Bugaboo accessories or products approved by Bugaboo for use with the Bugaboo stroller. It is unsafe to use products that are not approved by Bugaboo.
 31. Strings can cause strangulation! Do not place items with a string around a child's neck, such as hood strings or pacifier cords. Do not suspend strings over a bassinet or cradle or attach strings to toys.
 - 32. There is potential for fingers or parts of the body to be injured when the vehicle is being folded or unfolded, and due care should be exercised.**
 33. Do not use the Bugaboo stroller or any of its components near open flames or other sources of heat. Avoid exposing the Bugaboo stroller to extreme temperatures.
 34. The Bugaboo stroller is not resistant to salt water.
 35. It is possible that on floors such as synthetic laminates, parquet, linoleum and carpet (organic surface floors), rubber black tires may leave permanent marks. Should you have a floor as mentioned above we recommend to be careful with indoor usage.
 36. This product is not suitable for running or skating.
 37. **WARNING:** Use the wrist loop strap to stop the pram/stroller rolling away.
 38. Ensure vehicle is correctly folded and latch engaged when lifting or carrying the vehicle.
 39. The vehicle is designed for use on flat or gently sloping surfaces. It may be unstable on higher sloping and uneven surfaces; users should be made aware of the possibility of the vehicle tipping over.
 40. Do not place more than one approved accessory on the handlebar of your stroller. Risk of stroller tipping over.

BASSINET SPECIFIC

41. Maximum weight for the child in the bassinet is 9 kg.
42. This product is only suitable for a child who cannot sit up unaided.
43. **FALL HAZARD** -To help prevent falls, do not use this product when the infant begins to push up on hands and knees or has reached 9 kg, whichever comes first.
44. Do not use the bassinet or a car seat in the two wheel position.
45. **SUFFOCATION HAZARD** Infants have suffocated:
 - In gaps between extra padding and the side of the bassinet/cradle, and
 - On soft bedding. Use **ONLY** the mattress, including sheet cover and aerated inlay, provided by Bugaboo for the Bugaboo stroller.
 - **NEVER** add a pillow, comforter, or another mattress for padding.
46. Never use the bassinet on a stand.

SEAT SPECIFIC

47. The seat is not suitable for children under 6 months.
48. **FALL HAZARD** - Avoid serious injury from falling or sliding out. Always use the complete five point restraint system.
49. Never let your child stand up in the seat. Be careful because your child may stand up even when the seatbelt is fastened.

50. Always use the wrist strap when in two wheel position.
51. **WARNING:** Do not use the seat facing world in the 2-wheel position. It is not an intended use position.
52. Never leave the harness buckled when not fitted to a child in the pram/stroller because the harness can form loops which may pose a strangulation.
53. Always use the canopy in the fully reclined position.
54. The canopy provides a critical containment function for infants and small children. Ensure that it is firmly attached.

USING BASSINET OR SEAT OFF THE CHASSIS

55. Maximum weight for the child in the seat when used independently of the chassis is 9 kg.
56. Do not use for unsupervised sleeping.
57. The seat does not replace a cot or bed. The seat is not intended for prolonged periods of sleeping. Should your child need to sleep then place it in a suitable cot or bed.
58. **FALL HAZARD** - Child's activity can move carrier. **NEVER** place carrier on counter tops, tables, or any other elevated surface.
59. **SUFFOCATION HAZARD** - Infant carrier can roll over on soft surfaces and suffocate child. **NEVER** place carrier on beds, sofas, or other soft surfaces. Only use on a firm, horizontal level and dry surface.
60. **NEVER** use this carrier as a means to transport an infant in a motor vehicle.

DAMAGE

61. **WARNING:** Do not use the Bugaboo stroller if any part is broken, torn or missing. You should ensure that any damaged or worn parts are repaired immediately.

Important information

Cleaning & maintenance tips

Machine wash: bassinet fabric, seat fabric, sun canopy, mattress cover.

Do not wash, clean with damp cloth: mattress foam, underseat basket, grips, rain cover.

IMPORTANT:

- Always check the fabric label before washing.
- Before washing, remove panels and stiffeners from fabrics where applicable.

When washing, don't forget:

- maximum temperature 30°C/85°F (cold wash)
- do not use bleach or aggressive detergents
- do not tumble dry
- do not iron
- do not dry clean
- always wash separately

Routinely inspect and maintain your stroller.

Chassis: Clean the chassis with a soft towel and lukewarm water and wipe off any remaining water with a dry cloth. Use a soft brush to clean sand and dirt from the mechanisms and sliding tubes of the chassis. Take care to brush away from any sliding joints.

Wheels: Use a brush and water to clean dirt on the wheels. Periodically, remove the wheels from the chassis and brush off any dirt or sand in the inside axle of the wheel.

After washing: Always re-assemble the (dry) parts back into original state as instructed in the user guide.

Wet conditions: Store your Bugaboo stroller and its accessories in a dry place and leave them to dry unfolded to prevent mold.

- Your Bugaboo stroller is not resistant to salt water.
- Avoid contact between adhesive straps and the fabrics of your stroller. This may damage the fabrics.
- On floors such as synthetic laminates, parquet, linoleum and carpet (organic surface floors), rubber black tires may leave permanent marks. Should you have a floor as mentioned above we recommend to be careful with indoor usage.

WARNINGS

and other usage information

IMPORTANT — READ THESE INSTRUCTIONS CAREFULLY BEFORE USE AND KEEP FOR FUTURE REFERENCE. To avoid dangerous situations please take a few minutes to read the information below.

RECOMMENDED WEIGHTS/LOADS AND AGE (PER USER MODE)*

Bugaboo Cub

Stroller:	0 to 48 months. Up to 22 kg
Bassinet on/ off chassis:	Up to 9 kg or 6 months
Seat on chassis:	6 to 48 months
Seat used off chassis	
as reclined cradle:	Up to 9 kg
Underseat basket:	Up to 10 kg / 35 l.
Side luggage basket/ rear pocket:	-
Maximum allowed children:	1

* The specified age or weight, whichever comes first.

CHILDREN AND YOUR STROLLER

1. Never leave the child unattended.
2. Do not let the child play with this product.
3. To avoid injury ensure that the child is kept away when unfolding and folding this product.

BEFORE USE

4. Check that the pram body or seat unit or car seat attachment devices are correctly engaged before use. You can check this by pulling upwards.
5. Before carrying or lifting the bassinet make sure that the carry handle is in correct position of use.
6. The carry handle(s)/bumper bar and the bottom of the bassinet should be inspected regularly for signs of damage and wear.
7. Ensure that all the locking devices are engaged before use and always apply the brake when loading or unloading your child.
8. Before each use ensure that the harness is working properly and the handlebar is locked.
9. Exceeding any of the recommended loads may affect the stability of the stroller. Any load attached to the handle and/or on the back of the backrest and/or on the sides of the stroller will also affect its stability.
10. Bugaboo stroller frame should only be used with the compatible Bugaboo stroller chassis. Do not use Bugaboo stroller parts or components with any non-approved stroller or any other Bugaboo products/strollers that are not compatible with each other.
11. Adjust the length of the handle according to the indication symbols on the handlebar and the schematic diagram of the instruction manual. The shortest length of the handlebar is not the use position which is for locking the folded chassis.

PRODUCT IN GENERAL

12. Always make sure the bassinet is empty before folding. Remove the infant from the bassinet or the seat before folding the stroller.

13. Never pick up the stroller by the carry handle(s)/bumper bar while your child is lying or sitting in the bassinet or seat on the chassis.
14. Take your child out of the Bugaboo stroller when going up or down stairs and when using on uneven ground and steep terrain. Also, take extra care when going up or down curbs or other uneven surfaces.
15. Risk of tipping. Don't use your Bugaboo stroller on moving walkways or escalators.
16. Strings can cause strangulation! Do not place items with a string around a child's neck, such as hood strings or pacifier cords. Do not suspend strings over a bassinet/carrycot or cradle or attach strings to toys.
17. Don't leave anything in the bassinet/carry cot that could present a danger of suffocation e.g. non-rigid toys, pillows, etc.
18. Use the wrist strap to stop the stroller rolling away.
19. Do not place the Bugaboo stroller or any of its components near open flames or other sources of heat. Avoid exposing the stroller to extreme temperatures.
20. This product is not suitable for running or skating.
21. Monitor your child for signs of overheating especially during periods of no cool air circulation.
22. Overheating can endanger the life of your child! Take the ambient temperature and the child's clothing into account and ensure that the child is not too cold or too warm.
23. Ask a health professional for advice on safe sleeping.

BASSINET

24. The bassinet is not intended for use by children older than 6 months or for a child who can sit up unaided, roll over and can push itself up on its hands and knees.
25. Do not let other children play unattended near the bassinet/ carrycot.
26. Infants have suffocated:
 - In gaps between extra padding and the side of the bassinet, and on soft bedding.
 - Use ONLY the mattress provided by Bugaboo.
 - NEVER add a pillow, comforter, or another mattress for padding.
27. The head of the child in the bassinet should never be lower than the body of the child.
28. Do not use the bassinet or a car seat in the two wheel position.
29. Only use on a firm, horizontal level, flat and dry surface.
30. Avoid the hazard of hitting the baby e.g. when putting the bassinet on the floor or going through doors.
31. Never use the bassinet on a stand.

SEAT USED ON CHASSIS

32. The seat unit is not suitable for children under 6 months.
33. Avoid serious injury from falling or sliding out. Always use the complete restraint system.
34. Always use the wrist strap when in two-wheel position.

SEAT USED OFF-CHASSIS

35. Stop using the seat off-chassis when the child starts trying to sit up.
36. Avoid serious injury from falling or sliding out. Always use the complete restraint system.
37. Never let the child sleep in this product. The seat used off-chassis does not replace a cot or a crib. Should the child fall asleep, then it should be placed in a suitable cot or crib.
38. **FALL HAZARD:** It is dangerous to use the seat off-chassis (as a reclined cradle) on an elevated surface, e.g. a table.
39. **SUFFOCATION HAZARD** - The seat can roll over on soft surfaces and suffocate child. **NEVER** place carrier on beds, sofa, or other soft surfaces.
40. Never use the seat as a means to transport an infant in a motor vehicle.
41. Never use the seat on a stand.

ACCESSORY USAGE

42. Only use authentic Bugaboo replacement parts and Bugaboo accessories or products approved by Bugaboo for use with the Bugaboo stroller. It is unsafe to use products that are not approved by Bugaboo.

SUN CANOPY USAGE

43. **IMPORTANT** - Risk of overheating in warm weather. Please read the instructions provided with your sun canopy for safe usage.

DAMAGE

44. Do not use the stroller if any part is broken, torn or missing. You should ensure that any damaged or worn parts are repaired immediately.

Manufacturer's warranty

The manufacturer, Bugaboo International BV, which has its principal place of business in Amsterdam ("Bugaboo"), supplies the Bugaboo product under warranty. Full warranty conditions can be found on bugaboo.com. If you have purchased your product directly from Bugaboo, you can contact our Customer Support Team using our online contact form (www.bugaboo.com/support). If you purchased your product from one of our official points of sale, first contact your retailer to submit a claim under this manufacturer's warranty.

Belangrijke informatie

Tips voor reiniging en onderhoud

Wassen in de machine: wiegbekleding, stoelbekleding, zonnekap, matrashoes.

Niet wassen: schoonmaken met een vochtige doek: matras, bagagenet, handvatten.

BELANGRIJK:

- Controleer altijd het label van de bekleding voordat je die wast.
- Haal voor het wassen alle panelen en baleinen uit de materialen, indien van toepassing.

Denk aan het volgende wanneer je de bekleding wast:

- maximale temperatuur 30°C (koude was)
- gebruik geen bleekmiddel of agressieve schoonmaakmiddelen
- niet in de droogtrommel
- niet strijken
- niet chemisch reinigen
- altijd apart wassen

Inspecteer en onderhoud je kinderwagen regelmatig.

Onderstel: Reinig het onderstel met een zachte doek en lauwwarm water en veeg eventueel achtergebleven water af met een droge doek. Zand en vuil tussen de mechanismen en uitschuifbare buizen van het onderstel kan met een zachte borstel worden verwijderd. Zorg hierbij dat je wegveegt van eventuele schuifscharnieren.

Wielen: Gebruik een borstel en water om vuil van de wielen te verwijderen. Verwijder van tijd tot tijd de wielen van het onderstel en veeg eventueel vuil of zand in de binnenas van het wiel weg.

Na het wassen: Monteer de (droge) onderdelen altijd weer in de oorspronkelijke staat, zoals beschreven in de gebruiksaanwijzing.

Natte omgevingen: Bewaar de Bugaboo kinderwagen en alle bijbehorende accessoires op een droge plaats en laat ze uitgevouwen drogen om schimmelvorming te voorkomen.

- De Bugaboo kinderwagen is niet bestand tegen zout water.
- Vermijd contact tussen de kleefbanden en de stoffen van de kinderwagen. De stoffen kunnen hierdoor beschadigd raken.
- Zwarte rubberen banden kunnen permanente sporen achterlaten op vloeren als synthetisch laminaat, parket, linoleum en tapijt (organische vloeren). Mocht je een vloer hebben zoals hierboven genoemd, dan raden wij je aan om voorzichtig te zijn bij gebruik binnenshuis.

WAARSCHUWINGEN en andere gebruiksinformatie

BELANGRIJK — LEES DEZE GEBRUIKSAANWIJZING ZORGVULDIG DOOR EN BEWAAR DEZE VOOR LATER GEBRUIK.

AANBEVOLEN GEWICHT/BELASTING EN LEEFTIJD*

*De opgegeven leeftijd of het opgegeven gewicht, naargelang van wat het eerst komt.

Kinderwagen: 0 tot 48 maanden. Tot 22 kg

Onderstel met/zonder wieg: Tot 9 kg of tot 6 maanden

Stoel met onderstel: 6 tot 48 maanden

Stoel zonder onderstel: Tot 9 kg

Bagagenet: Tot 10 kg / 35 l.

Zij bagagemand/vak aan de achterkant: -

Maximum aantal toegestane kinderen: 1

KINDEREN EN JE KINDERWAGEN

1. Laat het kind **NOOIT** zonder toezicht.
2. Laat het kind niet met dit product spelen.
3. Zorg ervoor dat het kind uit de buurt is tijdens het in- en uitklappen van het product om letsel te voorkomen.

VÓÓR GEBRUIK

4. Controleer voor gebruik of de wieg, de stoel of de autostoel goed vastzit op het onderstel. Dit kun je controleren door ze omhoog te trekken.
5. Controleer voordat je de wieg gaat dragen of optillen, of de draagbeugel zich in de juiste gebruikspositie bevindt.
6. Controleer de draagbeugel(s)/bumperbeugel en de wiegbodem regelmatig op tekenen van slijtage of beschadiging.
7. Controleer of de duwbeugel in de goede positie is vergrendeld en of het harnas correct werkt. Gebruik altijd de rem wanneer je jouw kind in of uit de kinderwagen tilt.
8. Controleer voor gebruik altijd of het harnas goed werkt en of de duwbeugel vergrendeld is.
9. Als je de kinderwagen zwaarder belast dan de aanbevelingen, kan hij minder stabiel worden.
10. Het Bugaboo frame mag alleen worden gebruikt met het Bugaboo onderstel. Gebruik geen Bugaboo onderdelen of -componenten met niet-goedgekeurde kinderwagens of andere Bugaboo-producten.
11. Verstel de lengte van het handvat conform de indicatiesymbolen op de duwbeugel en het diagram dat je in de handleiding vindt. De kortste lengte van de draagbeugel is niet geschikt voor gebruik maar is bedoeld om het ingeklapte onderstel te vergrendelen.

PRODUCT IN HET ALGEMEEN

12. Zorg er altijd voor dat het wiegje leeg is voordat je het inklapt. Haal het kind uit de wieg of het zitje voordat je de kinderwagen inklapt.
13. Til de kinderwagen nooit op aan de draagbeugel(s)/bumperbeugel als je kind op het onderstel in de wieg ligt of in de stoel zit.
14. Neem je kind uit de kinderwagen wanneer je trappen op- of afloopt, en bij gebruik op een oneffen of steile ondergrond. Wees verder extra voorzichtig wanneer je stoepen op- af afrijdt, of op een andere ongelijke ondergrond.

15. risico op kantelen. Gebruik je Bugaboo kinderwagen niet op loopbanden of roltrappen.
16. Koordjes leveren verstikkingsgevaar op! Gebruik geen koordje om zaken als een capuchon of speen om de nek van een kind te hangen. Hang geen koordjes boven de wieg en bevestig geen koordjes aan speelgoed.
17. Laat niets in de wieg liggen dat een risico op verstikking kan opleveren, zoals speelgoed, kussens, enzovoort.
18. Gebruik de polsband om te voorkomen dat de kinderwagen wegrolt.
19. Plaats de kinderwagen of onderdelen ervan niet in de buurt van open vuur of andere hittebronnen. Stel de kinderwagen niet bloot aan extreme temperaturen.
20. Dit product is niet geschikt om mee hard te lopen of te skeeleren.
21. Controleer je kind op tekenen van oververhitting, vooral tijdens periodes zonder koele luchtcirculatie.
22. Oververhitting kan het leven van uw kind in gevaar brengen! Houd rekening met de omgevingstemperatuur en de kleding van het kind en zorg ervoor dat het kind niet te koud of te warm is.
23. Vraag een gezondheidsprofessional om advies over veilig slapen.

GEBRUIK VAN DE WIEG

24. De wieg is niet bedoeld voor kinderen ouder dan 6 maanden of kinderen die zelfstandig kunnen zitten, kunnen omrollen of zichzelf op hun handen en knieën kunnen opheffen.
25. Laat geen andere kinderen zonder toezicht in de buurt van de wieg spelen.
26. **VERSTIKKINGSGEVAAR** - Kinderen kunnen verstikt raken:
 - In spleten tussen extra opvullingen en de binnenkant van de wieg, en in zacht beddengoed.
 - Gebruik **NOOIT** een extra kussen, deken of matras als opvulling.
 - Gebruik **UITSLUITEND** het door Bugaboo geleverde matras.
27. Het hoofd van het kind mag in de wieg nooit lager liggen dan het lichaam van het kind.
28. Gebruik geen wieg of autostoel als de kinderwagen in de tweewielpositie staat.
29. Alleen gebruiken op een stevig, stabiel, horizontaal en droog oppervlak.
30. Voorkom dat je de baby ergens tegenaan stoot, bijvoorbeeld wanneer je de wieg op de grond zet of ermee door een deuropening loopt.
31. Gebruik de wieg nooit op een standaard.

STOEL GEBRUIKT OP ONDERSTEL

32. Het zitje is niet geschikt voor een kind jonger dan 6 maanden.
33. **RISICO OP VALLEN** - Voorkom ernstig letsel ten gevolge van vallen of wegglijden. Gebruik altijd het volledige vijfpuntsharnas.
34. Gebruik in de tweewiel stand altijd de polsband.

GEBRUIK VAN DE STOEL ZONDER ONDERSTEL

35. Stop met het gebruik van de autostoel zonder onderstel wanneer het kind probeert te gaan zitten.
36. **RISICO OP VALLEN** - Voorkom ernstig letsel ten gevolge van vallen of

wegglijden. Gebruik altijd het volledige vijfpuntsharnas.

37. Laat het kind nooit in dit product slapen. Een baby-autostoel die zonder onderstel wordt gebruikt (als een liggende wieg) is geen vervanging voor een echte wieg of ledikant. Als je kind in slaap valt, leg hem/haar dan in een geschikte wieg of ledikant.
38. RISICO OP VALLEN – Het is gevaarlijk om de stoel op een verhoging te plaatsen. Zet deze daarom NOOIT op een aanrecht, tafel of ander hooggelegen oppervlak.
39. Op een zachte ondergrond kan de wieg of stoel omver rollen, waardoor het kind kan stikken. Plaats de wieg of stoel NOOIT op een bed of een andere zachte ondergrond. Alleen gebruiken op een stevig, stabiel, horizontaal en droog oppervlak.
40. Gebruik de stoel NOOIT om een kind in een gemotoriseerd voertuig te vervoeren.
41. Gebruik de stoel nooit op een standaard.

GEBRUIK VAN ACCESSOIRES

42. Gebruik alleen originele vervangende onderdelen en accessoires van Bugaboo of producten die door Bugaboo zijn goedgekeurd voor gebruik met de Bugaboo kinderwagen. Het is onveilig om producten te gebruiken die niet door Bugaboo zijn goedgekeurd.

GEBRUIK VAN DE ZONNEKAP

43. BELANGRIJK – Risico op oververhitting bij warm weer. Lees de meegeleverde instructies zorgvuldig door voor veilig gebruik van de zonnekap.

SCHADE

44. Gebruik de kinderwagen niet als onderdelen kapot of gescheurd zijn of ontbreken. Zorg dat eventuele beschadigde of versleten onderdelen onmiddellijk worden gerepareerd.

Fabrieksgarantie

Bugaboo International BV, gevestigd te Amsterdam (hierna: 'Bugaboo'), levert als fabrikant Bugaboo producten met garantie. De volledige garantievoorwaarden staan op bugaboo.com. Als je het product rechtstreeks bij Bugaboo hebt gekocht, kun contact opnemen met ons Customer Support Team via ons online contactformulier (www.bugaboo.com/support). Als je je product bij een van onze officiële verkooppunten hebt gekocht, neem dan eerst contact op met de retailer om een claim in te dienen die onder deze fabrieksgarantie valt.

Důležité informace

Tipy na péči a údržbu

Prát v pračce: potah hlubokého lůžka, potah sedačky, sluneční stříška, povlak matrace.

Neprat čistit navlhčeným, hadříkem: matrace, košík pod sedačku, rukojeti, pláštěnka do deště.

DŮLEŽITÉ:

- Před čištěním se vždy podívejte na pokyny na štítku potahu.
- Před praním vyjměte z textilí panely a výztuže, kde je třeba.

Při praní nezapomeňte:

- maximální teplota 30 °C (studené praní)
- nepoužívejte bělidla ani agresivní čisticí prostředky
- nesušte v sušičce
- nežehlete
- nečistěte nasucho
- vždy perte odděleně

Svůj kočárek pravidelně kontrolujte a udržujte.

Podvozek: Podvozek očistěte měkkým hadříkem a vlažnou vodou a zbývající vodu otřete suchým hadříkem. Písek a špínu na mechanismech a posuvných trubkách podvozku očistěte měkkým kartáčem. Dávejte pozor, abyste špínu kartáčovali směrem od posuvných spojů.

Kola: Na očištění špíny z kol použijte kartáč a vodu. Kolečka pravidelně sundávejte z podvozku a pomocí kartáče odstraňte veškerou špínu nebo písek z vnitřní nápravy kola.

Po umytí: Vždy znovu složte (suché) části do původního stavu, jak popisuje uživatelská příručka.

Vlhké prostředí: Kočárek Bugaboo a jeho příslušenství skladujte na suchém místě a abyste předešli plísním, nechte ho uschnout v nesloženém stavu.

- Kočárek Bugaboo není odolný vůči slané vodě.
- Zamezte kontaktu přílnavých pásek s potahem kočárku. Mohlo by dojít k jeho poškození.
- Černé pneumatiky mohou zanechat trvalé stopy na podlahách, jako jsou např. syntetické lamináty, parkety, linoleum a koberec (podlahy s organickým povrchem). Pokud máte jeden z výše uvedených typů podlah, doporučujeme, abyste při použití kočárku v interiéru byli opatrní.

VAROVÁNÍ a ostatní informace k použití

DŮLEŽITÉ – PŘED POUŽITÍM SI POZORNĚ PŘEČTĚTE NÁVOD A USCHOVEJTE PRO POZDĚJŠÍ NAHLÉDNUTÍ.

DOPORUČENÉ HMOTNOSTI/ZATÍŽENÍ A VĚK (V ZÁVISLOSTI NA UŽIVATELSKÉM REŽIMU)*

*Uvedený věk či hmotnost podle toho, co nastane dříve.

- Kočárek: 0 - 48 měsíců nebo až 22 kg
Hluboké lůžko na podvozku/mimo něj: Až 9 kg nebo 6 měsíců
Sedačka na podvozku: 6 - 48 měsíců
Sedačka mimo podvozek: Až 9 kg
Košík pod sedačku: Až 10 kg / až 35 l
Postranní odkládací koš/Zadní kapsa: -
Děti do maximálně: 1

DĚTI A VÁŠ KOČÁREK

1. Nikdy nenechávejte dítě bez dozoru.
2. Tento výrobek není hračka. Nedovolte dítěti, aby si s tímto výrobkem hrálo.
3. Při skládání a rozkládání tohoto výrobku a při provádění veškerých úprav zajistěte, aby dítě nebylo v kočárku ani poblíž a nemohlo tak dojít k poranění dítěte.

PŘED POUŽITÍM

4. Před použitím zkontrolujte, zda jsou připevňovací zařízení hlubokého lůžka/přenosné tašky nebo sedacího kompletu nebo autosedačky správně zaklesnuta. Kontrolu můžete provést zatažením směrem nahoru.
5. Před přenášením nebo zvedáním hlubokého lůžka/přenosné tašky ověřte, že je držadlo ve správné poloze pro dané použití.
6. Rukojeť (rukojeti) / madlo na přenášení a spodní část kočárku je nutné pravidelně kontrolovat kvůli poškození nebo opotřebením.
7. Ujistěte se, že je rukojeť zajištěná ve správné poloze a že popruhy fungují správně. Při ukládání nebo vyndávání dítěte vždy použijte brzdu.
8. Před každým použitím ověřte, že popruhy fungují správně a že je rukojeť zajištěná.
9. Překročení doporučené zátěže může ovlivnit stabilitu kočárku.
10. Rám Bugaboo je určen k použití pouze s podvozkem Bugaboo. Nepoužívejte součásti nebo komponenty Bugaboo s neschválenými kočárky nebo jinými výrobky společnosti Bugaboo.
11. Nastavte délku držadla podle symbolů na rukojeti a schématu v návodu k použití. Nejkratší délka rukojeti není pozicí pro použití k uzamčení složeného podvozku.

VŠEOBECNÝ POPIS VÝROBKU

12. Před složením kočárku se vždy ujistěte, že je prázdný. Před složením kočárku vyjměte dítě z korby nebo sedačky.
13. Nikdy nezdvíhejte kočárek za rukojeť (rukojeti) nebo madlo na přenášení, pokud vaše dítě leží nebo sedí v kočárku nebo ve vajíčku na podvozku.
14. Při chůzi do schodů nebo ze schodů a při použití na nerovném povrchu či v příkrém terénu vyjměte dítě z kočárku. Dále dbejte zvýšené opatrnosti také při najíždění na obrubník a sjíždění z něj nebo ostatních nerovností.
15. VAROVÁNÍ: Nebezpečí převrácení. Nepoužívejte kočárek Bugaboo na

pohyblivých chodnicích nebo eskalátorech.

16. Šňůrky mohou způsobit zadušení! Nedávejte dítěti kolem krku předměty se šňůrkami, např. kapuci se šňůrkami nebo dudlík na šňůrce. Nezavěšujte šňůrky nad hluboké lůžko/přenosnou tašku nebo kolébku, ani nepřivazujte šňůrky k hračkám.
17. Nenechávejte v korbě / přenosné korbice nic, co by mohlo představovat nebezpečí udušení, např. hračky, které nejsou vyrobeny z tuhého materiálu, polštáře atd.
18. Odjíždějící kočárek zastavte pomocí popruhu na zápěstí.
19. Nedávejte kočárek ani žádné jeho komponenty do blízkosti otevřeného ohně nebo ostatních zdrojů tepla. Nevystavujte kočárek extrémním teplotám.
20. Tento výrobek není vhodný pro běhání nebo jízdu na bruslích.
21. Kontrolujte u svého dítěte známky přehřátí, zejména pokud nedochází k cirkulaci chladného vzduchu.
22. Přehřátí může představovat riziko pro život vašeho dítěte. Prosím, zvažte okolní teplotu a oblečení dítěte, abyste zajistili, že dítě nebude ani příliš chladné, ani příliš teplé. Konzultujte odborníka na zdraví pro radu ohledně bezpečného spánku.

POUŽÍVANÉ NA PODVOZKU

23. Hluboké lůžko/přenosná taška není vhodná pro děti starší 6 měsíců nebo děti, které jsou schopny sedět samy, převracet se nebo se stavět na ruce a kolena.
24. Nenechávejte další děti hrát si bez dozoru v blízkosti hlubokého lůžka/přenosné tašky.
25. **NEBEZPEČÍ UDUŠENÍ** – Kojenci se mohou zadusit:
 - V mezerách mezi přidanými podložkami a boční stěnou hlubokého lůžka/přenosné tašky a na měkkých lůžkovinách.
 - NIKDY nepoužívejte polštáře, podložky nebo další matrace na vypodložení.
 - Používejte POUŽÉ matraci dodanou společností Bugaboo.
26. Hlava dítěte v hlubokém lůžku/přenosné tašce nesmí nikdy být nikdy v nižší poloze než jeho tělo.
27. Používejte pouze na pevném, vodorovném a suchém povrchu.
28. Dejte si pozor, abyste dítě neuhodili, např. při umístění korby na podlahu nebo při průchodu dveřmi.
29. Nepoužívejte s edačku proděti mladší 6 měsíců.
30. **NEBEZPEČÍ PÁDU** – Pozor na vypadnutí nebo vyklouznutí dítěte. Vždy používejte kompletní pětibodový zádržný systém.
31. Nikdy nepoužívejte hluboké lůžko/přenosnou tašku na stojanu.

POUŽITÍ SEDAČKY MIMO PODVOZEK

32. Sedačková jednotka není vhodná pro děti mladší 6 měsíců.
33. Předejděte vážnému zranění v důsledku pádu nebo vyklouznutí. Vždy používejte kompletní zádržný systém.
34. V pozici dvou kol v rovině vždy používejte poutko na zápěstí

POUŽÍVÁNÍ PŘÍSLUŠENSTVÍ

35. Když se vaše dítě začne pokoušet sedět, přestaňte sedák používat mimo

podvozek.

36. Předejděte vážnému zranění v důsledku pádu nebo vyklouznutí. Vždy použijte kompletní zadržný systém.
37. Nikdy nenechávejte dítě v tomto produktu spát. Sedák používaný mimo podvozek nenahrazuje dětskou postýlku nebo kolébku. Pokud dítě usne, uložte ho do vhodné dětské postýlky nebo kolébky.
38. NEBEZPEČÍ PÁDU: použití sedáku mimo podvozek (jako nakloněnou kolébku) na vyvýšené ploše, například na stole, je nebezpečné.
39. NEBEZPEČÍ UDUŠENÍ – Sedák se může na měkkém povrchu převrátit a dítě se může udusit. NIKDY neumísťujte nosítko na posteje, pohovky nebo jiné měkké povrchy.
40. Nikdy nepoužívejte sedák jako prostředek pro přepravu dítěte v motorovém vozidle.
41. Nikdy nepoužívejte sedák na stojánku.

POUŽÍVÁNÍ PŘÍSLUŠENSTVÍ

42. Společně s kočárkem Bugaboo používejte pouze originální náhradní díly a příslušenství Bugaboo nebo produkty schválené společností Bugaboo. Používání produktů, které nejsou schváleny společností Bugaboo, není bezpečné.

POUŽITÍ SLUNEČNÍ STŘÍŠKY

43. DŮLEŽITÉ – Nebezpečí přehřátí v teplém počasí. Důkladně si přečtěte pokyny pro bezpečné používání sluneční stříšky, které máte k dispozici.

POŠKOZENÍ

44. Nepoužívejte kočárek, pokud je některá jeho část zlomená, přetržená nebo chybí. Zajistěte okamžitou opravu všech poškozených nebo opotřebovaných částí.

Záruka výrobce

Výrobce, společnost Bugaboo International BV, se sídlem v Amsterdamu (dále „Bugaboo“), dodává produkt Bugaboo se zárukou. Záruční podmínky v plném znění naleznete na adrese bugaboo.com. Pokud jste produkt zakoupili přímo od společnosti Bugaboo, můžete se obrátit na náš tým zákaznické podpory prostřednictvím našeho kontaktního formuláře online (www.bugaboo.com/support). Pokud jste produkt zakoupili v jednom z našich oficiálních prodejních míst, obraťte se s reklamací v rámci záruční doby poskytované výrobcem nejprve na maloobchod, kde jste produkt zakoupili.

Wichtige Informationen

Reinigungs- und Pflegetipps

Maschinenwaschbar: Liegeaufsatzbezug, Sitzbezug, Sonnendach, Matratzenüberzug.
Bitte nicht waschen, Reinigen alles mit einem feuchten Tuch: Matratzenschaum, Untergestellablage, Griffe, Regenabdeckung.

WICHTIG:

- Beachte vor der Reinigung unbedingt das Label mit den Pflegehinweisen.
- Entferne vor dem Waschen gegebenenfalls Einsätze und Versteifungen von Stoffen.

Beachte beim Waschen bitte Folgendes:

- Maximaltemperatur 30 °C (Kaltwäsche)
- keine Bleiche oder aggressive Reinigungsmittel verwenden
- nicht trocknergeeignet
- nicht bügeln
- keine chemische Reinigung
- immer separat waschen

Prüfe und warte regelmäßig deinen Kinderwagen.

Gestell: Reinige das Gestell mit einem weichen Tuch und lauwarmen Wasser. Wische anschließend überschüssiges Wasser mit einem trockenen Tuch ab. Verwende eine weiche Bürste, um die mechanischen Teile sowie die Gleitschienen des Gestells von Verschmutzungen wie Sand und Schmutz zu befreien. Achte dabei besonders auf die gleitenden Teile.

Räder: Verwende eine Bürste und Wasser, um den Schmutz von den Rädern zu entfernen. Nehme in regelmäßigen Abständen die Räder vom Gestell ab und bürste jeglichen Schmutz oder Sand von der Innenachse des Rades ab.

Nach dem Waschen: Versetze immer die (trockenen) Teile wieder zurück in den Originalzustand, wie in der Bedienungsanleitung beschrieben.

Bei regnerischem Wetter: Bringe deinen Bugaboo Kinderwagen und sein Zubehör an einem trockenen Platz unter und lasse ihn dabei auseinandergeklappt, um Schimmelbildung vorzubeugen.

- Der Bugaboo Kinderwagen ist nicht salzwasserresistent.
- Bringe den Bezug des Kinderwagens nicht in Kontakt mit Klettband. Dies kann den Bezug beschädigen.
- Auf Bodenbelägen wie synthetischem Laminat, Parkett, Linoleum, Teppichen und Teppichböden (mit Oberflächen aus Naturmaterialien) kann die schwarze Gummibereifung dauerhafte Spuren hinterlassen. Solltest du einen der genannten Bodenbeläge haben, empfehlen wir eine vorsichtige Nutzung des Kinderwagens in deinen Räumlichkeiten.

WARNUNGEN

sonstige Nutzungsinformationen

WICHTIG - BITTE VOR GEBRAUCH SORGFÄLTIG LESEN UND FÜR SPÄTERES NACHLESEN UNBEDINGT AUFBEWAHREN.

EMPFEHLUNGEN ZUM HÖCHSTGEWICHT UND ZUM ALTER (NACH BENUTZERKONFIGURATION)*

* Das angegebene Alter oder Gewicht, je nachdem, was zuerst erreicht wird.

Kinderwagen: 0 bis zu 48 Monate bis zu 22 kg

Liegeaufsatz mit/ ohne Gestell: bis zu 9 kg oder bis zu 6 Monate

Sitz mit Gestell: 6 bis zu 48 Monate

Sitz ohne Gestell: bis zu 9 kg

Untergestellablage: bis zu 10 kg / 35 l.

Seitliche Gepäcktasche/

Fach an der Rückseite: -

Maximalanzahl an Kindern: 1

KINDER UND DEIN KINDERWAGEN

1. Lasse das Kind NIEMALS unbeaufsichtigt.
2. Lasse das Kind nicht mit dem Produkt spielen.
3. Vergewissere dich, dass das Kind beim Aufklappen/Zusammenklappen des Wagens und bei der Vornahme von Einstellungen daran außer Reichweite ist, um Verletzungen zu vermeiden.

VOR DER VERWENDUNG

4. Vergewissere dich vor der Verwendung, dass der Liegeaufsatz oder die Sitzeinheit oder die Befestigungselemente des Autositzes korrekt eingerastet sind.
5. Vergewissere dich vor dem Tragen und Hochheben des Liegeaufsatzes, dass sich der Tragebügel in der richtigen Verwendungsposition befindet.
6. Der oder die Tragebügel/Sicherheitsbügel und die Unterseite des Liegeaufsatzes sollten regelmäßig auf Beschädigungen und Abnutzung überprüft werden.
7. Vergewissere dich vor Gebrauch, dass alle Verriegelungen eingerastet sind, und lege beim Hineinsetzen oder Herausnehmen des Kindes stets die Bremsen an.
8. Vergewissere dich vor jeder Verwendung, dass der Sicherheitsgurt ordnungsgemäß funktioniert und dass der Schiebebügel geschlossen ist.
9. Wenn eines der empfohlenen Höchstgewichte überschritten wird, kann dies die Stabilität des Kinderwagens beeinträchtigen. Sämtliche am Schieber und/oder an der Rückseite der Rückenlehne und/oder an den Seiten des Kinderwagens angebrachte Lasten beeinträchtigen die Standsicherheit des Kinderwagens.
10. Der Rahmen des Bugaboo sollte nur zusammen mit dem dazugehörigen Gestell des Bugaboo verwendet werden. Verwende keine Teile oder Komponenten des Bugaboo mit einem nicht freigegebenen Kinderwagen oder einem anderen Bugaboo Produkt.
11. Stell die Griffhöhe anhand der Hinweissymbole auf dem Schiebebügel und der schematischen Darstellung in der Bedienungsanleitung ein. Die kürzeste Länge des Schiebebügels ist nicht die Gebrauchsposition, sondern dient zum Verriegeln des zusammengeklappten Gestells.

PRODUKT IM ALLGEMEINEN

12. Achte immer darauf, dass die Liegewanne leer ist, bevor du sie zusammenklappst. Nimm das Kind aus der Liegewanne oder dem Sitz, bevor du den Kinderwagen zusammenklappst.
13. Hebe nie den Kinderwagen an Tragebügel(n)/Sicherheitsbügel hoch, während das Kind sich sitzend oder liegend in der Liegewanne bzw. im Sitz auf dem Gestell befindet.
14. Nimm das Kind aus dem Kinderwagen heraus, wenn du Treppen hinauf oder herunter gehst und wenn abschüssige und instabile Bedingungen vorherrschen. Gehe zudem äußerst vorsichtig vor, wenn du einen Bordstein herunter oder über andere unebene Flächen fährst.
15. Kippgefahr. Verwende deinen Bugaboo Kinderwagen nie auf Fahrsteigen oder Rolltreppen.
16. Schnüre können zu Strangulierungen führen! Bringe keine Objekte mit Schnüren am Hals eines Kindes an, wie Kapuzenkordeln oder Schnullerketten. Bringe auch keine Schnüre über einem Liegeaufsatz oder an Spielzeug an. Kombiniere keine Teile und Komponenten für verschiedene Bugaboo Kinderwagen und verwende diese auch nicht zusammen mit Produkten anderer Hersteller.
17. Lass nichts in der Liegewanne/Babytragetasche liegen, was eine Erstickungsgefahr darstellen könnte, z. B. weiches Spielzeug, Kissen usw.
18. Benutze stets den Handgelenksriemen, um das Wegrollen des Kinderwagens zu verhindern.
19. Verwende den Kinderwagen oder Komponenten davon nicht in der Nähe eines offenen Feuers oder sonstiger Wärmequellen. Setze den Kinderwagen keinen extremen Temperaturen aus.
20. Dieses Produkt ist nicht zum Joggen oder Skaten geeignet.
21. Prüfe, ob das Kind Anzeichen einer Überhitzung aufweist, insbesondere wenn es zeitweilig keine Luftzirkulation gibt.
22. Überhitzung kann das Leben Ihres Kindes gefährden! Berücksichtigen Sie die Umgebungstemperatur und die Kleidung des Kindes und stellen Sie sicher, dass das Kind weder zu kalt noch zu warm ist.
23. Fragen Sie einen Gesundheitsfachmann um Rat zum sicheren Schlafen.

LIEGEAUFSATZES

24. Die Liegewanne ist nicht für Kinder gedacht, die älter als 6 Monate sind oder die sich ohne Hilfe aufsetzen, umdrehen oder auf Hände und Knie hochstemmen können.
25. Lasse andere Kinder nicht unbeaufsichtigt in der Nähe der Liegewanne spielen.
26. Kleinkinder sind erstickt:
 - In den Lücken zwischen der zusätzlichen Polsterung und der Seite der Liegewanne und auf weicher Bettwäsche.
 - Verwende NUR die Matratze von Bugaboo.
 - Füge NIEMALS ein Kissen, eine Bettdecke oder eine weitere Matratze als Polsterung hinzu.
27. Der Kopf des Kindes in der Liegewanne sollte niemals niedriger sein als der Körper des Kindes.

28. Verwende die Liegewanne oder einen Autokindersitz nicht in der Zwei-Rad-Position.
29. Nur auf einem festen, waagerechten, ebenen und trockenen Untergrund verwenden.
30. Vermeide es, das Baby zu stoßen, z. B. wenn du die Liegewanne auf den Boden stellst oder durch Türen gehst.
31. Verwende den Liegeaufsatz niemals in einem Standgestell.

SITZ AUF GESTELL VERWENDET

32. Die Sitzeinheit ist nicht für Kinder unter 6 Monaten geeignet.
33. Vermeide schwere Verletzungen durch Herunterfallen oder Herausrutschen. Verwende immer das komplette Rückhaltesystem.
34. Benutze immer die Handgelenkschlaufe, wenn sich das Gerät in der Zwei-Rad-Position befindet.

NUTZUNG DES SITZES OHNE GESTELL

35. Höre auf, den Sitz ohne Fahrgestell zu verwenden, wenn das Kind versucht, sich aufzurichten.
36. Vermeide schwere Verletzungen durch Herunterfallen oder Herausrutschen. Verwende immer das komplette Rückhaltesystem.
37. Lass dein Kind niemals in diesem Produkt schlafen. Der Sitz ohne Gestell ersetzt weder ein Gitterkinderbett noch eine Reisebett. Wenn das Kind einschläft, sollte es in ein geeignetes Kinderbett oder eine Krippe gelegt werden.
38. STURZGEFAHR: Es ist gefährlich, den Sitz ohne Gestell (als Liege) auf einer erhöhten Fläche, z. B. einem Tisch, zu verwenden.
39. ERSTICKUNGSGEFAHR: Der Sitz kann auf weichen Oberflächen umkippen und das Kind ersticken. Lege die Tragevorrichtung NIEMALS auf ein Bett, ein Sofa oder andere weiche Oberflächen.
40. Verwende den Sitz niemals als Transportmittel für ein Kleinkind in einem Kraftfahrzeug.
41. Benutze den Sitz niemals auf einem Ständer.

NUTZUNG DER ZUBEHÖRTEILE

42. Verwende nur echte Bugaboo-Ersatzteile und echtes Bugaboo-Zubehör oder Produkte, die von Bugaboo für die Verwendung mit dem Bugaboo Kinderwagen freigegeben wurden. Die Verwendung von nicht durch Bugaboo freigegebenen Produkten ist mit Gefahren behaftet.

SONNENDACH

43. WICHTIG – Gefahr der Überhitzung bei warmem Wetter. Informationen zur sicheren Nutzung findest du in der mit dem Sonnendach mitgelieferten Anleitung.

SCHÄDEN

44. Verwende den Kinderwagen nicht, wenn Teile gebrochen oder eingerissen sind oder fehlen. Achte darauf, dass alle beschädigten oder verschlissenen Teile sofort repariert werden.

Herstellergarantie

Der Hersteller, Bugaboo International BV mit Sitz in Amsterdam („Bugaboo“), liefert das Bugaboo-Produkt unter Garantie. Die vollständigen Garantiebedingungen sind auf bugaboo.com einsehbar. Wenn du dein Produkt direkt bei Bugaboo gekauft hast, kannst du über unser Online-Kontaktformular (www.bugaboo.com/support) Kontakt zu unserem Kundensupport aufnehmen. Wenn du dein Produkt bei einer unserer offiziellen Verkaufsstellen gekauft hast, wende dich zuerst an deinen Händler, um einen Anspruch im Rahmen dieser Herstellergarantie geltend zu machen.

Σημαντικές πληροφορίες Συμβουλές καθαρισμού και συντήρησης

Πλένεται σε πλυντήριο: επένδυση πορτ-μπεμπέ, ύφασμα καθίσματος, τέντα ηλίου.

Να μην Πλένεται, Να καθαρίζεται μόνο με νωπό πανί: καλάθι κάτω από το κάθισμα, στρώμα, χειρολαβές.

ΣΗΜΑΝΤΙΚΟ:

- Πριν από το πλύσιμο, να ελέγχετε πάντα την ετικέτα του υφάσματος.
- Πριν από το πλύσιμο, αφαιρέστε τα πάνελ και τα σκληρυντικά από τα υφάσματα, όπου αυτά υπάρχουν.

Στο πλύσιμο, μη ξεχνάτε τα εξής:

- μέγιστη θερμοκρασία 30 °C / 85 °F (πλύσιμο σε κρύο νερό)
- μη χρησιμοποιείτε χλωρίνη ή σκληρά απορρυπαντικά
- μη στεγνώνετε σε στεγνωτήριο
- μη σιδερώνετε
- μη κάνετε στεγνό καθάρισμα
- να πλένεται πάντα ξεχωριστά

Ελέγχετε και συντηρείτε τακτικά το βρεφικό καρότσι σας.

Βάση: Καθαρίστε τη βάση με μια μαλακή πετσέτα και χλιαρό νερό και σκουπίστε το νερό που απομένει με στεγνό πανί. Χρησιμοποιήστε μαλακή βούρτσα για να αφαιρέσετε τυχόν άμμο και ακαθαρσίες από τους μηχανισμούς και τους κινητούς σωλήνες της βάσης. Καθαρίστε προσεκτικά τις ακαθαρσίες από τους συνδέσμους ολίσθησης.

Τροχοί: Χρησιμοποιήστε μια βούρτσα και νερό για να καθαρίσετε τις ακαθαρσίες στους τροχούς. Αφαιρείτε κατά διαστήματα τους τροχούς από τη βάση και καθαρίστε με βούρτσα τυχόν ακαθαρσίες και άμμο από τον εσωτερικό άξονα του τροχού.

Μετά το πλύσιμο: Να επανασυναρμολογείτε πάντα τα (στεγνά) εξαρτήματα στην αρχική τους θέση σύμφωνα με τις οδηγίες χρήσης.

Υγρές συνθήκες: Να φυλάτε το βρεφικό καρότσι Bugaboo και τα αξεσουάρ του σε στεγνό μέρος και να τα αφήνετε να στεγνώσουν χωρίς να κλείσετε το καρότσι για την αποφυγή σχηματισμού μούχλας.

- Το βρεφικό καρότσι Bugaboo δεν είναι ανθεκτικό στο αλμυρό νερό.
- Να αποτρέπετε την επαφή των αυτοκόλλητων ταινιών και του υφάσματος του βρεφικού καροτσιού σας. Κάτι τέτοιο ενδέχεται να καταστρέψει το ύφασμα.
- Οι λαστιχένιοι μαύροι τροχοί ενδέχεται να αφήσουν μόνιμα σημάδια σε δάπεδα όπως συνθετικά πλαστικοποιημένα, παρκέ, μουσαμάδες και χαλιά (δάπεδα οργανικής επιφάνειας). Εάν διαθέτετε δάπεδο τέτοιου τύπου, πρέπει να είστε προσεκτικοί με τη χρήση του καροτσιού εντός του σπιτιού.

⚠ Προειδοποιήσεις και επιπλέον πληροφορίες χρήσης

ΣΗΜΑΝΤΙΚΟ — ΔΙΑΒΑΣΤΕ ΑΥΤΕΣ ΤΙΣ ΟΔΗΓΙΕΣ ΠΡΟΣΕΚΤΙΚΑ ΠΡΙΝ ΑΠΟ ΤΗ ΧΡΗΣΗ ΚΑΙ ΦΥΛΑΞΤΕ ΤΕΣ ΓΙΑ ΜΕΛΛΟΝΤΙΚΗ ΑΝΑΦΟΡΑ.

ΣΥΝΙΣΤΩΜΕΝΟ ΒΑΡΟΣ/ΦΟΡΤΙΟ ΚΑΙ ΗΛΙΚΙΑ (ΑΝΑ ΛΕΙΤΟΥΡΓΓΙΑ ΧΡΗΣΤΗ)*

* Η ηλικία ή το βάρος που προσδιορίζεται, όποιο προηγηθεί.

Bugaboo Cub

Βρεφικό Καρότσι: 0 έως 48 μηνών Έως 22 kg

Πορτ-μπεμπέ εντός /εκτός βάσης: Έως 9 kg ή 6 μηνών

Κάθισμα σε βάση: 6 έως 48 μηνών

Κάθισμα εκτός βάσης: Έως 9 kg

Καλάθι κάτω από το κάθισμα: Έως 10 kg / 35 l.

Πλαϊνό καλάθι αποσκευών/ Πίσω θήκη: -

Μέγιστος επιτρεπόμενος 1

αριθμός παιδιών:

ΤΑ ΠΑΙΔΙΑ ΚΑΙ ΤΟ ΚΑΡΟΤΣΑΚΙ ΣΑΣ

1. Μην αφήνετε ΠΟΤΕ το παιδί σας χωρίς επιτήρηση.
2. Μην αφήνετε το παιδί σας να παίζει με το προϊόν αυτό.
3. Για την αποφυγή τραυματισμών, απομακρύνετε το παιδί σας κατά το δίπλωμα και το ξεδίπλωμα του προϊόντος αυτού, καθώς και όταν κάνετε τυχόν προσαρμογές.

ΠΡΙΝ ΑΠΟ ΤΗ ΧΡΗΣΗ

4. ΚΙΝΔΥΝΟΣ ΠΤΩΣΗΣ - Βεβαιωθείτε ότι οι διατάξεις σύνδεσης του πορτ-μπεμπέ ή του καθίσματος ή του καθίσματος αυτοκινήτου έχουν τοποθετηθεί σωστά πριν από τη χρήση. Αυτό μπορείτε να το ελέγξετε τραβώντας προς τα πάνω.
5. Πριν μεταφέρετε ή ανασηκώσετε το πορτ-μπεμπέ, βεβαιωθείτε ότι η χειρολαβή μεταφοράς βρίσκεται στη σωστή θέση χρήσης.
6. Η λαβή (οι λαβές) μεταφοράς/ράβδος προφυλακτήρα και το κάτω μέρος της κούνιας πρέπει να ελέγχονται συστηματικά για ενδείξεις ζημιών και φθοράς.
7. Βεβαιωθείτε ότι η χειρολαβή είναι κλειδωμένη στη σωστή θέση και ότι η ζώνη λειτουργεί σωστά. Να εφαρμόζετε πάντα το φρένο πριν τοποθετήσετε ή ανασηκώσετε το παιδί σας.
8. Βεβαιωθείτε πριν από κάθε χρήση ότι η ζώνη λειτουργεί σωστά και η χειρολαβή είναι κλειδωμένη.
9. Τυχόν υπέρβαση των συνιστώμενων φορτίων μπορεί να επηρεάσει τη σταθερότητα του βρεφικού καροτσιού.
10. Το πλαίσιο του Bugaboo θα πρέπει να χρησιμοποιείται μόνο με τη βάση του Bugaboo. Μην χρησιμοποιείτε ανταλλακτικά ή εξαρτήματα του Bugaboo με

- μη εγκεκριμένα βρεφικά καρότσια ή οποιαδήποτε άλλα προϊόντα Bugaboo.
11. Ρυθμίστε το μήκος της λαβής σύμφωνα με τα σύμβολα ένδειξης και το σχηματικό διάγραμμα του εγχειριδίου οδηγιών. Η λαβή κλειδώνει το διπλωμένο πλαίσιο όταν βρεθεί στη χαμηλότερη σκάλα-μήκος.

ΓΕΝΙΚΕΣ ΠΛΗΡΟΦΟΡΙΕΣ ΓΙΑ ΤΟ ΠΡΟΪΟΝ

12. Να ελέγχετε πάντοτε την κούνια και να βεβαιώνετε ότι αυτή είναι άδεια προτού την διπλώσετε. Βγάλτε το βρέφος από την κούνια ή το κάθισμα πριν διπλώσετε το καροτσάκι.
13. Μην σηκώνετε ποτέ το καρότσι από τη λαβή (τις λαβές) μεταφοράς/τη ράβδο προφυλακτήρα ενώ το παιδί είναι ξαπλωμένο ή καθισμένο στην κούνια και μην κάθεστε στο σκελετό.
14. Βγάζετε το παιδί σας από το βρεφικό καρότσι όταν ανεβαίνετε ή κατεβαίνετε σκάλες ή όταν το χρησιμοποιείτε σε ανώμαλο έδαφος και ανισόπεδες επιφάνειες. Επίσης, προσέχετε ιδιαίτερα όταν ανεβαίνετε ή κατεβαίνετε πεζοδρόμια ή άλλη ανισόπεδη επιφάνεια.
15. Κίνδυνος ανατροπής. Μην χρησιμοποιείτε το παιδικό καρότσι Bugaboo σε κυλιόμενους διαδρόμους ή κυλιόμενες σκάλες.
16. Τα κορδόνια μπορούν να προκαλέσουν πνιγμό! Μην τοποθετείτε αντικείμενα με κορδόνι γύρω από το λαιμό του παιδιού, όπως κορδόνια κουκούλας ή κορδόνια πιπίλας. Μην κρεμάτε κορδόνια πάνω από το πορτ-μπεμπέ ή την κούνια και μη δένετε κορδόνια σε παιχνίδια.
17. Μην αφήνετε οπουδήποτε τη λεκάνη / μην την κουβαλάτε γιατί αυτό θα μπορούσε να προκαλέσει κίνδυνο ασφυξίας π.χ. λόγω άκαμπτων παιχνιδιών, μαξιλαριών κλπ.
18. Να χρησιμοποιείτε το περικάρπιο για να αποτρέψετε την απομάκρυνση του βρεφικού καροτσιού.
19. Μην τοποθετείτε το βρεφικό καρότσι ή οποιοδήποτε από τα εξαρτήματά του κοντά σε φλόγες ή άλλες πηγές θερμότητας. Αποφύγετε την έκθεση του βρεφικού καροτσιού σε ακραίες θερμοκρασίες.
20. Το προϊόν αυτό δεν είναι κατάλληλο για τζόκινγκ ή σκέιτμπορντ.
21. Παρακολουθείτε το παιδί σας για σημάδια υπερθέρμανσης, ειδικά κατά τις περιόδους που δεν υπάρχει επαρκής κυκλοφορία δροσερού αέρα.
22. Η υπερθέρμανση μπορεί να θέσει σε κίνδυνο τη ζωή του παιδιού σας! Λάβετε υπόψη τη θερμοκρασία περιβάλλοντος και τα ρούχα του παιδιού και βεβαιωθείτε ότι το παιδί δεν είναι πολύ κρύο ή πολύ ζεστό.
23. Ζητήστε συμβουλές από έναν επαγγελματία υγείας για ασφαλή ύπνο.

ΠΟΡΤ-ΜΠΕΜΠΕ

24. Το πορτ-μπεμπέ δεν προορίζεται για χρήση από παιδιά ηλικίας άνω των 6 μηνών ή από παιδιά που κάθονται χωρίς βοήθεια, μπορεί να αναποδογυρίσουν ή να σταθούν όρθια στα χέρια και τα γόνατά τους.
25. Μην αφήνετε άλλα παιδιά να παίζουν χωρίς επιτήρηση κοντά στο πορτ-μπεμπέ.
26. ΚΙΝΔΥΝΟΣ ΑΣΦΥΞΙΑΣ - Τα βρέφη ενδέχεται να πάθουν ασφυξία:
 - Στα κενά μεταξύ της επιπλέον ενίσχυσης και του πλαϊνού μέρους του πορτ-μπεμπέ και σε μαλακά κλινισκεπάσματα.
 - Μην χρησιμοποιείτε ΠΟΤΕ μαξιλάρι, πάπλωμα ή άλλο στρώμα για ενίσχυση.
 - Χρησιμοποιείτε ΜΟΝΟ το στρώμα που παρέχεται από την Bugaboo.

27. Στο πορτ-μπεμπέ το κεφάλι του παιδιού δεν θα πρέπει ποτέ να είναι πιο χαμηλά από το σώμα του.
28. Μην χρησιμοποιείτε ποτέ το πορτ μπεμπέ στη θέση δύο τροχών.
29. Να το τοποθετείτε μόνο σε συμπαγείς, επίπεδες και στεγνές επιφάνειες.
30. Προφυλαχθείτε από τον κίνδυνο να χτυπήσει το μωρό π.χ. όταν ακουμπάτε τη λεκάνη στο πάτωμα ή όταν περνάτε από πόρτες.
31. Μην χρησιμοποιείτε ποτέ το πορτ-μπεμπέ σε βάση.

ΚΑΘΙΣΜΑ ΠΟΥ ΧΡΗΣΙΜΟΠΟΙΕΙΤΑΙ ΣΤΗ ΒΑΣΗ

32. Η χρήση του καθίσματος δεν ενδείκνυται για παιδιά κάτω των 6 μηνών.
33. ΚΙΝΔΥΝΟΣ ΠΤΩΣΗΣ - Αποφύγετε σοβαρούς τραυματισμούς από πτώση ή ολίσθηση. Χρησιμοποιείτε πάντα το πλήρες σύστημα πρόσδεσης πέντε σημείων.
34. Χρησιμοποιείτε πάντα το λοθράκι καρπού στη θέση δύο τροχών.

ΧΡΗΣΗ ΚΑΘΙΣΜΑΤΟΣ ΕΚΤΟΣ ΒΑΣΗΣ

35. Διακόψτε τη χρήση του προϊόντος όταν το παιδί ξεκινήσει να κάνει προσπάθειες να σηκωθεί μόνο του.
36. ΚΙΝΔΥΝΟΣ ΠΤΩΣΗΣ - Αποφύγετε σοβαρούς ραυματισμούς από πτώση ή ολίσθηση. Να χρησιμοποιείτε πάντα το πλήρες σύστημα πρόσδεσης πέντε σημείων.
37. Ποτέ μην αφήσετε το παιδί να κοιμηθεί στο προϊόν. Το κάθισμα που χρησιμοποιείται εκτός πλαισίου (ως ανακλινόμενη κούνια) δεν αντικαθιστά την κούνια. Εάν το παιδί σας αποκοιμηθεί, τότε θα πρέπει να το τοποθετήσετε σε κατάλληλη κούνια.
38. ΚΙΝΔΥΝΟΣ ΠΤΩΣΗΣ: Είναι επικίνδυνη η χρήση αυτού του καθίσματος (κούνια σε κεκλιμένη θέση) σε υπερυψωμένη επιφάνεια, π.χ. τραπέζι.
39. ΚΙΝΔΥΝΟΣ ΑΣΦΥΞΙΑΣ - Το πορτ-μπεμπέ μπορεί να αναποδογυρίσει όταν τοποθετείται σε μαλακές επιφάνειες και να προκαλέσει ασφυξία στο παιδί. Μην τοποθετείτε ΠΟΤΕ το πορτ-μπεμπέ σε κρεβάτια, καναπέδες ή άλλες μαλακές επιφάνειες. Να το τοποθετείτε μόνο σε συμπαγείς, επίπεδες και στεγνές επιφάνειες.
40. Μην χρησιμοποιείτε ΠΟΤΕ το πορτ-μπεμπέ ως μέσο μεταφοράς του βρέφους σε μηχανοκίνητο όχημα.
41. Μην χρησιμοποιείτε ποτέ το πορτ-μπεμπέ σε βάση.

ΧΡΗΣΗ ΑΞΕΣΟΥΑΡ

42. Χρησιμοποιείτε μόνο αυθεντικά ανταλλακτικά Bugaboo και αξεσουάρ Bugaboo ή προϊόντα εγκεκριμένα από την Bugaboo για χρήση με το βρεφικό καρότσι Bugaboo. Είναι επικίνδυνο να χρησιμοποιείτε προϊόντα που δεν είναι εγκεκριμένα από την Bugaboo.

ΧΡΗΣΗ ΤΕΝΤΑΣ ΗΛΙΟΥ

43. ΣΗΜΑΝΤΙΚΟ - Κίνδυνος υπερθέρμανσης σε ζεστό καιρό. Διαβάστε προσεκτικά τις οδηγίες που συνοδεύουν την τέντα ηλίου για την ασφαλή χρήση της.

ΖΗΜΙΕΣ

44. Μην χρησιμοποιείτε το βρεφικό καρότσι εάν οποιοδήποτε τμήμα του

έχει σπάσει, σκιστεί ή λείπει. Φροντίστε για την άμεση επισκευή των εξαρτημάτων που φέρουν ζημιές ή φθορά.

Εγγύηση κατασκευαστή

Ο κατασκευαστής, η Bugaboo International BV, με έδρα το Άμστερνταμ (“Bugaboo”), προμηθεύει το προϊόν Bugaboo με εγγύηση. Μπορείτε να βρείτε τους πλήρεις όρους εγγύησης στη διεύθυνση bugaboo.com. Εάν έχετε αγοράσει το προϊόν σας απευθείας από την Bugaboo, μπορείτε να επικοινωνήσετε με την Ομάδα υποστήριξης πελατών μας χρησιμοποιώντας την ηλεκτρονική φόρμα επικοινωνίας (www.bugaboo.com/support). Εάν αγοράσατε το προϊόν σας από ένα από τα επίσημα σημεία πώλησής μας, επικοινωνήστε πρώτα με το κατάστημα για να υποβάλετε μια αξίωση στο πλαίσιο αυτής της εγγύησης του κατασκευαστή.

Información importante

Consejos de limpieza y mantenimiento

Lavadora: funda de capazo, funda de silla, capota, funda de colchón.

No lo laves, Limpialo con un paño húmedo: colchón, cestilla de compras, fundas de manilla.

IMPORTANTE:

- Revisa siempre la etiqueta del fabricante antes de lavar.
- Antes de lavar, retira los paneles y refuerzos de plástico de las fundas si corresponde.

Cuando lo laves, recuerda:

- la temperatura máxima es 30 °C (lavado en frío)
- no uses lejía ni detergentes agresivos
- no uses la secadora
- no uses la plancha
- no limpies en seco
- lava siempre por separado

Inspecciona el cochecito habitualmente y realiza las labores de mantenimiento pertinentes.

Chasis: limpia el chasis con un paño suave y agua tibia, y elimina la humedad con un trapo seco.

Utiliza un cepillo suave para limpiar la arena y la suciedad de los mecanismos y los tubos deslizantes del chasis. Elimina también la suciedad de las juntas deslizantes.

Ruedas: usa cepillo y agua para limpiar la suciedad de las ruedas. Periódicamente, separa las ruedas del chasis y elimina con un cepillo la arena y la suciedad del eje interior de la rueda.

Tras el lavado: vuelve a ensamblar siempre las piezas (secas) para volver a su estado original, tal y como explica la guía de usuario.

Con lluvia: guarda tu cochecito Bugaboo y sus accesorios en un lugar seco, y déjalos desplegados para que no se cree moho.

- Tu cochecito Bugaboo no es resistente al agua salada.
- Evita el contacto entre las correas adhesivas y las fundas de tu cochecito. Las fundas podrían dañarse.
- En suelos como laminados sintéticos, parqués, linóleos y alfombras (suelos con superficie orgánica), las ruedas de goma negra pueden dejar marcas permanentes. Si tienes alguno de esos suelos, te recomendamos que tengas cuidado con el uso en interior.

ADVERTENCIAS

y otra información para el uso

IMPORTANTE – LEER LAS INSTRUCCIONES CUIDADOSAMENTE ANTES DEL USO Y MANTENERLAS PARA FUTURAS CONSULTAS.

PESO/CARGA Y EDAD RECOMENDADOS (POR USUARIO)*

* La edad o peso especificados, lo que se alcance antes.

-
- Cochecito: 0 to 48 months. Up to 22 kg
Capazo con/sin chasis: hasta 9 kg o hasta 6 meses
Silla con chasis: 6 hasta 48 meses
Silla sin chasis: hasta 9 kg
Cestilla de compras: hasta 10 kg / 35 l.
Cesta de equipaje lateral/
Cesta trasera: -
Niños con un máximo de: 1
-

NIÑOS Y TU COHECITO

1. No dejes nunca al niño desatendido.
2. No permitas que el niño juegue con este producto.
3. Para evitar lesiones, asegúrate de que el niño se mantiene alejado durante el desplegado y el plegado de este producto, así como cuando realices algún ajuste en él.

ANTES DE USAR EL PRODUCTO

4. Comprueba que el capazo, la unidad de la silla o los dispositivos para enganchar la silla de coche estén perfectamente acoplados antes de su uso. Puedes comprobarlo si tiras hacia arriba.
5. antes de mover o levantar el capazo, asegúrate que el asa de transporte se encuentra en la posición correcta.
6. El/ Las asa(s) de transporte/ barra(s) de seguridad y la parte inferior del capazo deben examinarse regularmente para detectar señales de daños o desgaste.
7. Asegúrate de que el manillar esté bloqueado en la posición correcta y de que el arnés funcione bien. Frena siempre antes de poner o quitar a tu hijo.
8. Antes de cada uso, asegúrate que el arnés funciona correctamente y que el manillar está bloqueado.
9. La estabilidad del cochecito puede verse afectada si se excede cualquiera de las cargas recomendadas.
10. La estructura del cochecito Bugaboo debe utilizarse exclusivamente con el chasis Bugaboo. No utilizar piezas o componentes de Bugaboo con otro cochecito o cualquier otro producto Bugaboo no autorizados.
11. Ajusta el largo del manillar según los símbolos de indicación del mismo y el gráfico esquemático del manual de instrucciones. La longitud más corta del manillar no es la posición de uso, que sirve para bloquear el chasis plegado.

PARA EL PRODUCTO EN GENERAL

12. Asegúrate siempre que el capazo está vacío antes de plegarlo. Retira al bebé del capazo o de la silla antes de plegar el carrito.
13. Nunca levantes el carrito por el/ las asa(s) de transporte / barra(s) de seguridad mientras tu hijo esté tumbado en el capazo o sentado en la silla en el chasis.

14. Saca a tu hijo del cochecito cuando subas o bajas escaleras y cuando pasees por terreno accidentado o empinado. Asimismo, ten mucho cuidado cuando subas o bajas bordillos y otras superficies irregulares.
15. PELIGRO: Riesgo de caídas. No uses tu carrito Bugaboo en cintas desplazadoras o escaleras mecánicas.
16. Las cuerdas pueden causar estrangulamiento. No coloques objetos con una cuerda alrededor del cuello del niño, como cordones de capuchas o sujetachupetes. No cuelgues cuerdas por encima de un capazo o una cuna, ni las enganches a juguetes.
17. No dejes nada en el capazo que pudiera suponer un peligro de asfixia, p. ej. juguetes no rígidos, almohadas, etc.
18. Usa la correa de seguridad para detener el cochecito cuando sea necesario.
19. No coloques el cochecito ni ninguno de sus componentes cerca del fuego y otras fuentes de calor. No expongas el cochecito a temperaturas extremas.
20. Este producto no es adecuado para correr ni patinar.
21. Comprueba si el niño parece tener demasiado calor, especialmente durante los periodos en que no esté expuesto a una buena circulación de aire fresco.
22. ¡El sobrecalentamiento puede poner en peligro la vida de su hijo! Tenga en cuenta la temperatura ambiente y la ropa del niño y asegúrese de que el niño no esté demasiado frío ni demasiado caliente.
23. Pida consejo a un profesional de la salud sobre el sueño seguro.

CAPAZO

24. El capazo no está diseñado para niños mayores de 6 meses o para un niño que puede sentarse sin ayuda, darse la vuelta, o puede levantarse por sí mismo con ayuda de sus manos y rodillas.
25. No dejes que otros niños jueguen sin supervisión cerca del capazo.
26. Los bebés pueden sofocarse:
27. Entre los espacios entre un relleno adicional y el borde del capazo y, sobre ropa de cama blanda.
 - Utiliza SOLO el colchón proporcionado por Bugaboo.
 - NUNCA añadas un cojín, edredón u otro colchón como relleno.
 - La cabeza del niño en el capazo nunca debería estar más baja que el cuerpo del niño.
28. No uses el capazo o una silla de coche en la posición de dos ruedas.
29. Utilizar únicamente sobre una superficie firme, horizontal y seca.
30. Evita golpear a tu bebé, p. ej. al colocar el capazo en el suelo o al pasar por las puertas.
31. Nunca uses el capazo en un soporte.

SILLA CON CHASIS

32. La unidad de silla no es apta para niños menores de 6 meses.
33. Evita lesiones graves por caídas o deslizamientos. Utiliza siempre el sistema de retención completo.
34. Usa siempre la muñequera cuando vayas en la posición de dos ruedas.

SILLA SIN CHASIS

35. Deja de usar la silla fuera del chasis cuando el niño empiece a intentar

sentarse.

36. RIESGO DE CAÍDA. Evita lesiones graves por caída o deslizamientos. Utiliza siempre el sistema de seguridad de cinco puntos.
37. Nunca dejes que el niño duerma en este producto. La silla cuando se usa sin el chasis (como una cuna reclinada) no sustituye a la misma. Si tu hijo necesita dormir, entonces debes colocarlo en una cuna o cama adecuada.
38. RIESGO DE CAÍDA: es peligroso usar esta silla (hamaca) en una superficie elevada como, por ejemplo, una mesa.
39. RIESGO DE ASFIXIA – El capazo puede volcarse en superficies blandas y asfixiar al niño. NUNCA lo dejes encima de camas, sofás u otras superficies blandas. Utilízalo solamente en una superficie firme, horizontal, nivelada y seca.
40. NUNCA utilices esta silla como medio para transportar a un niño en un vehículo de motor.
41. Nunca uses la silla con un soporte.

USO DE ACCESORIOS

42. Usa solo piezas de recambio Bugaboo y accesorios Bugaboo auténticos, así como productos aprobados por Bugaboo para su uso con el cochecito Bugaboo. No es seguro utilizar productos no aprobados por Bugaboo.

USO DE LA CAPOTA

43. IMPORTANTE: riesgo de sobrecalentamiento con tiempo cálido. Lee cuidadosamente las instrucciones que vienen con tu capota para un uso seguro.

DAÑOS

44. No utilices el cochecito si alguna pieza falta, o está rota o desgarrada. Asegúrate de que las piezas dañadas o rasgadas se reparen inmediatamente.

Garantía del fabricante

El fabricante, Bugaboo International BV, con domicilio social en Ámsterdam (en adelante: “Bugaboo”), suministra los productos Bugaboo bajo garantía. Las condiciones de garantía completas se pueden encontrar en bugaboo.com. Si has comprado tu producto directamente a Bugaboo, puedes contactar con nuestro equipo de Atención al Cliente a través de nuestro formulario de contacto online (www.bugaboo.com/support). Si has comprado tu producto en unos de nuestros puntos de venta oficiales, primero contacta con tu punto de venta para presentar una reclamación bajo la garantía de este fabricante.

Oluline teave

Puhastamise juhised

Masinpesu: vankrikorvi kangas, istmekangas, kaarkate, madratsikate.

Ärge peske, puhastage niiske lapiga: madratsi vaht, istmealune korv, käepidemed, vihmakate.

OLULINE!

- Enne pesemist kontrollige alati kanga silti.
- Enne pesemist eemaldage paneelid ja tugevdused, kui need on olemas.

Pesemise ajal pidage meeles järgmist.

- maksimaalne temperatuur 30°C/85°F (külma veega pesu)
- ärge kasutage valgendajat ega tugevaid pesuvahendeid
- ärge kasutage trummelkuivatit
- ärge triikige
- ärge kasutage keemilist puhastust
- peske alati eraldi

Kontrollige ja hooldage oma lapsevankrit korrapäraselt.

Raam: puhastage kere pehme rätiku ja leige veega ning kuivatage liigne vesi kuiva lapiga. Kasutage pehmet harja, et puhastada raami mehhanismid ja lükandtorud liivast ja porist. Puhastage liigühendusi ettevaatlikult.

Rattad: kasutage ratastelt mustuse eemaldamiseks harja ja vett. Eemaldage vahepeal rattad raami küljest ja eemaldage pori või liiv rattatelje seest.

Pärast pesu: paigutage (kuivad) osad algsetesse kohtadesse tagasi kasutusjuhendi järgi.

Märjad tingimused: hoidke oma Bugaboo lapsevankrit ja selle lisavarustust kuivas kohas ning ätke need avatuna kuivama, et vältida hallituse teket.

- Teie Bugaboo lapsevanker ei talu soolvet.
- Veenduge, et lapsevankri kangas ja takjakinnitused ei puutuks omavahel kokku. See võib kangast kahjustada.
- Mustad kummist rattad võivad jätta püsivaid jälgi sellistele põrandapindadele nagu sünteetiline laminaat, parkett, linoleum ja vaip (looduslikud kattematerjalid). Kui teil on eelkirjeldatud põrandapind, siis soovitame kasutada vankrit sisetingimustes ettevaatlikult.

HOIATUSED

ja muu kasutusala teave

OLULINE: ENNE TOOTE KASUTAMIST LUGEGE NEID JUHISEID HOOLIKALT JA HOIDKE NEED EDASPIDISEKS ALLES.

SOOVITUSLIKUD RASKUSED/KOORMUSED JA VANUS (KASUTUSREŽIIMI KOHTA)*

* Täpsustatud vanus või kaal, olenevalt kumb kehtib.

Lapsevanker: 0–48 kuud kuni 22kg
 Vankrikorv raami pealz/ raamilt maas: kuni 9 kg või 6 kuud
 Iste raami peal: 6–48 kuud
 Istme kasutamine raamilt
 maas naaldunud hällina: kuni 9 kg
 Istmealune korv: kuni 10 kg / 35 l.
 Külgmine hoiukorv / tagumine tasku: -
 Lapse lubatud vanus/kaal: 1

LAPSED JA TEIE VANKER

1. ÄRGE jätke last järelevalveta.
2. Ärge laske lastel selle tootega mängida.
3. Vigastuste vältimiseks veenduge, et laps on tootest eemal, kui seda lahti teete ja kokku panete.

ENNE KASUTAMIST

4. Enne kasutamist kontrollige, vankrikorvi, istmeosa või autoistme kinnitusvahendid oleksid õigesti kinnitatud. Seda saab kontrollida, kui tõmbate toodet ülespoole.
5. Enne vankrikorvi tõstmist või kandmist veenduge, et kandesang oleks õiges kasutusasendis.
6. Kandesanga/kaitseraua ja vankrikorvi põhja tuleks korrapäraselt kontrollida, et näha kui see on kahjustatud või kulunud.
7. Enne kasutamist veenduge, et kõik lukustusseadmed toimiksid ning kasutage alati pidurit, kui oma last vankrisse panete või sealte välja võtate.
8. Enne igat kasutamist veenduge, et rakmed toimiksid korralikult ja vankri juhtraud oleks lukustunud.
9. Soovitusliku koormuse ületamine võib mõjutada vankri stabiilsust. Vankri käepidemele ja/või seljatoele ja/või külgedele lisatud raskus mõjutab samuti selle stabiilsust.
10. Bugaboo vankri raami tohib kasutada ainult koos sellega ühilduva Bugaboo vankri raamiga. Ärge kasutage Bugaboo lapsevankri osi või komponente teiste kaubamärkide vankritega või muude Bugaboo toodete/lapsevankritega, mis ei ühildu omavahel.
11. Kohandage käepideme pikkust juhtraual märgitud sümbolite ja kasutusjuhendis esitatud skeemi järgi. Juhtraua lühim pikkus ei sobi kokkupandud raami lukustamiseks.

TOOTEST ÜLDISELT

12. Veenduge alati, et vankrikorv on tühi, enne kui selle kokku panete. Eemaldage beebi vankrikorvist või istmelt, enne kui lapsevankri kokku panete.
13. Ärge kunagi tõstke lapsevankrit kandesangast/kaitserauast üles, kui laps on raami külge kinnitatud vankrikorvis või istmes.

14. Võtke oma laps Bugaboo lapsevankrist välja, kui lähete trepist üles või alla ning kui liigute ebatasasel või järsul maastikul. Olge ka eriti ettevaatlik, kui liigute äärekivist üles või alla või ebatasasel pinnal.
15. On oht, et vanker läheb ümber. Ärge kasutage oma Bugaboo lapsevankrit liikuvatel teedel ega eskalaatoritel.
16. Nöörid võivad põhjustada kägistamisohtu! Ärge asetage nööridega esmeid lapse kaela juurde, nt nööridega pusad või lutinöörid. Ärge riputage nööre lapsevankri või hälli kohale ega kinnita nööre mänguasjade külge.
17. Ärge jätke vankrikorvi midagi, mis võiks põhjustada lämbumisohtu, nt pehmed mänguasjad, padjad jms.
18. Kasutage randmerihma, et peatada lapsevankri äraveeremist.
19. Ärge asetage Bugaboo lapsevankrit ega selle osi avatud tule või teiste soojusallikate lähedale. Vältige lapsevankri hoidmist väga kõrgel temperatuuril.
20. See toode ei sobi jooksimiseks ega rulluisutamiseks.
21. Jälgige, et teie laps üle ei kuumeneks, eriti perioodidel, kui on vähene õhuringlus.
22. Ülekuumenemine võib seada lapse elu ohtu! Arvestage ümbritseva õhutemperatuuri ja lapse riietusega ning jälgige, et lapsel ei oleks liiga külm ega palav.
23. Küsige tervishoiutöötajalt nõu ohutu magamise kohta.

KASUTATAV VANKRIKORV

24. Vankrikorv ei ole mõeldud vanematele kui 6 kuu vanustele lastele või lastele, kes suudavad ilma toeta istuda või end käpuli ajada.
25. Ärge lubage lapsi järelevalveta vankrikorvi juures mängida.
26. Imikud on lämbunud:
 - vankri lisapehmenemise ja vankrikorvi külje ning pehmete magamisriiete vahel.
 - Kasutage AINULT Bugaboo originaalmadratsit.
 - ÄRGE KUNAGI lisage pehmenemiseks lisamadratsit, patja või kaisukat.
27. Lapse pea ei tohiks vankrikorvis olla kunagi madalamal kui lapse keha.
28. Ärge kasutage vankrikorvi ega turvaistet kahe ratta asendis.
29. Kasutage ainult tugeval horisontaalsel ja kuival pinnal.
30. Vältige, et laps ei pörkaks millegagi kokku, nt kui panete korvi põrandale või lähete läbi uste.
31. Ärge kasutage vankrikorvi kunagi alusel.

ISTE RAAMI PEAL

32. See isteosa ei sobi alla 6 kuu vanustele lastele.
33. Vältige tõsiseid vigastusi seoses kukkumise ja välja libisemisega. Kasutage alati täielikku kinnitussüsteemi.
34. Kasutage alati randmepaela, kui vanker on kahe ratta asendis.

ISTE RAAMILT MAAS

35. Lõpetage iste raamilt maas kasutamine, kui laps hakkab istukile tõusma.
36. Vältige tõsiseid vigastusi seoses kukkumise ja välja libisemisega. Kasutage alati täielikku kinnitussüsteemi.
37. Ärge kunagi laske lapsel selles tootes magada. Istme kasutamine raamilt

maas ei asenda vankrikorvi või hällina. Magamiseks tuleb laps panna sobivasse hälli või võrevoodisse.

38. KUKKUMISOHT - selle istme kasutamine raamilt maas (naaldunud hällina) kõrgemal pinnal (nt laual) on ohtlik.
39. LÄMBUMISOHT - iste võib pehmel pinnal ümber minna ja lapse lämmatada. ÄRGE KUNAGI asetage toodet vooditele, diivanitele või muudele pehmetele pindadele.
40. Ärge kasutage istet kunagi vahendina imiku mootorsõidukis transportimiseks.
41. Ärge kasutage istet alusel.

LISAVARUSTUSE KASUTAMINE

42. Kasutage ainult Bugaboo originaalvaruosi ja Bugaboo lisavarustust või tooteid, mille Bugaboo on heaks kiitnud Bugaboo vankrikorviga kasutamiseks. On ebatavaline kasutada tooteid, mida Bugaboo pole heaks kiitnud.

KAARVARJU KASUTAMINE

43. OLULINE! Sooja ilmaga on ülekuumenemise oht. Ohutuks kasutamiseks lugege palun kaarvarjuga kaasasolevat juhendit.

KAHJUSTUSED

44. Ärge kasutage lapsevankrit, kui mõni selle osa on katki, renenenud või kadunud. Peaksite veenduma, et kahjustatud või kulunud osad parandatakse kohe.

Tootja garantii

Tootja Bugaboo International BV (edaspidi "Bugaboo"), kelle peamine tegevuskoht on Amsterdamis, tarnib Bugaboo toodet garantii alusel. Täielikud garantiitingimused leiata veebisaidilt bugaboo.com. Kui ostsite oma toote otse ettevõttelt Bugaboo, saate meie klienditeenindusega ühendust veebi kontaktvormi kaudu (www.bugaboo.com/support). Kui ostsite oma toote ühest meie ametlikust esindusest, võtke esmalt ühendust edasimüüjaga, et esitada kaebus selle tootja garantii alusel.

Informations importantes

Conseils d'entretien

Lavable en machine: habillage nacelle, housse du siège, capote, housse du matelas.

Ne pas laver Nettoyez à l'aide d'un linge humide: matelas, panier, poignées, protection pluie.

IMPORTANT :

- Reportez-vous toujours à l'étiquette de l'habillage avant le lavage.
- Avant le lavage, retirez les panneaux et les raidisseurs des tissus, le cas échéant.

Lors du lavage :

- la température maximum doit être de 30°C (lavage à froid)
- ne pas utiliser de Javel ou de détergents forts
- ne pas sécher en machine
- ne pas repasser
- ne pas nettoyer à sec
- toujours laver séparément

Procédez à une vérification et à un entretien réguliers de votre poussette.

Châssis: nettoyez le châssis avec un chiffon doux et de l'eau tiède puis essuyez à l'aide d'un chiffon sec. Utilisez une brosse douce pour enlever le sable et la saleté des mécanismes et des tubes coulissants du châssis. Nettoyez également à la brosse les articulations coulissantes.

Roues: utilisez une brosse pour nettoyer la saleté sur les roues. Régulièrement, retirez les roues du châssis et utilisez une brosse pour enlever la saleté et le sable de l'axe intérieur de la roue.

Après le lavage: remettez toujours en place les parties (sèches) en suivant les instructions du mode d'emploi.

Temps humide: stockez votre poussette Bugaboo et ses accessoires dans un endroit sec et laissez-les sécher dépliés pour prévenir l'apparition de moisissures.

- Votre poussette Bugaboo n'est pas résistante à l'eau salée.
- Évitez tout contact entre les lanières auto-adhésives et les tissus de votre poussette pour ne pas endommager ces derniers.
- Sur certaines surfaces notamment sur des surfaces synthétiques, du parquet stratifié, du linoléum ou de la moquette (revêtements de sol organiques), les pneus en caoutchouc noirs peuvent laisser des traces permanentes. Si votre sol correspond à l'un de ceux mentionnés ci-dessus, nous vous recommandons d'être vigilant lorsque vous utilisez votre poussette à l'intérieur.

AVERTISSEMENTS

et autres informations d'utilisation

IMPORTANT — Lire les instructions suivantes attentivement avant utilisation et les conserver pour les besoins ultérieurs de référence.

Poids / charges et âge recommandés (par mode d'emploi)*

* L'âge ou le poids indiqué, selon la première de ces éventualités.

-
- Poussette: 0 jusqu'à 48 mois ou jusqu'à 22 kg
Nacelle avec / sans châssis: jusqu'à 9 kg ou jusqu'à 6 mois
Siège sur châssis: 6 jusqu'à 48 mois
Siège sans châssis: jusqu'à 9 kg
Panier: jusqu'à 10 kg / jusqu'à 35 l.
Panier latéral / Poche arrière: -
Poids maximum autorisé: 1
-

LES ENFANTS ET VOTRE POUSSETTE

1. Ne jamais laisser un enfant sans surveillance
2. Ne pas laisser un enfant jouer avec ce produit
3. Pour éviter toute blessure, maintenir l'enfant à l'écart lors du dépliage et du pliage du produit ou lorsque vous effectuez des réglages sur le produit.

AVANT UTILISATION

4. **RISQUE DE CHUTE** - Vérifiez que les dispositifs de fixation de la nacelle, du siège ou du siège-auto sont correctement enclenchés avant utilisation. Pour ce faire, tirez-les vers le haut.
5. Avant de transporter ou de soulever la nacelle, vérifiez que la poignée est en position d'utilisation.
6. La(les) poignée(s) de transport/barre de protection et le dessous de la nacelle doivent être inspectés régulièrement pour tout signe éventuel de détérioration et d'usure.
7. Veillez à ce que le guidon soit verrouillé dans la bonne position et à ce que le harnais fonctionne correctement. Enclenchez toujours le frein avant d'installer votre enfant dans la poussette ou de l'enlever.
8. Avant chaque utilisation, vérifiez que le harnais fonctionne correctement et que le guidon est verrouillé.
9. Tout dépassement des charges recommandées peut affecter la stabilité de la poussette.
10. Le cadre Bugaboo doit uniquement être utilisé avec le châssis Bugaboo poussette. N'utilisez pas les pièces ou les composants Bugaboo sur des poussettes non autorisées ou tout autre produit Bugaboo.
11. Réglez la longueur de la poignée en fonction des symboles indicateurs sur le guidon et du schéma du manuel d'instructions. La longueur la plus courte du guidon n'est pas la position d'utilisation qui sert à verrouiller le châssis plié.

INFORMATIONS GÉNÉRALES SUR LE PRODUIT

12. Assurez-vous systématiquement que la nacelle est vide avant de plier. Retirez l'enfant de la nacelle ou du siège avant de plier la poussette.
13. N'attrapez jamais la poussette par la(les) poignée(s) de transport/barre de protection lorsque votre enfant est dans la nacelle ou le siège fixés au châssis.
14. Sortez votre enfant de la poussette Bugaboo lorsque vous montez ou

descendez des escaliers et lorsque vous l'utilisez sur un sol inégal ou un terrain escarpé. Soyez aussi très prudent lorsque vous montez ou descendez des trottoirs ou sur d'autres surfaces irrégulières.

15. Risque de basculement. N'utilisez pas votre poussette Bugaboo sur les tapis roulants ou les escalators.
16. Les cordons peuvent être cause d'étranglement ! Ne placez pas d'objets munis d'un cordon autour du cou de l'enfant, tels que des cordons de capuche ou de tétine. Ne suspendez pas de cordons au-dessus d'une nacelle ou d'un berceau et ne reliez pas de cordons à des jouets.
17. Ne laissez rien dans la nacelle qui puisse présenter un risque de suffocation, par exemple des jouets non rigides, des coussins, etc.
18. Utilisez la dragonne de sécurité pour empêcher la poussette de s'éloigner toute seule en roulant.
19. Ne placez pas la poussette Bugaboo ou l'un de ses composants à proximité de flammes nues ou d'autres sources de chaleur. Évitez d'exposer la poussette à des températures extrêmes.
20. Ce produit ne convient pas à la course à pied ou à la pratique du roller.
21. Surveillez votre enfant pour détecter tout signe de surchauffe, en particulier pendant les périodes où il n'y a pas de circulation d'air frais.
22. Une surchauffe peut mettre en danger la vie de votre enfant ! Prenez en compte la température ambiante et les vêtements de l'enfant : veillez à ce qu'il n'ait ni trop froid ni trop chaud.
23. Demandez à un professionnel de santé des conseils pour que votre bébé dorme en toute sécurité.

NACELLE

24. La nacelle n'est pas destinée à être utilisée par des enfants de plus de 6 mois ou par un enfant qui est en capacité de s'asseoir sans aide, se retourner ou se mettre à quatre pattes.
25. Ne laissez pas d'autres enfants jouer sans surveillance à proximité de la nacelle.
26. Des nourrissons ont été victimes d'asphyxie :
 - Dans les interstices entre des rembourrages supplémentaires et le côté de la nacelle, et sur une literie souple.
 - Utilisez UNIQUEMENT le matelas fourni par Bugaboo.
 - N'ajoutez JAMAIS de coussin, de couette ou d'autre matelas en guise de rembourrage supplémentaire.
27. La tête de l'enfant se trouvant dans la nacelle ne doit jamais être plus basse que son corps.
28. N'utilisez pas la nacelle ou un siège auto avec la position deux roues.
29. Utilisez-le uniquement sur une surface ferme, horizontale et sèche.
30. Évitez de heurter le bébé, par exemple en posant la nacelle au sol ou en passant par des portes.
31. Ne déposez jamais la nacelle sur un support en hauteur.

SIÈGE UTILISÉ SUR LE CHÂSSIS

32. Le siège ne convient pas aux enfants de moins de 6 mois.
33. Évitez les blessures graves dues à une chute ou à un glissement. Utilisez

toujours le dispositif de retenue complet.

34. Utilisez toujours la dragonne de sécurité lorsque vous êtes en position deux roues

UTILISATION DU SIÈGE SANS LE CHÂSSIS, COMMETRANSAT D'APPOINT

35. Cessez d'utiliser le siège hors du châssis lorsque l'enfant commence à essayer de s'asseoir.
36. Évitez les blessures graves dues à une chute ou à un glissement. Utilisez toujours le dispositif de retenue complet.
37. Ne jamais laisser l'enfant dormir dans ce produit. Le siège utilisé hors châssis ne remplace pas un lit d'enfant ou un berceau. Si l'enfant s'endort, il doit être placé dans un lit d'enfant ou un berceau adapté.
38. RISQUE DE CHUTE : Il est dangereux d'utiliser le siège hors du châssis (comme transat) sur une surface élevée, par exemple une table.
39. RISQUE D'ASPHYXIE : Sur des surfaces molles, le siège peut se retourner et étouffer l'enfant. Ne JAMAIS placer sur un lit, un canapé ou autre surface molle.
40. N'utilisez jamais le siège comme moyen de transport d'un nourrisson dans un véhicule motorisé.
41. N'utilisez jamais le siège sur un support.

UTILISATION DES ACCESSOIRES

42. N'employez que des pièces de rechange Bugaboo authentiques, des accessoires Bugaboo ou des produits approuvés par Bugaboo sur votre poussette. L'utilisation de produits qui ne sont pas approuvés par Bugaboo est dangereuse.

UTILISATION DE LA CAPOTE

43. IMPORTANT : risque de surchauffe par temps chaud. Veuillez lire attentivement les instructions fournies avec la capote pour utiliser cet accessoire en toute sécurité.

DOMMAGES

44. n'utilisez pas la poussette si une pièce est cassée, déchirée ou manquante. Veuillez toujours à réparer immédiatement les pièces endommagées ou usées.

Garantie du fabricant

En sa qualité de fabricant, Bugaboo International BV, (« Bugaboo »), dont le siège se situe à Amsterdam, fournit les produits Bugaboo sous garantie. Les conditions de garantie complètes peuvent être trouvées sur bugaboo.com. Si vous avez acheté le produit directement auprès de Bugaboo, vous pouvez contacter notre équipe du Service clientèle en utilisant notre formulaire de contact en ligne (www.bugaboo.com/support). Si vous avez acheté votre produit auprès de l'un de nos revendeurs officiels, contactez d'abord votre revendeur pour déposer une réclamation au titre de la garantie du fabricant.

Važne informacije

Upute za čišćenje

Pranje u perilici: tkanina za kolijevku, tkanina za sjedalo, pokrov za sunce, navlaka za madrac.
Ne prati, čistiti vlažnom krpom: madrac pjenu, košaru ispod sjedala, ručke, navlaku za kišu.

VAŽNO!

Prije pranja uvijek provjerite etiketu tkanine.

Prije pranja, uklonite ploče i učvršćivače s tkanina gdje je to moguće.

Prilikom pranja ne zaboravite:

- maksimalna temperatura 30 °C/85 °F (hladno pranje)
- nemojte koristiti izbjeljivač ili agresivne deterdžente
- ne sušite u sušilici
- ne peglajte
- ne čistite kemijski
- uvijek perite odvojeno

Redovito provjeravajte i održavajte svoja kolica. **Kućište:** Očistite kućište mekim ručnikom i mlakom vodom i obrišite preostalu vodu suhom krpom. Koristite meku četku za čišćenje pijeska i prljavštine s mehanizama i kliznih cijevi kućišta. Vodite računa da četkanjem uklonite sve klizne spojeve.

Kotači: Koristite četku i vodu za čišćenje prljavštine na kotačima. Povremeno skinite kotače s kućišta i očetkajte svu prljavštinu ili pijesak s unutarnje osovine kotača.

Nakon pranja: uvijek ponovno sastavite (suhe) dijelove u prvobitno stanje prema uputama u korisničkom priručniku.

Vlažni uvjeti: Čuvajte svoja Bugaboo kolica i njihove dodatke na suhom mjestu i ostavite ih da se osuše rasklopljena kako biste spriječili stvaranje plijesni.

- Vaša Bugaboo kolica nisu otporna na slanu vodu.
- Izbjegavajte kontakt ljepljivih traka s tkaninom kolica. To može oštetiti tkaninu.
- Na podovima poput sintetičkih laminata, parketa, linoleuma i tepiha (organski podovi), crne gume mogu ostaviti trajne tragove. Ako imate pod kao što je gore navedeno, preporučujemo da budete oprezni s uporabom u zatvorenom prostoru.

UPOZORENJA

i druge informacije o korištenju

VAŽNO — PAŽLJIVO PROČITAJTE OVE UPUTE PRIJE UPORABE I SAČUVAJTE ZA BUDUĆU UPORABU.

PREPORUČENE TEŽINE/OPTEREĆENJA I DOB (PO KORISNIČKOM NAČINU RADA)*

* Navedena dob ili težina, što god nastupi prije.

Kolica: 0 do 48 mjeseci. Do 22 kg

Kolijevka koja se koristi na/ izvan kućišta: do 9 kg ili 6 mjeseci

Sjedalo na kućištu 6 do 48 mjeseci

Sjedalo koje se koristi izvan
kućišta kao nagnuta kolijevka: do 9 kg

Košara ispod sjedala: do 10 kg / 35 l.

Bočna košara za prtljagu/ stražnji džep -

Najveći broj dopuštene djece: 1

DJECA I VAŠA KOLICA

1. Nikada ne ostavljajte dijete bez nadzora.
2. Ne dopustite djetetu da se igra s ovim proizvodom.
3. Kako biste izbjegli ozljede, pobrinite se da dijete bude podalje dok rasklapate i sklapate ovaj proizvod.

PRIJE UPORABE

4. OPASNOST OD PADA - Prije uporabe provjerite jesu li tijelo dječjih kolica ili jedinica sjedala ili uređaji za pričvršćivanje autosjedalice ispravno pričvršćeni. To možete provjeriti povlačenjem prema gore.
5. Prije nošenja ili podizanja kolijevke provjerite je li ručka za nošenje u ispravnom položaju za korištenje.
6. Ručku(e) za nošenje/branik i dno kolijevke treba redovito pregledavati zbog znakova oštećenja i istrošenosti.
7. Provjerite jesu li svi uređaji za zaključavanje uključeni prije uporabe i uvijek pritisnite kočnicu kada ukrcavate ili iskrcavate dijete.
8. Prije svake uporabe provjerite radi li pojas ispravno i je li upravljač zaključan.
9. Prekoračenje bilo kojeg od preporučenih opterećenja može utjecati na stabilnost kolica. Svaki teret pričvršćen na ručku i/ili na stražnji dio naslona i/ili na strane kolica također će utjecati na njihovu stabilnost.
10. Okvir Bugaboo kolica trebao bi se koristiti samo s kompatibilnim kućištem Bugaboo kolica. Nemojte koristiti dijelove ili komponente Bugaboo kolica s bilo kojim neodobrenim kolicima ili bilo kojim drugim Bugaboo proizvodima/kolicima koji nisu međusobno kompatibilni.
11. Podesite duljinu ručke u skladu sa simbolima na upravljaču i shematskim dijagramom priručnika s uputama. Najkraća duljina upravljača nije položaj za korištenje koji služi za zaključavanje sklopljenog kućišta.

PROIZVOD OPĆENITO

12. Prije sklapanja uvijek provjerite je li kolijevka prazna. Izvadite dijete iz kolijevke ili sjedala prije sklapanja kolica.
13. Nikada nemojte podizati kolica za ručku(e) za nošenje/branik dok je vaše dijete u kolijevci ili sjedalu pričvršćenom za kućište.

14. Izvadite svoje dijete iz Bugaboo kolica kada se penje ili spušta niz stepenice i kada ih vozi na neravnom i strmom terenu. Također, budite posebno oprezni kada se penjete ili spuštate niz rubnike ili druge neravne površine.
15. Opasnost od prevrtanja. Ne koristite svoja Bugaboo kolica na pokretnim stazama ili pokretnim stepenicama.
16. Uzice mogu izazvati davljenje! Ne stavljajte predmete s uzicom oko djetetova vrata, kao što su vrpce za kapuljaču ili vezice za dudu. Ne vješajte uzice preko kolijevke ili nosiljke niti pričvršćujte uzice na igračke.
17. Nemojte ostavljati ništa u kolijevci što bi moglo predstavljati opasnost od gušenja, npr. igračke koje nisu čvrste, jastuke itd.
18. Upotrijebite remen za zapešće kako biste spriječili otkotrljavanje kolica.
19. Ne stavljajte Bugaboo kolica niti bilo koju od njihovih komponenti blizu otvorenog plamena ili drugih izvora topline. Izbjegavajte izlaganje kolica ekstremnim temperaturama.
20. Ovaj proizvod nije prikladan za trčanje ili klizanje.
21. Pratite svoje dijete zbog znakova pregrijavanja, posebno tijekom razdoblja kada nema cirkulacije hladnog zraka.
22. Pregrijavanje može ugroziti život vašeg djeteta! Uzmite u obzir temperaturu okoline i djetetovu odjeću te pazite da djetetu nije prehladno ili pretoplo.
23. Pitajte zdravstvenog radnika za savjet o sigurnom spavanju.

KOLIJEVKA

24. Kolijevka nije namijenjena djeci starijoj od 6 mjeseci ili djetetu koje može samo sjediti, prevrtati se ili podići se na ruke i koljena.
25. Ne dopuštajte da se druga djeca igraju bez nadzora u blizini kolijevke.
26. Dojenčad su se ugušila:
 - U razmacima između dodatne podstave i stranice kolijevke te na mekoj posteljini.
 - Koristite SAMO madrac koji isporučuje Bugaboo.
 - NIKADA nemojte dodavati jastuk, jorgan ili drugi madrac za podstavu.
27. Glava djeteta u kolijevci nikada ne smije biti u nižem položaju od tijela djeteta.
28. Nemojte koristiti kolijevku ili autosjedalicu u položaju s dva kotača.
29. Koristite samo na čvrstoj, vodoravnoj i suhoj površini.
30. Izbjegavajte udaranje bebe, primjerice prilikom postavljanja kolijevke na pod ili prolaska kroz vrata.
31. Nikada nemojte koristiti kolijevku na stalku.

SJEDALO KOJE SE KORISTI NA KUĆIŠTU

32. Ovo sjedalo nije prikladno za djecu mlađu od 6 mjeseci.
33. Izbjegnite ozbiljne ozljede uslijed pada ili klizanja. Uvijek koristite kompletan sigurnosni sustav.
34. Uvijek koristite remen za zapešće kada ste u položaju s dva kotača

SJEDALO KOJE SE KORISTI IZVAN KUĆIŠTA

35. Prestanite koristiti sjedalo izvan kućišta kada dijete počne pokušavati sjesti.
36. **OPASNOST OD PADA** - Izbjegnite ozbiljne ozljede uslijed pada ili klizanja. Uvijek koristite kompletne pojaseve u pet točaka.
37. Nikada ne dopustite djetetu da spava u ovom proizvodu. Sjedalo koje se koristi izvan kućišta (kao nagnuta kolijevka) ne zamjenjuje krevetić ili kolijevku. Ako dijete zaspi, treba ga staviti u odgovarajući krevetić ili kolijevku.
38. **OPASNOST OD PADA:** Opasno je koristiti sjedalo izvan kućišta (kao nagnutu kolijevku) na povišenoj površini, npr. stolu.
39. **OPASNOST OD GUŠENJA** - Sjedalo se može prevrnuti na mekim površinama i ugušiti dijete. **NIKADA** ne postavljajte nosiljku na krevete, sofu ili druge meke površine.
40. Nikada ne koristite sjedalicu kao sredstvo za prevoz bebe u motornom vozilu.
41. Nikada ne koristite sjedalicu na stalku.

UPORABA DODATNE OPREME

42. Koristite samo autentične Bugaboo zamjenske dijelove i Bugaboo dodatke ili proizvode koje je Bugaboo odobrio za korištenje s Bugaboo kolicima. Nije sigurno koristiti proizvode koje Bugaboo nije odobrio.

UPORABA POKROVA ZA SUNCE

43. **VAŽNO** - Opasnost od pregrijavanja tijekom toplog vremena. Za sigurnu uporabu pročitajte upute koje ste dobili uz svoj pokrov za sunce.

OŠTEĆENJE

44. Nemojte koristiti kolica ako je bilo koji dio slomljen, poderan ili nedostaje. Trebate odmah popraviti sve oštećene ili istrošene dijelove.

Jamstvo proizvođača

Za sve pojedinosti o jamstvu posjetite bugaboo.com. Ako ste proizvod kupili izravno od Bugabooa (trgovina robne marke ili bugaboo.com), obratite se Bugaboou radi jamstvenih zahtjeva. Ako ste proizvod kupili preko jednog od naših službenih prodavača, kontaktirajte ih za informacije o jamstvu i zahtjeve.

Ako imate pitanje, možda ćete moći pronaći odgovor na našoj web stranici www.bugaboo.com. Ako trebate kontaktirati naš međunarodni servisni tim, uvijek ćemo vam se rado javiti! Dostupni smo za sva pitanja, nedoumice ili komentare koje imate u vezi s našim proizvodima i uslugama. Nemojte se ustručavati kontaktirati nas. Vaše povratne informacije pomažu nam da dodatno poboljšamo naše proizvode i usluge.

Fontos információ

Tisztítási utasítások

Géppel mosható: a mózeskosár szövete, az ülészuzat, a napellenző.

Nem mosható, nedves ruhával tisztítható: a matracszivacs, az ülés alatti kosár, a kapaszkodók, az esővédőhuzat.

FONTOS:

Mosás előtt mindig ellenőrizze az anyag címkéjét.

Ahol lehetséges a mosás előtt vegye ki a paneleket és a merevítőket a szövetekből.

A tisztításnál/mosásnál ne felejtse el:

- maximális hőmérséklet 30 °C/85 °F (hideg vízben mosható)
- ne használjon fehérítőt vagy agresszív tisztítószert
- szárítógépben nem szárítható
- nem vasalható
- vegyileg nem tisztítható
- mindig mossa külön

Rendszeresen ellenőrizni és karbantartani a babakocsit.

Váz: A vázat tisztítsa puha törülközővel és langyos vízzel, majd száraz ruhával törölje le róla a maradék vizet. Egy puha kefével távolítsa el a homokot és a szennyeződések a váz mozgó részeiről, csatlakozásairól és csúszócsoveiról. Ügyeljen arra, hogy a kefével ne érjen a csúszócsluklókhoz.

Kerekek: a kerekre rakódott szennyeződések eltávolításához használjon keféket és vizet. Rendszeresen vegye ki a kerekeket a vázból, és kefélje le a belső tengelyre rakódott szennyeződések és homokot.

Tisztítás/mosás után: A (megszáradt) alkatrészeket mindig szerelje vissza eredeti állapotukba a használati útmutatóban leírtak alapján.

Nedves időjárás esetén: tárolja a Bugaboo babakocsit és annak tartozékait száraz helyen, és a penészképződés megelőzése érdekében hagyja a tartozékokat megszáradni, mielőtt a kocsit összecsuksja.

- A Bugaboo babakocsi nem ellenálló a sós vízzel szemben.
- Kerülje, hogy az öntapadós pántok a babakocsi szövetéhez érjenek. Ez az anyag károsodását okozhatja.
- A szintetikus laminált padlón, parkettán, linóleumon és szőnyegen (szerves felületű padlók), a fekete gumiabroncsok maradandó nyomokat hagyhatnak. Amennyiben a fenti padlók valamelyikével rendelkezik, javasoljuk, hogy legyen óvatos a termék beltéren történő használata során.

FIGYELMEZTETÉSEK

és egyéb használati információk

FONTOS - HASZNÁLAT ELŐTT FIGYELMESEN OLVASSA EL EZT A HASZNÁLATI ÚTMUTATÓT, ÉS ŐRIZZE MEG KÉSŐBBI FELHASZNÁLÁSRA.

AJÁNLOTT TÖMEG/TERHELÉSEK ÉS ÉLETKOR (FELHASZNÁLÓI MÓDONKÉNT)*

* Megadott életkor vagy súly: attól függően, hogy melyiket éri el a gyermek előbb.

- Babakocsi: 0–48 hónapos kor Legfeljebb 22 kg
 Mózeskosár a vázon/a vázról levéve: Legfeljebb 9 kg vagy 6 hónapos kor
 Ülés a vázon: 6–48 hónapos kor
 Ülés a vázról levéve, döntött
 bölcsöként használva: Legfeljebb 9 kg
 Az ülés alatti kosár: Legfeljebb 10 kg / 35 l.
 Oldalsó csomagtartó kosár/ hátsó zseb: -
 Gyermek maximum megengedett száma: 1

GYEREKEK ÉS A BABAKOCSI

1. Soha ne hagyja felügyelet nélkül a gyermeket.
2. ne hagyja a gyermeket ezzel a termékkel játszani.
3. A sérülések elkerülése érdekében gondoskodjon arról, hogy a gyermek ne legyen a közelben a termék kinyitásakor és összecsukásakor.

HASZNÁLAT ELŐTT

4. Használat előtt ellenőrizze, hogy a babakocsi váza vagy az ülésegység, illetve az autósülés rögzítőelemei megfelelően rögzülnek. Ezt felfelé húzással ellenőrizheti.
5. A mózeskosár szállítása vagy felemelése előtt győződjön meg arról, hogy a hordozófogantyú a megfelelő használati helyzetben van.
6. A hordozófogantyú(k)/tolórúd és a mózeskosár alját rendszeresen ellenőrizni kell, hogy nincs-e rajtuk sérülés vagy kopás.
7. Használat előtt győződjön meg arról, hogy minden retesz zárva van-e, és mindig húzza be a féket, amikor a gyermekét beteszi a babakocsiba vagy onnan kiveszi.
8. Minden használat előtt győződjön meg arról, hogy a heveder megfelelően működik és a fogantyú reteszelve van.
9. Bármelyik ajánlott terhelés túllépése befolyásolhatja a babakocsi stabilitását. A tolókarra és/vagy a háttámlára és/vagy a babakocsi oldalára rögzített bármilyen teher szintén befolyásolja a babakocsi stabilitását.
10. A Bugaboo babakocsikeret csak a kompatibilis Bugaboo babakocsivázzal használható. Ne használja a Bugaboo babakocsi alkatrészeit vagy komponenseit nem jóváhagyott babakocsival vagy más olyan Bugaboo termékekkel/ babakocsikkal, amelyek nem kompatibilisek egymással.
11. Állítsa be a tolókar hosszát a rajta lévő jelzések és a használati útmutatóban található sematikus ábrának megfelelően. A tolókar legrövidebb hossza nem a használati pozíció, amely az összehajtott váz reteszelésére szolgál.

A TERMÉKRŐL ÁLTALÁBAN

12. Az összecsukás előtt mindig győződjön meg arról, hogy a mózeskosár üres. A babakocsi összecsukása előtt vegye ki a csecsemőt a mózeskosárból vagy az ülésből.
13. Soha ne emelje fel a babakocsit a hordozófogantyú(k)nál / tolókarnál fogva, amikor a gyermeke a mózeskosárban vagy a vázra rögzített ülésben

- fekszik vagy ül.
14. Vegye ki gyermekét a Bugaboo babakocsiból, ha lépcsőn megy fel vagy le, illetve ha a babakocsival egyenetlen vagy meredek talajon kíván áthaladni. Fokozott óvatossággal járjon el akkor is, ha járdaszegélyeken vagy más egyenetlen felületeken tolja a babakocsit fel vagy le.
 15. Felborulásveszély. Ne használja a Bugaboo babakocsit mozgójárdákon vagy mozgólépcsőkön.
 16. A zsinórok fojtásveszélyt jelentenek! Ne tegyen zsinórral rendelkező estközőket a gyermek nyaka köré, például kapucni zsinórját vagy cumitartó zsinórt. Ne akasszon zsinórokat a mózeskosár/babahordozó fölé, és ne rögzítsen zsinórokat a játékokhoz.
 17. Ne hagyjon a mózeskosárban/babahordozóban semmit, ami fulladásveszélyt jelenthet, pl. nem merev (azaz puha) játékokat, párnákat stb.
 18. A babakocsi elgurulásának megakadályozására használja a csuklópántot.
 19. Ne tegye a Bugaboo babakocsit vagy annak bármely alkatrészét nyílt láng vagy más hőforrás közelébe. A babakocsit nem szabad szélsőséges hőmérsékletnek kitenni.
 20. Ez a termék nem alkalmas futáshoz vagy korcsolyázáshoz.
 21. Figyeljen gyermekére és a túlmelegedés jeleire, különösen azokban az időszakokban, amikor nincs hűvös légmozgás.
 22. A túlmelegedés veszélyeztetheti gyermeke életét! Vegye figyelembe a környezeti hőmérsékletet és a gyermek ruházatát, és ügyeljen arra, hogy a gyermek ne legyen túl hideg vagy túl meleg.
 23. Kérjen tanácsot egy egészségügyi szakembertől a biztonságos alvásról.

MÓZESKOSÁR

24. A mózeskosár nem alkalmas 6 hónaposnál idősebb, vagy olyan gyermekek számára, akik már önállóan tudnak ülni, megfordulnak vagy felnyomják magukat és négykézlábra állnak.
25. Ne hagyjon más gyermekeket felügyelet nélkül játszani a mózeskosár közelében.
26. Kisgyerekek fulladtak meg:
 - A termékbe helyezett extra párnázat és a mózeskosár oldala közötti résekben és puha ágyneműn.
 - **KIZÁRÓLAG** a Bugaboo által biztosított matracot használja.
 - **SOHA** ne tegyen a mózeskosárba párnát, takarót vagy párnázás céljából matracot.
27. A gyermek feje soha nem lehet alacsonyabban a mózeskosárban, mint a teste.
28. Ne használja a mózeskosarat vagy az autósülést kétkerekű pozícióban.
29. Csak szilárd, vízszintes és száraz felületen használja.
30. Ügyeljen arra, hogy a babát ne érje ütés pl. amikor a mózeskosarat a padlóra teszi vagy ajtón megy át.
31. Soha ne használja a mózeskosarat állványon.

VÁZON HASZNÁLT ÜLÉS

32. Az ülés nem alkalmas 6 hónaposnál fiatalabb gyermekek számára.
33. Kerülje el a leesés vagy kicsúszás okozta súlyos sérüléseket. Mindig használja a teljes rögzítőrendszert.

34. Kétkerekű pozícióban mindig használja a csuklópántot.

VÁZRÓL LEVÁLASZTOTT ÜLÉS

35. Hagyja abba a váz használatát, amikor a gyermek megpróbál felülni.
36. Kerülje el a leesés vagy kicsúszás okozta súlyos sérüléseket. Mindig használja a teljes rögzítőrendszert.
37. Soha ne hagyja, hogy a gyermek ebben a termékben aludjon. A vázról leválasztott ülés nem helyettesíti a kiságyat vagy a gyerekágyat. Ha a gyermek elalszik, át kell tenni a megfelelő kiságyba vagy gyerekágyba.
38. **KIESÉSVESZÉLY:** A vázról leválasztott ülést veszélyes (döntött bölcsöként) használni egy megemelt felületen, pl. egy asztalon.
39. **FULLADÁSVESZÉLY** - Az ülés felborulhat a puha felületeken és megfojthatja a gyermeket. **SOHA** ne helyezze a hordozót ágyra, kanapéra vagy más puha felületre.
40. Soha ne használja az ülést a csecsemő gépjárműben történő szállítására.
41. Soha ne használja az ülést állványon.

A TARTOZÉKOK HASZNÁLATA

42. Csak eredeti Bugaboo cserealkatrészeket és Bugaboo tartozékokat vagy a Bugaboo által jóváhagyott termékeket használjon a Bugaboo babakocsival. A Bugaboo által nem jóváhagyott termékek használata nem biztonságos.

A NAPELLENZŐ HASZNÁLATA

43. **FONTOS** - Túlhevülésveszély meleg időben. Kérjük, a biztonságos használat érdekében olvassa el a napellenzőhöz mellékelt használati útmutatót.

SÉRÜLÉS

44. Ne használja a babakocsit, ha annak bármelyik része eltört, megsérült, deformálódott vagy hiányzik. Bármilyen sérült vagy kopott alkatrészt azonnal meg kell javíttatni.

Gyártói garancia

A gyártó, a Bugaboo International BV, amelynek székhelye Amszterdamban található (a továbbiakban „Bugaboo”), a Bugaboo termékekre garanciát vállal. A részletes garanciális feltételek megtalálhatók a bugaboo.com oldalon. Ha Ön a terméket közvetlenül a Bugaboo-tól vásárolta, az ügyfélszolgálatunkkal az online kapcsolatfelvételi űrlapunkon keresztül (www.bugaboo.com/support) léphet kapcsolatba. Ha a terméket hivatalos értékesítési pontjaink egyikén vásárolta, a garanciagény benyújtásához először forduljon a kiskereskedőhöz.

Informazioni importanti

Suggerimenti per la pulizia e la manutenzione

Lavare in lavatrice: tessuto della navicella, tessuto del seggiolino, cappottina.

Non lavare, Pulire con un panno umido: materassino, cesta portaoggetti, impugnature, parapigioggia.

IMPORTANTE:

- Prima del lavaggio, controllare sempre l'etichetta del tessuto.
- Prima del lavaggio, rimuovi i pannelli e i rinforzi dai tessuti, dove possibile.

Indicazioni per il lavaggio:

- temperatura massima 30°C (lavaggio a freddo)
- non usare candeggina o detergenti aggressivi
- non usare l'asciugatrice
- non stirare
- non pulire a secco
- lavare sempre separatamente

Esaminare e controllare periodicamente il passeggino.

Telaio: pulire il telaio con un panno soffice e acqua tiepida, asciugando le tracce d'acqua residua con un panno asciutto. Usare una spazzola morbida per togliere sabbia e sporco dai meccanismi e dai tubi scorrevoli del telaio. Rimuovere con cura lo sporco spazzolando le articolazioni scorrevoli.

Ruote: usare una spazzola con acqua per pulire le ruote. Rimuovere periodicamente le ruote dal telaio e usare una spazzola per togliere sabbia o sporco dall'asse interno della ruota.

Dopo il lavaggio: riassemblare sempre le parti (asciutte) nello stato originale seguendo le istruzioni della guida all'uso.

In caso di pioggia: riporre il passeggino Bugaboo con gli accessori in un luogo asciutto e lasciarlo aperto ad asciugare per impedire la formazione di muffa.

- Il passeggino Bugaboo non è resistente all'acqua salata.
- Evitare il contatto tra le fascette in velcro e il tessuto del passeggino per non danneggiare il tessuto.
- È possibile che gli pneumatici neri di gomma lascino segni permanenti su pavimenti in laminato sintetico, parquet, linoleum e moquette. In presenza di pavimenti di questo tipo, è consigliabile fare attenzione quando si usa il passeggino dentro casa.

AVVERTENZE

e altre informazioni per l'uso

IMPORTANTE - LEGGERE ATTENTAMENTE LE ISTRUZIONI PRIMA DELL'USO E CONSERVARLE PER RIFERIMENTO FUTURO.

PESI/CARICHI ED ETÀ CONSIGLIATI (PER MODALITÀ)*

* L'età o il peso specificato, a seconda della condizione che si verifica per prima.

Passeggino: 0 fino a 48 mesi o fino a 22 kg

Navicella sul telaio o fuori dal telaio: fino a 9 kg o fino a 6 mesi

Seggiolino sul telaio: 6 fino a 48 mesi

Seggiolino fuori dal telaio: fino a 9 kg

Cesta portaoggetti: fino a 10 kg / o fino a 35 L

Cesta portaoggetti

laterale/Tasca posteriore: -

Numero massimo di bambini consentiti: 1

BAMBINI E IL TUO PASSEGGINO

1. Non lasciare MAI il bambino incustodito.
2. Non lasciare che il bambino giochi con questo prodotto.
3. Per evitare lesioni o ferite assicurarsi che il bambino sia a debita distanza durante le operazioni di apertura e chiusura o di sistemazione del prodotto.

PRIMA DELL'USO

4. PERICOLO DI CADUTA - Prima dell'uso controllare che i meccanismi di aggancio della navicella/culla portatile, della seduta o del seggiolino auto siano correttamente agganciati. Per controllare, tirare verso l'alto.
5. prima di trasportare o sollevare la navicella/culla portatile, assicurarsi che il maniglione sia nella posizione corretta.
6. La barra del paraurti del maniglione e la base della navicella dovrebbero essere verificati regolarmente per eventuali segni di danno e usura.
7. Assicurarsi che il manubrio sia bloccato nella posizione corretta e che le cinture di sicurezza funzionino correttamente. Inserire sempre il freno quando si mette il bambino a sedere o lo si solleva.
8. Prima dell'uso assicurarsi che le cinture di sicurezza funzionino correttamente e che il manubrio sia bloccato.
9. Il superamento dei carichi consigliati può compromettere la stabilità del passeggino.
10. La struttura Bugaboo deve essere usata solo con il telaio Bugaboo. Non usare parti o componenti di Bugaboo con passeggini non approvati o altri prodotti Bugaboo.
11. Regola la lunghezza del maniglione in base alle indicazioni dei simboli sul manubrio e allo schema che trovi sul manuale di istruzioni. La lunghezza minima del manubrio non è una posizione per l'utilizzo, ma serve per bloccare il telaio da chiuso.

PRODOTTO IN GENERALE

12. Assicurarsi sempre che la navicella sia vuota prima di piegarla. Togliere il bambino dalla navicella o dalla seduta prima di piegare il passeggino.
13. Mai sollevare il passeggino dal maniglionebarra paraurti mentre il tuo bambino si trova nella navicella o nella seduta.
14. Togliere il bambino dal passeggino quando si salgono o si scendono le scale e in caso di tratti ripidi o dissestati. Fare inoltre molta attenzione quando si

- sale o si scende dal marciapiede o in presenza di altre superfici irregolari.
15. **ATTENZIONE:** rischio di ribaltamento. Non usare il tuo passeggino Bugaboo su tapis roulant o scale mobili.
 16. I cordini possono causare strangolamento. Non mettere oggetti con un cordino attorno al collo del bambino, ad esempio cordini del cappuccio o del ciuccio. Non attaccare cordini sopra a una navicella o a una culla né attaccarli ai giocattoli.
 17. Non lasciare nella navicella oggetti che possono rappresentare un pericolo di soffocamento, ad esempio giocattoli non rigidi, cuscini, ecc.
 18. Usare la cinghia da polso per bloccare il passeggino qualora rotoli via.
 19. Non posizionare il passeggino o i suoi componenti vicino a fiamme libere o altre fonti di calore. Non esporre il passeggino a temperature estreme.
 20. questo prodotto non è adatto per correre o pattinare.
 21. Controllare il bambino per verificare che non abbia troppo caldo, specialmente in assenza di circolazione di aria fresca.
 22. Il surriscaldamento può mettere in pericolo la vita del tuo bambino! Tieni conto della temperatura ambiente e dell'abbigliamento del bambino e assicurati che non sia né troppo freddo né troppo caldo.
 23. Chiedi consiglio a un medico sul sonno sicuro.

NAVICELLA/CULLA

24. La navicella non è destinata all'uso da parte di bambini di età superiore a 6 mesi o che stanno seduti da soli, rotolarsi o alzarsi sulle mani e sulle ginocchia.
25. Non lasciare che altri bambini giochino senza sorveglianza vicino alla navicella.
26. Pericolo di soffocamento dei neonati:
 - Nelle fessure tra un'imbottitura supplementare e il lato della navicella e sulla biancheria da letto morbida.
 - Utilizzare SOLO il materassino fornito da Bugaboo.
 - Non aggiungere MAI un cuscino, una trapuntina o un altro materassino come imbottitura.
27. La testa del bambino nella navicella non deve mai essere più bassa del corpo del bambino.
28. Non utilizzare la navicella o un seggiolino auto nella posizione a due ruote.
29. Utilizzare solo su una superficie solida, orizzontale, piana e asciutta.
30. Evitare di urtare il bambino, ad esempio quando si posiziona la navicella sul pavimento o si attraversano delle porte.
31. Non usare mai la navicella/culla portatile su un supporto.

SEGGIOLINO USATO SUL TELAIO

32. La seduta non è adatta ai bambini di età inferiore ai 6 mesi.
33. Evitare possibili gravi lesioni derivanti da caduta o scivolamento. Utilizzare sempre il sistema di ritenuta completo.
34. Utilizzare sempre la cinghia da polso nella posizione a due ruote.

SEGGIOLINO USATO FUORI DAL TELAIO

35. Interrompere l'uso della seduta senza telaio quando il bambino inizia a

mettersi seduto.

36. **PERICOLO DI CADUTA** - Per evitare ferite gravi dovute a caduta o scivolamento, usare sempre la cintura di sicurezza a cinque punti.
37. Non lasciare mai che il bambino dorma in questo prodotto. La seduta utilizzata senza telaio (come culla reclinata) non può sostituire un lettino o una culla. Se il bambino ha bisogno di dormire, è necessario spostarlo in una culla o lettino idoneo.
38. **PERICOLO DI CADUTA**: è pericoloso usare il seggiolino come culla reclinabile su un piano rialzato, ad esempio un tavolo.
39. **PERICOLO DI SOFFOCAMENTO** - Il seggiolino può ribaltarsi su superfici morbide e soffocare il bambino. Non appoggiare MAI il porta bebè su letti, divani o altre superfici morbide, ma usare solo su una superficie stabile, orizzontale, piana e asciutta.
40. Non usare MAI il seggiolino per trasportare un bambino su un veicolo a motore.
41. Non usare mai il seggiolino su un supporto.

USO DEGLI ACCESSORI

42. Usare solo parti di ricambio Bugaboo originali e accessori o prodotti Bugaboo approvati da Bugaboo per l'uso con il passeggino Bugaboo. L'uso di prodotti non approvati da Bugaboo non è sicuro.

USO DELLA CAPPOTTINA

43. **IMPORTANTE** - Rischio di surriscaldamento quando il clima è caldo. Leggere attentamente le istruzioni fornite con la cappottina per usarla in modo sicuro.

DANNI

44. Non usare il passeggino se una qualsiasi parte è rotta, strappata o mancante. Riparare immediatamente le parti danneggiate o consumate.

Garanzia del produttore

Il produttore, Bugaboo International BV, con sede principale ad Amsterdam ("Bugaboo"), fornisce il prodotto Bugaboo con garanzia. Le condizioni di garanzia complete sono visionabili su bugaboo.com. Se hai acquistato il prodotto direttamente da Bugaboo, puoi contattare il nostro Servizio Clienti utilizzando il nostro modulo di contatto online (www.bugaboo.com/support). Se hai acquistato il prodotto presso uno dei nostri punti vendita ufficiali, contatta prima il tuo rivenditore per presentare un reclamo ai sensi della garanzia del produttore.

Svarbi informacija

Plovimo instrukcijos

Tinka plauti skalbyklėje: vežimėlio audinys, kėdutės audinys, stoginė nuo saulės, čiuzinio užvalkalas, karbonizuotas įdėklas.

Neskalbkite, valykite drėgna šluoste: čiuzinio porolonas, apatinis krepšys, griebtuvai, apsauga nuo lietaus.

SVARBU:

prieš plaudami visada peržiūrėkite audinio etiketę.

Prieš plaudami nuimkite skydelius ir standiklius iš audinio (jei yra).

Plaudami neužmirškite:

- aukščiausia temperatūra 30 °C/85 °F (plovimas šaltame vandenyje)
- nenaudokite baliklio ar agresyvių valiklių
- nedžiovinkite džiovyklėje
- nelyginkite
- nevalykite cheminiu būdu
- visada skalbkite atskirai
-

Nuolat tikrinkite ir prižiūrėkite vežimėlį.

Važiuklė: nuvalykite važiuklę minkštu rankšluosčiu ir drungnu vandeniu bei nuvalykite likusį vandenį sausa šluoste. Smėliui ir purvui nuo važiuklės mechanizmų ir slankiųjų vamzdelių valyti naudokite minkštą šepetėlį. Būtinai šepeteliu nuvalykite visas slankiąsias jungtis.

Ratai: purvui nuo ratų valyti naudokite šepetėlį ir vandenį. Periodiškai nuimkite ratus nuo važiuklės ir šepeteliu nuvalykite rato ašies viduje esantį purvą ar smėlį.

Po plovimo: visada iš naujo surinkite (sausas) dalis atstatydami pradinę būklę, kaip nurodyta vartotojo vadove.

Kai produktas šlapias: laikykite Bugaboo vežimėlį ir jo priedus sausoje vietoje bei palikite juos išdžiūti neulankstyti, kad išvengtumėte pelėsio.

- Bugaboo vežimėlis nėra atsparus sūriam vandeniui.
- Venkite sąlyčio tarp vežimėlio lipnių dirželių ir audinio. Tai gali sugadinti audinį.
- Ant grindų, pavyzdžiui, sintetinio laminato, parketo, linoleumo ir kilimo (ekologiško paviršiaus grindų), guminės juodos padangos gali palikti ilgalaikių žymių. Jei jūsų grindys tokios, kaip nurodyta anksčiau, rekomenduojame būti atsargiems naudojant viduje.

ĮSPĖJIMAI

ir kita naudojimo informacija

SVARBU – PRIEŠ NAUDODAMI ATIDŽIAI PERSKAITYKITE ŠIAS INSTRUKCIJAS IR SAUGOKITE, KAD GALĖTUMĖTE PERŽIŪRĖTI ATEITYJE.

REKOMENDUOJAMI SVORIAI / APKROVOS IR AMŽIUS (PAGAL NAUDOJIMO REŽIMĄ)*

* Nurodytas amžius arba svoris, atsižvelgiant į tai, kuris pirmiau.

Vežimėlis: Nuo 0 iki 48 mėnesių. Iki 22 kg

Vežimėlis ant važiuoklės / nuimtas: Iki 9 kg arba 6 mėnesių

Kėdutė ant važiuoklės: 6 iki 48 mėnesių

Nuo važiuoklės nuimta kėdutė,
naudojama kaip atloštas lopšys: Iki 9 kg

Apatinis krepšys: Iki 10 kg / 35 l.

Šoninis bagažo krepšys / galinė kišenė: -

Didžiausias leidžiamas vaikų amžius: 1

VAIKAI IR JŪSŲ VEŽIMĖLIS

1. NIEKADA nepalikite vaiko be priežiūros.
2. Nepalikite vaiko žaisti su šiuo produktu.
3. Kad išvengtumėte sužalojimo įsitikinkite, kad vaikas saugomas atokiau išlankstant ir sulankstant šį produktą.

PRIEŠ NAUDOJIMĄ

4. Prieš naudodami patikrinkite, ar vežimėlio korpusas, kėdutės blokas arba automobilinės kėdutės tvirtinimo prietaisai yra tinkamai užfiksuoti. Tai galite patikrinti patraukdami į viršų.
5. Prieš nešdami arba keldami vežimėlį įsitikinkite, kad nešiojimo rankena yra tinkamoje naudoti padėtyje.
6. Nešiojimo rankena (-os) / buferio strypas ir vežimėlio apačia turi būti reguliariai tikrinami apžiūrint, ar nėra pažeidimo ir nusidėvėjimo požymių.
7. Prieš naudodami įsitikinkite, kad visi blokavimo įtaisai užfiksuoti ir visada įjunkite stabdį įdėdami ir iškeldami vaiką.
8. Prieš kiekvieną naudojimą įsitikinkite, kad saugos diržai veikia tinkamai ir rankena yra užfiksuota.
9. Viršijus kurią nors iš rekomenduojamų apkrovų, gali būti pakenkta vežimėlio stabilumui. Bet koks prie rankenos, atlošo galo ir (arba) vežimėlio šonų pritvirtintas krovinytas taip pat turės įtakos jo stabilumui.
10. Bugaboo vežimėlio rėmą reikėtų naudoti tik su suderinama Bugaboo vežimėlio važiuokle. Nenaudokite Bugaboo vežimėlio dalių arba komponentų su jokia kitu nepatvirtintu vežimėliu arba jokiais kitais Bugaboo produktais / vežimėliais, kurie nėra suderinami vienas su kitu.
11. Sureguliuokite rankenos ilgį pagal ant rankenos ir naudojimo instrukcijos schemoje pateiktus indikacinius simbolius. Mažiausias rankenos ilgis nėra naudojimo padėtis ir yra skirtas sulankstyta važiuoklei užfiksuoti.

BENDRAS PRODUKTAS

12. Prieš sulankstydami visada įsitikinkite, kad vežimėlis yra tuščias. Prieš lankstydami vežimėlį, išimkite vaiką iš vežimėlio arba kėdutės.
13. Niekada neimkite vežimėlio už nešiojimo rankenos (-ų) / buferio strypo, kai vaikas guli arba sėdi vežimėlyje arba kėdutėje ant važiuoklės.
14. Išimkite vaiką iš „Bugaboo“ vežimėlio lipdami laiptais į viršų arba apačią

arba naudodami ant nelygios žemės ir stataus šlaito. Taip pat būkite ypač atsargūs važiuodami į viršų arba į apačią borteliais ar kitais nelygiais paviršiais.

15. apvirtimo rizika. Nenaudokite „Bugaboo“ vežimėlio ant judančių takų ar eskalatorių.
16. Virvelėmis galima pasismaugti! Nedėkite daiktų su virvelėmis, pavyzdžiui, kapišono virvelių ar čiulptuko virvės aplink vaiko kaklą. Netvirtinkite virvelių virš vežimėlio / nešiojamos lovelės ar lopšio arba netvirtinkite virvelių prie žaislų.
17. Nepalikite nieko vežimėlyje / nešiojamoje lovelėje, kas galėtų kelti uždusimo pavojų, pvz., nekiety žaislų, pagalvių ir t. t.
18. Naudokite riešo dirželį sustabdymui, kad vežimėlis nenuriedėtų.
19. Nedėkite „Bugaboo“ vežimėlio ar kokių nors jo komponentų šalia atvirų liepsnų arba kitų karščio šaltinių. Saugokite vežimėlį nuo ekstremalių temperatūrų.
20. JPSEJIMAS: šis produktas netinkamas bėgiojimui arba čiuožimui.
21. Stebėkite vaiką, ar nėra perkaitimo požymių, ypač tais laikotarpiais, kai nėra karšto oro cirkuliacijos.
22. Perkaitimas gali kelti pavojų jūsų vaiko gyvybei! Atsižvelkite į aplinkos temperatūrą ir vaiko drabužius ir įsitikinkite, kad vaikas nėra per šaltas ar per šiltas.
23. Kreipkitės į sveikatos priežiūros specialistą dėl saugaus miego patarimų.

VEŽIMAS

24. Kulba nav paredzēta lietošanai bērniem, kas vecāki par 6 mēnešiem, vai bērniem, kuri var bez palīdzības apsēsties, apgāzties un var piecelties uz rokām un ceļiem.
25. Neļaujiet citiem bērniem bez uzraudzības spēlēties kulbas tuvumā.
26. Zīdaiņi ir nosmakuši:
 - atstarpēs starp papildu paliktni un kulbas sāniem, kā arī mīkstā gultas klājumā.
 - Izmantojiet TIKAI Bugaboo piedāvāto matraci.
 - NEKAD nepievienojiet mīkstumam spilvenu, segas vai citu matraci.
27. Bērna galva kulbā nekad nedrīkst atrasties zemāk par bērna ķermeni.
28. Neizmantojiet kulbu vai autosēdekli divu riteņu stāvoklī.
29. Izmantojiet tikai uz cietas, horizontālas un sausas virsmas.
30. Izvairieties no trieciena mazulim, piemēram, novietojot kulbu uz grīdas vai ejot cauri durvīm.
31. Niekada nenaudokite vežimėlio ant stovo.

ANT VAŽIUOKLĒS NAUDOJAMA KĒDUTĒ

32. Sēdekļa bloks nav piemērots bērniem, kas jaunāki par 6 mēnešiem.
33. Izvairieties no nopietnām traumām, kas varētu rasties, izkrītot vai izslīdot. Vienmēr izmantojiet visu ierobežotājsistēmu.
34. Vienmēr izmantojiet plaukstar locītavas siksnu, kad lietojat divu riteņu stāvokli.ada naudokite visus penkiu tašku diržus.

NE ANT VAŽIUOKLĖS NAUDOJAMA KĖDUTĖ

35. Nebenaudokite kėdutės ne ant važiuklės, kai vaikas pradeda bandyti atsisėsti.
36. IŠKRITIMO PAVOJUS – venkite rimtų sužalojimų nukritus arba išslydus. Visada naudokite visus penkių taškų diržus.
37. niekada neleiskite vaikui miegoti šiame produkte. Ne ant važiuklės (kaip atloštas lopšys) naudojama kėdutė nepakeičia lovelės ar lopšelio. Jei vaikas užmigęs, tada jį reikia įdėti į tinkamą lovelę arba lopšėlį.
38. IŠKRITIMO PAVOJUS: pavojinga naudoti kėdutę ne ant važiuklės (kaip atloštą lopšį) ant pakelto paviršiaus, pvz., stalo.
39. UŽDUSIMO PAVOJUS – kėdutė gali apvirsti ant minkštų paviršių ir uždusinti vaiką. NIEKADA nedėkite nešioklės ant lovų, sofų arba kitų minkštų paviršių.
40. Niekada nenaudokite kėdutės kaip priemonės kūdikiui gabenti motorinėje transporto priemonėje.
41. Niekada nenaudokite kėdutės ant stovo.

PRIEDO NAUDOJIMAS

42. Naudokite tik autentiškas „Bugaboo“ atsargines dalis ir „Bugaboo“ priedus ar „Bugaboo“ naudojimui su „Bugaboo“ patvirtintus produktus. Nesaugu naudoti produktus, kurių „Bugaboo“ nepatvirtino.

STOGINĖS NUO SAULĖS NAUDOJIMAS

43. SVARBU – perkaitimo šiltu oru rizika Saugiam naudojimui perskaitykite kartu su stogine nuo saulės pateiktas instrukcijas.

PAŽEIDIMAI

44. Nenaudokite vežimėlio, jei kuri nors dalis sulūžusi, nulaužta arba jos trūksta. Turėtumėte pasirūpinti, kad visos pažeistos arba nusidėvėjusios dalys būtų nedelsiant pataisytos.

Gamintojo garantija

Gamintojas „Bugaboo International BV“, kurio pagrindinė verslo vieta yra Amsterdamė („Bugaboo“) tiekia „Bugaboo“ produktą su garantija. Visas garantijos sąlygas galite rasti svetainėje bugaboo.com. Jei įsigijote produktą tiesiai iš „Bugaboo“, galite susisiekti su mūsų klientų aptarnavimo komanda naudodami mūsų internetinę kontaktinę formą (www.bugaboo.com/support). Jei produktą įsigijote vienoje iš mūsų oficialių pardavimo vietų, pirmiausia susisiekite su pardavimo atstovu, kad pateiktumėte reikalavimą pagal šią gamintojo garantiją.

Svarīga informācija

Tīrīšanas instrukcijas

Mazgāšana veļasmašīnā: kulbas audums, sēdekļa audums, saulesargs, matrača pārvalks.
Nemazgājiet, tīriet ar mitru drānu: matrača putas, grozs zem sēdekļa, rokturi, lietus pārsegs.

SVARĪGI:

pirms mazgāšanas vienmēr pārbaudiet norādes uz auduma etiķetes.
 Pirms mazgāšanas noņemiet paneļus un stiprinājumus no audumiem, ja tādi ir.

Mazgāšanas laikā neaizmirstiet:

- maksimālā temperatūra 30°C/85°F (aukstā mazgāšana)
- neizmantojiet balinātājus vai agresīvus mazgāšanas līdzekļus
- nežāvējiet centrifūgā
- negludiniet
- netīriet ķīmiski
- vienmēr mazgāt atsevišķi

Regulāri pārbaudiet un apkopiet ratiņus.

Šasija: notīriet šasiju ar mīkstu dvieli un remdenu ūdeni un noslaukiet atlikušo ūdeni ar sausu drānu. Izmantojiet mīkstu suku, lai notīrītu smiltis un netīrumus no šasijas mehānismiem un bīdāmajām caurulēm. Pārbaudiet, ka ir notīrīti visi bīdāmie savienojumi.

Riteņi: izmantojiet birsti un ūdeni, lai notīrītu netīrumus no riteņiem. Periodiski noņemiet riteņus no šasijas un notīriet visus netīrumus vai smiltis no riteņa iekšējās ass.

Pēc mazgāšanas: vienmēr salieciet (sausās) daļas atpakaļ sākotnējā stāvoklī, kā norādīts pamācībā.

Slapjos apstākļos: uzglabājiet Bugaboo ratiņus un to aksesuārus sausā vietā un ļaujiet tiem nožūt nesalocītā veidā, lai novērstu pelējumu.

- Šie Bugaboo ratiņi nav izturīgi pret sālsūdeni.
- Novērsiet iespējamo saskari starp līmlentām un ratiņu audumu. Saskare var sabojāt audumu.
- Uz tādām grīdām kā sintētiskais lamināts, parkets, linolejs un paklājs (grīdas ar organiskām virsmām) melnās gumijas riepas var atstāt paliekošas pēdas. Ja jums ir iepriekšminētā grīda, iesakām piesardzīgi lietot tos iekštelpās.

BRĪDINĀJUMI

un cita lietošanas informācija

SVARĪGI — PIRMS LIETOŠANAS UZMANĪGI IZLASIET ŠĪS NORĀDES UN SAGLABĀJIET TURPMĀKAI UZZIŅAI.

IETEICAMĀIS SVARS/SLODZES UN VECUMS (LIETOTĀJA REŽĪMS)*

* Norādītais vecums vai svars — atkarībā no tā, kurš nosacījums izpildās pirmais.

Ratiņi: No 0 līdz 48 mēnešiem. Līdz 22 kg

Kulbas uzstādīšana/noņemšana no šasijas: Līdz 9 kg vai 6 mēnešiem

Sēdekļis uz šasijas: No 6 līdz 48 mēnešiem

Sēdekļis tiek izmantots uz

šasijas kā noliekts šūpulis: Līdz 9 kg

Grozis zem sēdekļa: Līdz 10 kg / 35 l.

Sāna bagāžas grozs / aizmugurējā kabata: -

Maksimālais bērnu vecums: 1

BĒRNI UN JŪSU RATIŅI

1. NEKAD neatstājiet bērnu bez uzraudzības.
2. Neļaujiet bērnam spēlēties ar šo produktu.
3. Lai izvairītos no savainojumiem, atlokot un salokot šo produktu, nodrošiniet, lai bērns atrastos droša attālumā.

PIRMS LIETOŠANAS

4. Pirms lietošanas pārbaudiet, vai ratiņu korpus, sēdekļa bloks un autokrēsliņa stiprinājuma ierīces ir pareizi piestiprinātas. To var pārbaudīt, pavelkot uz augšu.
5. pirms kulbas pārnēsāšanas vai pacelšanas pārliecinieties, vai rokturis pārnēsāšanai ir pareizā lietošanas stāvoklī.
6. Rokturis (-i) pārnēsāšanai/bufera stienis un kulbas apakšdaļa ir regulāri jāpārbauda, vai nav bojājumu un nodiluma pazīmju.
7. pirms lietošanas pārliecinieties, vai visas bloķēšanas ierīces ir nostiprinātas, un vienmēr piespiediet bremzi, kad ievietojat vai izceļat bērnu.
8. Pirms katras lietošanas pārliecinieties, vai josta darbojas pareizi un stūre ir bloķēta.
9. Jebkuras ieteiktās slodzes pārsniegšana var ietekmēt ratiņu stabilitāti. Jebkura slodze, kas piestiprināta pie roktura un/vai atzveltnes aizmugurē, un/vai pie ratiņu sāniem, ietekmēs arī to stabilitāti.
10. Bugaboo ratiņu rāmi drīkst izmantot tikai ar saderīgu Bugaboo ratiņu šasiju. Neizmantojiet Bugaboo ratiņu daļas vai sastāvdaļas ar neapstiprinātiem ratiņiem vai citiem Bugaboo produktiem/ratiņiem, kas nav savstarpēji savietojami.
11. Noregulējiet roktura garumu atbilstoši norāžu simboliem uz stūres un pamācības shematiskajam attēlam. I sākaais stūres garums nav lietošanas stāvoklis, kas paredzēta salocītās šasijas bloķēšanai.

PRODUKTA VISPĀRĒJA INFORMĀCIJA

12. Pirms salocīšanas vienmēr pārliecinieties, vai kulba ir tukša. Pirms ratiņu salocīšanas izceļiet zīdaiņi no kulbas vai sēdekļa.
13. Nekad neceliet ratiņus aiz roktura(-iem) pārnēsāšanai / bufera stieņa, kamēr bērns guļ vai sēž kulbā vai sēdekļī uz šasijas.
14. Izņemiet bērnu no Bugaboo ratiņiem, ejot augšā vai lejā pa kāpnēm, kā arī lietojot tos uz nelīdzenas virsmas un stāvā reljefā. Tāpat esiet īpaši piesardzīgi, braucot uz augšu vai uz leju pa apmalēm vai citām nelīdzenām

- virsmām.
15. apgāšanās risks. Neizmantojiet savus Bugaboo ratiņus uz kustīgiem celiņiem vai eskalatoriem.
 16. Auklas var izraisīt nožņaugšanos! Nenovietojiet priekšmetus ar auklu ap bērna kaklu, piemēram, kapuces auklas vai knupja vadu. Nepiekariet auklas virs kulbas/sēdekļa vai šūpuļa un nepiestipriniet auklas rotaļlietām.
 17. Neatstājiet kulbā/sēdekli neko tādu, kas varētu radīt nosmakšanas riskus, piemēram, mīkstās rotaļlietas, spilvenus utt.
 18. Izmantojiet plaukstas locītavas siksnu, lai novērstu ratiņu aizripošanu.
 19. Nenovietojiet Bugaboo ratiņus vai kādu no to sastāvdaļām atklātas liesmas vai citu siltuma avotu tuvumā. Izvairieties no ratiņu pakļaušanas ārkārtējai temperatūrai.
 20. šis produkts nav piemērots skriešanai vai slidošanai.
 21. Uzraugiet, vai bērnam nerodas pārkaršanas pazīmes, īpaši periodos, kad trūkst vēsa gaisa cirkulācijas.
 22. Pārkaršana var apdraudēt jūsu bērna dzīvību! Ņemiet vērā apkārtējās vides temperatūru un bērna apģērbu un pārliecinieties, ka bērns nav pārāk auksts vai pārāk silts.
 23. Lūdziet veselības aprūpes speciālista padomu par drošu gulēšanu.

KULBA LIETOŠANAI

24. Kulba nav paredzēta lietošanai bērniem, kas vecāki par 6 mēnešiem, vai bērniem, kuri var bez palīdzības apsēsties, apgāzties un var piecelties uz rokām un ceļiem.
25. Neļaujiet citiem bērniem bez uzraudzības spēlēties kulbas tuvumā.
26. Zīdaiņi ir nosmakuši:
 - atstarpēs starp papildu paliktni un kulbas sāniem, kā arī mīkstā gultas klājumā.
 - Izmantojiet TIKAI Bugaboo piedāvāto matraci.
 - NEKAD nepievienojiet mīkstumam spilvenu, segas vai citu matraci.
27. Bērna galva kulbā nekad nedrīkst atrasties zemāk par bērna ķermeni.
28. Neizmantojiet kulbu vai autosēdekli divu riteņu stāvoklī.
29. Izmantojiet tikai uz cietas, horizontālas un sausas virsmas.
30. Izvairieties no trieciena mazulim, piemēram, novietojot kulbu uz grīdas vai ejot cauri durvīm.
31. Nekad neizmantojiet kulbu uz staģīva.

SĒDEKLIS LIETOŠANAI UZ ŠASIJAS

32. Sēdekļa bloks nav piemērots bērniem, kas jaunāki par 6 mēnešiem.
33. Izvairieties no nopietnām traumām, kas varētu rasties, izkritot vai izslīdot. Vienmēr izmantojiet visu ierobežotājsistēmu.
34. Vienmēr izmantojiet plaukstas locītavas siksnu, kad lietojat divu riteņu stāvokli, tot vai izslīdot. Vienmēr izmantojiet visu piecu punktu drošības jostu.

SĒDEKLIS LIETOŠANAI BEZ ŠASIJAS

35. pārtrauciet izmantot sēdekli bez šasijas, kad bērns sāk mēģināt piecelties sēdus.
36. KRISĀNAS RISKS – Izvairieties no nopietnām traumām, kas varētu rasties, izkritot vai izslīdot. Vienmēr izmantojiet visu piecu punktu drošības jostu.
37. Nekad neļaujiet bērnam gulēt šajā produktā. Sēdeklis, kas tiek izmantots

bez šasijas (kā atgāžams šūpulis), neaizstāj bērnu gultiņu. Ja jūsu bērns aizmieg, viņš jāievieto piemērotā bērnu gultiņā.

38. KRITĪŠANAS APDRAUDĒJUMS: bīstami ir izmantot sēdekli bez šasijas (kā atgāztu šūpuli) uz paaugstinātas virsmas, piemēram, galda.
39. NOSMAKŠANAS RISKS – Sēdekļis var apgāzties uz mīkstām virsmām un nosmacēt bērnu. NEKAD nenovietojiet turētāju uz gultām, dīvāniem vai citām mīkstām virsmām.
40. Nekad neizmantojiet šo sēdekli kā līdzekli zīdaiņa pārvadāšanai mehāniskajā transportlīdzeklī.
41. Nekad neizmantojiet sēdekli uz statīva.

AKSESUĀRU IZMANTOŠANA

42. Izmantojiet tikai autentiskas Bugaboo rezerves daļas un Bugaboo aksesuārus vai Bugaboo apstiprinātus produktus [lietošanai ar Bugaboo ratiņiem]. Nav droši lietot produktus, kurus nav apstiprinājis Bugaboo.

VASARAS JUMTIŅA LIETOŠANA

43. SVARĪGI – pārkaršanas risks siltā laikā. Drošai lietošanai, lūdzu, izlasiet vasaras jumtiņa pievienoto pamācību.

BOJĀJUMI

44. Nelietojiet ratiņus, ja kāda daļa ir salauzta, saplēsta vai trūkst. Jums jānodrošina, ka visas bojātās vai nolietotās daļas tiek nekavējoties salabotas.

Ražotāja garantija

Ražotājs Bugaboo International BV, kura galvenā uzņēmējdarbības vieta atrodas Amsterdamā ("Bugaboo"), piegādā Bugaboo produktus ar garantiju. Pilnus garantijas nosacījumus skatiet vietnē bugaboo.com. Ja esat iegādājies savu produktu tieši no Bugaboo, varat sazināties ar mūsu klientu atbalsta komandu, izmantojot mūsu tiešsaistes saziņas veidlapu (www.bugaboo.com/support). Ja iegādājāties produktu kādā no mūsu oficiālajām tirdzniecības vietām, vispirms sazinieties ar mazumtirgotāju, lai iesniegtu pretenziju atbilstoši šai ražotāja garantijai.

Ważne informacje

Wskazówki dotyczące czyszczenia i konserwacji

Pranie w pralce: tkanina gondoli, tkanina siedzenia, budka przeciwsłoneczna, pokrowiec na materac, nakładka wentylacyjna.

Nie prać Można czyścić wilgotną ściereczką: materac, koszyk pod siedzenie, uchwyty, osłona przeciwdeszczowa.

WAŻNE:

- Przed praniem zawsze sprawdź wskazówki na etykiecie tkaniny.
- W stosownych przypadkach usuń panele i elementy usztywniające z tkanin przed czyszczeniem.

O czym należy pamiętać podczas prania:

- maksymalna temperatura prania: 30°C/85°F (pranie w niskiej temperaturze)
- nie używać wybielacza ani żrących środków czyszczących
- nie suszyć w suszarce
- nie prasować
- nie prać chemicznie
- zawsze prać oddzielnie

Wózek należy poddawać regularnym kontrolom i konserwacji.

Podwozie: można wyczyścić miękką ściereczką i ciepłą wodą, a potem wytrzeć suchą ściereczką. Użyj miękkiej szczotki do usunięcia piasku i ziemi z mechanizmów i teleskopowych rurek podwozia. Trzeba dokładnie usunąć brud ze wszystkich wysuwających się części.

Koła: użyj szczotki i wody do usunięcia zanieczyszczeń z kół. Od czasu do czasu trzeba zdjąć koła ze stelaża i wyczyścić resztki piasku i ziemi z osi.

Po praniu: zawsze złóż (suche) części z powrotem do pierwotnej konfiguracji zgodnie z instrukcją obsługi.

Ochrona przed wilgocią: wózek i akcesoria Bugaboo przechowuj w suchym miejscu. Po zmoczeniu pozwól im wyschnąć w rozłożonej pozycji, żeby zapobiec powstawaniu pleśni.

- Wózek Bugaboo nie jest odporny na działanie stójnej wody.
- Unikaj kontaktu taśmy samoprzylepnej z tkaniną wózka, ponieważ możesz ją w ten sposób uszkodzić.
- Czarne gumowe opony zostawiają stałe ślady na powierzchniach, takich jak syntetyczne laminaty, parkiety, linoleum lub dywany (organiczne powierzchnie podłóg). W przypadku posiadania wymienionych podłóg, zalecamy ostrożne użytkowanie w pomieszczeniach.

OSTRZEŻENIA inne informacje dotyczące użytkowania

WAŻNE — PRZED UŻYTKOWANIEM DOKŁADNIE PRZECZYTAĆ NINIEJSZĄ INSTRUKCJĘ I ZACHOWAĆ JĄ NA PRZYSZŁOŚĆ.

ZALECANE WAGA/OBCIĄŻENIE I WIEK (W ZALEŻNOŚCI OD TRYBU UŻYTKOWANIA)*

* Osiągnięcie określonego wieku lub określonej wagi, w zależności od tego, co nastąpi wcześniej.

Bugaboo Cub

Wózek: 0 do 48 miesięcy lub do 22 kg

Gondola bez podwozia na podwoziu: do 9 kg lub do 6 miesięcy

Siedzenie na podwoziu: 6 do 48 miesięcy

Siedzenie bez podwozia: do 9 kg

Koszyk pod siedzenie: do 10 kg / do 35 l.

Boczny koszyk bagażowy

Kieszeń tylna: -

Maksymalna dozwolona waga dzieci: 1

DZIECKO I WÓZEK

1. Nigdy nie zostawiaj dziecka bez opieki.
2. Nie pozwalaj dziecku bawić się tym produktem
3. Aby uniknąć obrażeń, upewnij się, czy dziecko jest odsunięte kiedy rozkłada się lub składa niniejszy produkt

PRZED UŻYCIEM

4. RYZYKO UPADKU — przed użyciem należy sprawdzić czy urządzenia mocujące gondolę, siedzenie lub fotelik samochodowy są prawidłowo zamocowane. Można to zrobić, pociągając do góry.
5. Przed przenoszeniem lub podniesieniem gondoli należy upewnić się, że rączka do przenoszenia jest w odpowiedniej pozycji.
6. Uchwyt(-y)/pałak i spód gondoli powinny być regularnie sprawdzane pod kątem oznak uszkodzenia i zużycia.
7. Upewnij się, że rączka jest zablokowana w odpowiedniej pozycji i że szelki działają prawidłowo. Przed włożeniem lub wyjęciem dziecka zawsze użyj hamulca.
8. Przed każdym użyciem należy upewnić się, że szelki działają odpowiednio, a rączka została zablokowana.
9. Przekroczenie zalecanego obciążenia może destabilizować wózek.
10. Rama wózka Bugaboo może być używana tylko z podwoziem Bugaboo. Nie należy używać części lub komponentów wózka Bugaboo z jakimikolwiek niezatwierdzonymi wózkami lub innymi produktami Bugaboo.
11. Dostosuj długość rączki zgodnie z symbolami umieszczonymi na rączce i schematem w instrukcji obsługi. Najkrótsza długość rączki nie jest pozycją użytkową, służy do blokowania złożonego podwozia.

DOTYCZĄCE PRODUKTU OGÓŁEM

12. Przed złożeniem zawsze upewnij się, że gondola jest pusta. Przed złożeniem wózka wyjmij dziecko z gondoli lub siedziska.
13. Nigdy nie należy podnosić wózka za uchwyt(-y)/pałak kiedy dziecko leży lub siedzi w gondoli bądź siedzisku umieszczonym na ramie wózka.
14. Podczas poruszania się po schodach lub po stromym i niestabilnym terenie należy wyjąć dziecko z wózka. Należy również zachować ostrożność podczas pokonywania krawężników lub nierównych powierzchni.

15. Ryzyko przewrócenia. Nie używaj wózka Bugaboo na ruchomych chodnikach ani schodach.
16. Paski mogą doprowadzić do uduszenia! Nie umieszczaj przedmiotów z paskami wokół szyi dziecka, np. paski kaptura lub sznurek smoczka. Nie wieszaj pasków nad gondolą lub kołyską i nie mocuj pasków do zabawek.
17. Nie pozostawiaj w gondoli/nosidełku żadnych przedmiotów, które mogłyby stwarzać niebezpieczeństwo uduszenia, np. miękkie zabawki, poduszki itp.
18. Aby zachować kontrolę nad wózkiem i zapobiec jego odjechaniu, należy używać paska na nadgarstek.
19. Nie należy umieszczać wózka lub jakichkolwiek jego komponentów w pobliżu otwartego ognia lub innych źródeł ciepła. Należy unikać wystawiania wózka na działanie skrajnych temperatur.
20. Niniejszy wyrób nie jest odpowiedni do biegania ani jazdy na rolkach.
21. Sprawdź, czy u dziecka nie występują objawy przegrzania, zwłaszcza w przypadku braku cyrkulacji chłodnego powietrza.
22. Przegrzanie może zagrażać życiu twojego dziecka! Weź pod uwagę temperaturę otoczenia i ubranie dziecka oraz upewnij się, że dziecko nie jest ani za zimne, ani za ciepłe.
23. Poproś specjalistę ds. zdrowia o poradę dotyczącą bezpiecznego snu.

GONDOLA NA PODWOZIU

24. Gondola nie jest przeznaczona do użytku przez dzieci w wieku powyżej 6 miesięcy lub dziecko, które potrafi samodzielnie siedzieć, obrócić się lub podnieść na dłoniach i kolanach.
25. Nie pozwalaj innym dzieciom bawić się bez opieki w pobliżu gondoli.
26. Niemowlęta mogą się udusić:
 - W przerwach pomiędzy dodatkową podkładką a bokiem gondoli oraz na miękkiej pościeli.
 - Używaj TYLKO materaca dostarczonego przez firmę Bugaboo.
 - NIGDY nie dodawaj poduszki, kocyka lub innego materaca w celu zapewnienia dodatkowego wyściełania.
27. Główka dziecka w gondoli nigdy nie powinna znajdować się niżej niż reszta ciała dziecka.
28. Gondoli ani fotelika samochodowego nie należy używać w pozycji dwukołowej.
29. Używaj wyłącznie na twardej, poziomej i suchej powierzchni.
30. Unikaj uderzenia dziecka na przykład podczas stawiania gondoli na podłodze lub przechodzenia przez drzwi.
31. Nigdy nie używaj gondoli na stojaku.

SIEDZENIE MONTOWANE NA PODWOZIU

32. Siedzisko nie jest przeznaczone dla dzieci w wieku poniżej 6 miesięcy.
33. Unikaj poważnych obrażeń spowodowanych upadkiem lub wysunięciem się z produktu. Zawsze korzystaj z pełnego systemu zabezpieczeń.
34. Zawsze używaj paska na nadgarstek podczas korzystania z pozycji dwukołowej.

UŻYWANIE SIEDZENIA BEZ PODWOZIA

35. Nie należy używać siedziska bez stelaża wózka, jeśli dziecko podejmuje próby samodzielnego siedzenia.
36. RYZYKO UPADKU — Należy unikać ryzyka urazu spowodowanego upadkiem lub wysunięciem. Zawsze zabezpieczaj dziecko pięciopunktowymi szelkami.
37. Nigdy nie należy pozwalać dziecku spać w tym produkcie. Siedzisko używane bez stelaża wózka (jako odchylana kołyska) nie zastępuje łóżeczka ani kołyski. Jeśli dziecko chce spać, przenieś je do odpowiedniego łóżeczka lub kołyski.
38. RYZYKO UPADKU: używanie tego siedzenia (kołyski z oparciem) na powierzchniach znajdujących się na wysokości, np. na stole, jest niebezpieczne.
39. RYZYKO UDUSZENIA — Nosidełko dziecięce może przewrócić się na miękkich powierzchniach przydusić dziecko. NIGDY nie kładź nosidełka na łóżkach, sofach lub innych miękkich powierzchniach. Stawiaj wyłącznie na stabilnej, poziomej i suchej powierzchni.
40. NIGDY nie używaj tego nosidełka jako środka transportu niemowlaka w pojeździe silnikowym.
41. nie wolno używać siedzenia na stojaku.

KORZYSTANIE Z AKCESORIÓW

42. Należy stosować wyłącznie oryginalne części zamienne Bugaboo, akcesoria Bugaboo oraz produkty zatwierdzone przez Bugaboo do użytku z wózkiem Bugaboo. Korzystanie z produktów niezatwierdzonych przez Bugaboo nie jest bezpieczne.

KORZYSTANIE Z BUDKI PRZECIWSŁONECZNEJ

43. WAŻNE: istnieje ryzyko przegrzania przy wysokich temperaturach. Aby bezpiecznie korzystać z budki przeciwsłonecznej, należy dokładnie zapoznać się z instrukcjami dołączonymi do produktu.

USZKODZENIE

44. Nie należy używać wózka, gdy jakkolwiek z jego części jest uszkodzona, zużyta lub zaginęła. Należy upewnić się, że uszkodzone lub zużyte części zostaną natychmiast naprawione.

Gwarancja producenta

Producent, firma Bugaboo International BV z siedzibą główną działalności w Amsterdamie („Bugaboo”), dostarcza produkt Bugaboo w ramach gwarancji. Pełne warunki gwarancji można znaleźć na stronie bugaboo.com. Jeśli produkt został zakupiony bezpośrednio od Bugaboo, możesz skontaktować się z naszym zespołem obsługi klienta za pośrednictwem formularza kontaktowego online (www.bugaboo.com/support). Jeżeli produkt został zakupiony w jednym z naszych oficjalnych punktów sprzedaży, skontaktuj się najpierw ze sprzedawcą, aby złożyć reklamację w ramach gwarancji tego producenta.

Informações importantes

Sugestões de limpeza e manutenção

Lavar na máquina: tecido base da alcofa, tecido da cadeira, capota, capa do colchão.

Não lavar, Limpar com um pano húmido: colchão, cesta de bagagem, pegas, cobertura para a chuva.

IMPORTANTE:

- Consulte sempre a etiqueta do tecido antes de lavar.
- Antes da lavagem, remova os painéis e os reforços dos tecidos, se aplicável.

Ao lavar, não se esqueça:

- temperatura máxima 30 °C/85 °F (lavagem a frio)
- não utilizar lixívia ou detergentes agressivos
- não secar na máquina de secar roupa
- não passar a ferro
- não limpar a seco
- lavar sempre em separado

Proceda regularmente à inspeção e manutenção do seu carrinho de bebé.

Chassis: limpe o chassis com uma toalha macia e água morna e limpe a água excedente com um pano seco. Use uma escova macia para limpar areias e sujidades dos mecanismos e tubos deslizantes do chassis. Remova bem a sujidade das juntas deslizantes.

Rodas: utilize uma escova e água para limpar a sujidade das rodas. De tempos em tempos, remova as rodas do chassis e limpe qualquer sujidade ou areia de dentro do eixo da roda.

Após a lavagem: volte a montar sempre as peças (secas) como estavam no estado original conforme instruído no guia do utilizador.

Com humidade: guarde o carrinho de bebé Bugaboo e os seus acessórios num espaço seco e deixe-o secar desdobrado para evitar o crescimento de mofo.

- O seu carrinho de bebé Bugaboo não é resistente a água salgada.
- Evite o contacto entre as tiras autoadesivas e os tecidos do seu carrinho de bebé, pois isto pode danificar os tecidos.
- Em pisos como laminados sintéticos, parquê, linóleo e carpete (pisos de superfície orgânica), os pneus de borracha pretos possam deixar marcas permanentes. Se tiver um piso entre os mencionados acima, recomenda-se ter cuidado ao utilizar o produto em espaços interiores.

AVISOS

e outras informações de utilização

IMPORTANTE – LER CUIDADOSAMENTE AS INSTRUÇÕES ANTES DE USAR E GUARDÁ-LAS PARA FUTURA REFERÊNCIA.

PESOS RECOMENDADOS/CARGAS E IDADE (POR MODO DE UTILIZADOR)*

*A idade ou o peso especificados (o que ocorrer primeiro).

- Carrinho de bebé: 0 tot 48 meses ou até 22 kg
Alcofa no/fora do chassis: até 9 kg ou até 6 meses
Cadeira no chassis: 6 até 48 meses
Cadeira fora do chassis: até 9 kg
Cesta de bagagem: até 10 kg / até 35 l.
Mala de bagagem lateral/
Bolso posterior: -
Máximo permitido de crianças: 1
-

AS CRIANÇAS E O SEU CARRINHO

1. Nunca deixe a criança abandonada.
2. Não deixe que o seu filho brinque com este produto.
3. Para evitar ferimento assegure-se que o seu filho está afastado, do produto, enquanto o abre e fecha

ANTES DE UTILIZAR

4. Verifique se a alcofa, o módulo da cadeira ou a cadeira auto estão corretamente encaixados antes de utilizar o produto. Pode verificar isto puxando para cima.
5. Antes de transportar ou levantar a alcofa, certifique-se de que a asa de transporte está na posição correta de utilização.
6. A(s) pega(s) de transporte/alça de transporte e o fundo da alcofa devem ser verificados regularmente quanto a sinais de desgaste e danos.
7. Verifique se o manípulo está bloqueado na posição correta e se o cinto de segurança está a funcionar corretamente. Pressione sempre o travão antes de sentar ou levantar a criança.
8. Antes de cada utilização, assegure-se de que o cinto de segurança está a funcionar corretamente e o manípulo está bloqueado.
9. Exceder qualquer uma das cargas recomendadas pode afetar a estabilidade do carrinho de bebé.
10. A estrutura Bugaboo deve ser utilizada apenas com o chassis Bugaboo. Não utilize os componentes ou as peças do Bugaboo com qualquer carrinho de bebé não aprovado ou qualquer outro produto Bugaboo.
11. Ajuste o comprimento da pega de acordo com os símbolos de indicação no guiador e no diagrama esquemático no manual de instruções. A posição de menor comprimento do guiador não é a posição de utilização, que serve para bloqueio do chassis dobrado.

PRODUTO EM GERAL

12. Certifique-se sempre de que a alcofa está vazia antes de a dobrar. Retire o bebé da alcofa ou da cadeira antes de dobrar o carrinho de bebé.
13. Nunca segure o carrinho pela(s) pega(s) de transporte/alça de transporte enquanto a criança estiver deitada ou sentada na alcofa ou no assento na estrutura.

14. Tire a criança do carrinho de bebê quando subir ou descer escadas e em condições de terreno íngreme e irregular. Além disso, tome especial cuidado ao subir ou descer passeios ou outras superfícies irregulares.
15. Risco de tombamento. Não utilize o carrinho Bugaboo em tapetes ou escadas rolantes.
16. As fitas podem causar estrangulamento! Não coloque itens com uma fita à volta do pescoço de uma criança, como toucas ou chupetas. Não pendure fitas sobre uma alcofa, berço nem prenda fitas a brinquedos.
17. Não deixe nada na alcofa/berço de viagem que possa constituir um perigo de asfixia, nomeadamente, brinquedos rígidos, almofadas, etc.
18. Utilize a pulseira de segurança para impedir que o carrinho de bebê se solte.
19. Não coloque o carrinho de bebê nem qualquer um dos seus componentes perto de chamas abertas ou outras fontes de calor. Evite expor o carrinho de bebê a temperaturas elevadas.
20. Não é conveniente utilizar este produto aquando da realização de patinagem ou corrida.
21. Monitorize o seu filho para identificar sinais de calor excessivo, durante períodos sem circulação de ar fresco.
22. O superaquecimento pode colocar a vida do seu filho em perigo! Considere a temperatura ambiente e a roupa da criança e certifique-se de que a criança não está muito fria nem muito quente.
23. Peça conselhos a um profissional de saúde sobre sono seguro.

ALCOFA

24. A alcofa não se destina a ser utilizada por crianças com idade superior a 6 meses ou por crianças que consigam sentar-se sem ajuda, rolar ou empurrar-se com as mãos e os joelhos.
25. Não permita que outras crianças brinquem sem supervisão perto da alcofa.
26. Os recém-nascidos podem sufocar:
 - Nos espaços entre o acolchoamento extra e a parte lateral da alcofa, e em roupa de cama macia.
 - Utilize APENAS o colchão fornecido pela Bugaboo.
 - NUNCA adicione uma almofada, edredão ou outro colchão para acolchoamento.
27. A cabeça do bebê na alcofa nunca deve estar mais baixa que o corpo.
28. Não utilize a alcofa ou a cadeira auto na posição de duas rodas.
29. Utilize apenas numa superfície firme, horizontal nivelada e seca.
30. Evite impactos no bebê, por exemplo, quando coloca a alcofa no chão ou ao passar em portas.
31. Nunca use a alcofa num tripé.

CADEIRA UTILIZADA NO CHASSIS

32. A unidade da cadeira não é adequada para crianças com menos de 6 meses.
33. Evite ferimentos graves devido a queda ou deslizamento para fora. Utilize sempre o sistema de retenção completo.
34. Utilize sempre a correia de pulso quando estiver na posição de duas rodaspre o sistema de retenção completo de cinco pontos.

USAR A CADEIRA FORA DO CHASSIS COMO UM BERÇO RECLINADO

35. Pare de utilizar a cadeira fora do chassis quando o bebé começar a sentar-se.
36. PERIGO DE QUEDA – Evite ferimentos graves por quedas ou deslizamentos. Use sempre o sistema de retenção completo de cinco pontos.
37. Nunca deixe o bebé dormir neste produto. A cadeira usada fora do chassis (como uma espreguiçadeira) não substitui um berço ou cama de bebé. Se o seu bebé precisar de dormir, deve ser colocado num berço adequado.
38. PERIGO DE QUEDA: É perigoso usar esta cadeira (berço reclinado) numa superfície elevada, e.g. uma mesa.
39. PERIGO DE ASFIXIA – A alcofa pode rolar sobre superfícies moles e sufocar a criança. NUNCA coloque a alcofa sobre camas, sofás, ou outras superfícies suaves. Use apenas uma superfície firme, horizontal, nivelada e seca.
40. NUNCA use esta cadeira como meio de transportar a criança dentro de um automóvel.
41. Nunca utilize a cadeira sobre um suporte.

UTILIZAÇÃO DOS ACESSÓRIOS

42. Utilize apenas peças de substituição Bugaboo originais e acessórios ou produtos Bugaboo aprovados pela Bugaboo para utilização com o carrinho de bebé Bugaboo. Não é seguro utilizar produtos que não sejam aprovados pela Bugaboo.

UTILIZAÇÃO DA CAPOTA

43. IMPORTANTE - Risco de sobreaquecimento em tempo quente. Leia atentamente as instruções fornecidas com a sua capota para uma utilização segura.

DANOS

44. Não utilize o carrinho de bebé se alguma peça estiver partida, solta ou em falta. Deverá assegurar a reparação imediata de qualquer peça danificada ou desgastada.

Garantia do fabricante

O fabricante, a Bugaboo International BV, com sede principal em Amesterdão (“Bugaboo”), fornece o produto Bugaboo com garantia. As condições completas da garantia podem ser consultadas em bugaboo.com. Caso tenha comprado o seu produto diretamente à Bugaboo, pode contactar a nossa Equipa de Atendimento ao Cliente usando o nosso formulário de contacto online (www.bugaboo.com/support). Caso tenha comprado o seu produto num dos nossos pontos de vendas oficiais, contacte primeiro o revendedor para que o mesmo submeta uma reclamação sob a garantia do fabricante.

Важная информация

Рекомендации по чистке и обслуживанию

Разрешена машинная стирка: ткань люльки, ткань сиденья. защитный капюшон, чехол для матрасика.

Не Стирать Протирать влажной тканью: пенный вкладыш матрасика, корзина под сиденьем, накладки на ручку коляски, дождевик.

ВАЖНО:

- Рекомендации по стирке указаны на ярлыке изделия.
- Перед стиркой снимите с тканей накладки и придающие жесткость элементы, если таковые имеются.

Рекомендации по стирке:

- стирать в холодной воде (до 30 °С)
- не использовать отбеливатели и агрессивные моющие средства
- не сушить в машине
- не гладить
- химчистка запрещена
- стирать отдельно от других вещей

Периодически осматривайте и обслуживайте коляску.

Шасси: протрите шасси мягкой тканью, смоченной в теплой воде, а затем вытрите сухой тканью. Мягкой щеткой очистите от песка и грязи механизмы и подвижные трубки шасси, в том числе подвижные соединения.

Колеса: чтобы очистить грязь на колесах, используйте щетку и воду. Периодически снимайте колеса с шасси и очищайте внутренние оси от грязи и песка.

После очистки: установите высохшие части на место в соответствии с указаниями в руководстве по эксплуатации.

Влага: храните коляску Bugaboo и аксессуары в сухом месте и сушите их в разложенном состоянии, чтобы предотвратить появление плесени.

- Коляски Bugaboo не защищены от воздействия соленой воды.
- Ремни с застегивающимися липучками не должны соприкасаться с тканевыми частями коляски. Это может вызвать повреждение ткани.
- Черные резиновые шины могут оставлять несмываемые следы на таких поверхностях, как синтетический ламинат, паркет, линолеум, ковровые покрытия и полы из натуральных материалов. Рекомендуем проявлять осторожность при использовании коляски на данных покрытиях.

ПРЕДУПРЕЖДЕНИЯ и информация об эксплуатации

ВАЖНО! ПРЕЖДЕ ЧЕМ ИСПОЛЬЗОВАТЬ КОЛЯСКУ, ВНИМАТЕЛЬНО ИЗУЧИТЕ ДАННУЮ ИНФОРМАЦИЮ И СОХРАНИТЕ ЕЕ ДЛЯ ИСПОЛЬЗОВАНИЯ В БУДУЩЕМ.

РЕКОМЕНДУЕМЫЙ ВЕС РЕБЕНКА/МАССА ГРУЗА И ВОЗРАСТ РЕБЕНКА (В РАЗЛИЧНЫХ КОНФИГУРАЦИЯХ КОЛЯСКИ)*

*Указанный возраст или вес (в зависимости от того, какого параметра ребенок достигнет раньше).

Bugaboo Cub

Коляска: С рождения до 48 месяцев До 22 кг

Люлька на шасси/без шасси: До 9 кг или 6 месяцев

Сиденье на шасси: С 6 до 36 месяцев

Сиденье без шасси в качестве
наклонной колыбели: До 9 кг

Корзина под сиденьем: До 10 кг/ 35 л

Корзина под сиденьем/
Задний карман: -

Макс. количество детей: 1

ВАША КОЛЯСКА И ДЕТИ

1. НИКОГДА не оставляйте ребенка без присмотра.
2. Не разрешайте ребенку играть с коляской.
3. Во избежание травм складывать и раскладывать коляску разрешается только при отсутствии рядом с ней детей.

ПОДГОТОВКА К ЭКСПЛУАТАЦИИ

4. Перед эксплуатацией всегда проверяйте, правильно ли задействованы устройства для крепления коляски, сиденья или автокресла. Для этого потяните устройство вверх.
5. Прежде чем переносить или поднимать люльку, убедитесь, что ручка для переноски находится в правильном положении.
6. Ручки для переноски/защитные бамперы и дно люльки необходимо регулярно проверять на признаки повреждения и износа.
7. Перед эксплуатацией убедитесь, что задействованы все фиксирующие устройства. Когда достааете или сажаете ребенка в коляску, ставьте ее на тормоз.
8. Перед каждым использованием убедитесь, что ремень функционирует надлежащим образом, а ручка зафиксирована.
9. При превышении максимальной нагрузки коляска может перевернуться. Любой груз, прикрепленный к ручке, задней части спинки или боковым частям коляски также приведет к нарушению ее устойчивости.
10. Раму коляски Bugaboo разрешается использовать только с совместимым шасси Bugaboo. Не используйте детали или компоненты колясок Bugaboo с нерекомендованными колясками или любой другой несовместимой продукцией Bugaboo.
11. Установите ручку на нужную высоту в соответствии с символами на ручке и схемой в руководстве пользователя. Эксплуатировать коляску, когда ручка находится в самом нижнем положении, запрещено: это положение предназначено для фиксации сложенного шасси.

ОБЩАЯ ИНФОРМАЦИЯ

12. Перед сложением убедитесь, что люлька пуста. Перед тем, как складывать коляску, выньте младенца из люльки или снимите его с сиденья.
13. Не поднимайте коляску за ручку для переноски/защитный бампер,

если ваш ребенок лежит или сидит в люльке или сиденье, установленных на шасси.

14. На лестницах или при движении по неровной или крутой поверхности берите ребенка на руки. Будьте внимательны при движении по бордюрам и неровностям.
15. **ОСТОРОЖНО:** риск опрокидывания. Запрещается использовать коляску Bugaboo на траволаторах и эскалаторах.
16. Шнурки могут вызвать удушье! Около шеи ребенка не должно быть предметов со шнурками, например завязок капюшона или сосок. Не подвешивайте шнурки над люлькой или колыбелью и не прикрепляйте шнурки к игрушкам.
17. Не оставляйте в люльке / переносной кроватке ничего, что могло бы представлять опасность удушья, в том числе мягкие игрушки, подушки и пр.
18. Чтобы коляска не укатилась, используйте ремешок на запястье.
19. Не используйте коляску Bugaboo или ее части вблизи открытого огня или других источников высокой температуры. Не подвергайте коляску воздействию экстремальных температур.
20. С коляской запрещено бегать и кататься на коньках.
21. Следите, чтобы ребенок не перегрелся, особенно при отсутствии потока холодного воздуха.
22. Перегрев может угрожать жизни вашего ребенка! Учитывайте температуру окружающей среды и одежду ребенка, чтобы убедиться, что ребенку не слишком холодно или слишком жарко.
23. Обратитесь за советом к медицинскому специалисту по поводу безопасного сна.

ЛЮЛЬКА

24. Люлька не предназначена для детей старше 6 месяцев и для малышек, которые могут самостоятельно сидеть, переворачиваться и становиться на четвереньки.
25. Не позволяйте другим детям играть без присмотра рядом с люлькой.
26. Младенцы могут задохнуться:
 - в промежутках между дополнительно постеленными предметами и стенкой люльки, а также на мягком матрасе.
 - В люльке разрешается использовать ТОЛЬКО матрасик Bugaboo.
 - НИКОГДА не используйте в люльке подушку, одеяло или другой матрас.
27. Голова ребенка в люльке никогда не должна быть ниже его тела.
28. Не устанавливайте люльку или автокресло на коляску в двухколесном положении.
29. Используйте товар только на твердых, горизонтальных и сухих поверхностях.
30. Избегайте удара ребенка, например, когда ставите люльку на пол или проходите через двери.
31. Ни в коем случае не ставьте люльку на подставку.

СИДЕНЬЕ НА ШАССИ

32. Сиденье не предназначено для детей в возрасте до 6 месяцев.
33. Вследствие выпадения или выскальзывания ребенок может получить серьезные травмы. Всегда используйте полную систему

удерживающих ремней.

34. Всегда используйте ремешок на запястье при двухколесном положении коляски

СИДЕНЬЕ БЕЗ ШАССИ

35. Прекратите использование сиденья без шасси, если ребенок начинает предпринимать попытки приподняться самостоятельно.
36. **ОПАСНОСТЬ ПАДЕНИЯ.** Вследствие выпадения или выскальзывания из коляски ребенок может получить серьезные травмы. Обязательно используйте пятиточечный ремень безопасности.
37. Никогда не позволяйте ребенку спать в этом издании. Сиденье без шасси (используемое в качестве наклонной колыбели) не является заменой колыбели или детской кроватки.
38. Если ребенок заснул, положите его в подходящую для этого колыбель или детскую кроватку. **ОПАСНОСТЬ ПАДЕНИЯ.** Использовать сиденье без шасси (в качестве наклонной колыбели) на возвышении, например на столе, опасно.
39. **ОПАСНОСТЬ УДУШЕНИЯ.** На мягкой поверхности сиденье может перевернуться, в результате чего ребенок может задохнуться. **НИКОГДА** не ставьте люльку на кровать, диван и другие мягкие поверхности.
40. Запрещается использовать сиденье для перевозки ребенка в автомобиле.
41. Ни в коем случае не ставьте сиденье на подставку.

АКСЕССУАРЫ

42. Используйте только оригинальные запасные части и аксессуары Bugaboo или изделия, разрешенные к использованию компанией Bugaboo. Использовать изделия, не рекомендованные компанией Bugaboo, запрещено.

КАПЮШОН

43. **ВАЖНО!** В теплую погоду ребенок может перегреться. Информация о безопасном использовании капюшона представлена в инструкции по эксплуатации.

ПОВРЕЖДЕНИЯ

44. Не используйте коляску, если какая-либо часть сломана, порвана или отсутствует. Поврежденные и изношенные детали необходимо сразу же заменять.

Гарантия производителя

Производитель, Bugaboo International BV, чей главный офис находится в Амстердаме (далее именуемый «Bugaboo»), поставляет продукцию Bugaboo с предоставлением гарантии. С полными условиями гарантии можно ознакомиться на сайте bugaboo.com. Если вы приобрели товар непосредственно у Bugaboo, вы можете обратиться в нашу службу клиентской поддержки, используя онлайн-форму (www.bugaboo.com/support). Если вы приобрели товар в одном из наших официальных пунктов продаж, сначала свяжитесь с дистрибьютором для подачи претензии в соответствии с гарантией производителя.

Dôležitá informácia

Návod na čistenie

Pranie v práčke: látka na postieľku, látka na sedadlo, snečný prístrešok, poťah matraca.
Neperte, čistite vlhkou handričkou: penový matrac, košík pod sedadlom, rukoväť, kryt proti dažďu.

DÔLEŽITÉ:

Pred práním vždy skontrolujte štítok na textílii.
 Pred práním odstráňte z látok vložky a výstuhy, ak je to potrebné.

Pri praní nezabudnite:

- maximálna teplota 30°C/85°F (studené pranie)
- nepoužívajte bielidlá ani agresívne čistiace prostriedky
- nesusušte v bubnovej sušičke
- nežehlite
- nečistíte chemicky
- vždy perte oddelene

Kočík pravidelne kontrolovať a udržiavať.

Šasi: Šasi očistite mäkkou utierkou a vlažnou vodou a zvyšky vody pretrite suchou handričkou. Pomocou mäkkej kefy očistite piesok a nečistoty z mechanizmov a posuvných rúrok šasi. Dbajte na to, aby ste sa kefou nedostali k posuvným spojom.

Kolieska: Na čistenie nečistôt na kolieskach použite kefu a vodu. Kolieska z podvozku pravidelne vyberajte a čistíte ich od nečistôt alebo piesku vo vnútornej osi kolesa.

Po umytí: Vždy zostavte (vysušené) diely späť do pôvodného stavu podľa pokynov v návode na použitie.

Vlhké počasie: Kočík Bugaboo a jeho príslušenstvo skladujte na suchom mieste a nechajte ich schnúť v rozloženom stave, aby ste zabránili vzniku plesní.

- Váš kočík Bugaboo nie je odolný voči slanej vode.
- Zabráňte kontaktu lepiacich popruhov s textíliami kočíka. Môže dôjsť k poškodeniu textílií.
- Na podlahách ako sú syntetické lamináty, parkety, linoleum a koberce (podlahy s organickým povrchom), môžu čierne gumové pneumatiky zanechávať trvalé stopy. Ak máte podlahu, ako je uvedené vyššie, odporúčame zvýšenie opatrnosti pri používaní v interiéri.

UPOZORNENIA a ďalšie informácie týkajúce sa používania

IDÔLEŽITÉ - PRED POUŽITÍM SI POZORNE PREČITAJTE TENTO NÁVOD A UCHOVAJTE SI HO PRE ĎALŠIE POUŽITIE V BUDÚCNOSTI.

ODPORÚČANÉ HMOTNOSTI/ZAŤAŽENIA A VEK (PODĽA REŽIMU POUŽÍVATEĽA)*

* Podľa stanoveného veku alebo hmotnosti, podľa toho, ktorá z udalostí nastane skôr.

Kočík: Od 0 do 48 mesiacov. Do 22 kg

Šasi na pripojenie/odpojenie postielky: do 9 kg alebo 6 mesiacov

Sedačka na šasi: Od 6 do 48 mesiacov

Sedačka sa používa mimo
podvozku ako sklopná kolíska: do 9 kg

Košík pod sedačkou: do 10 kg / do 35 l.

Bočný batožinový košík/ zadné vrečko: -

Maximá povolené pre deti: 1

DETI A VÁŠ KOČÍK

1. NIKDY nenechávajte dieťa bez dozoru.
2. Nenechajte dieťa hrať sa s týmto výrobkom.
3. Aby ste predišli zraneniu, zabezpečte, aby sa dieťa pri rozkladaní a skladaní tohto výrobku zdržiavalo mimo neho.

PRED POUŽITÍM

4. Pred použitím skontrolujte, či je správne upevnená korba kočíka, sedacia jednotka alebo autosedačka. Môžete to skontrolovať potiahnutím smerom nahor.
5. Pred prenášaním alebo zdvíhaním postielky sa uistite, či je rukoväť na prenášanie v správnej polohe na použitie.
6. Držadlo (držadlá) na prenášanie/nárazníková tyč a dno postielky by sa mali pravidelne kontrolovať, či nevykazujú známky poškodenia a opotrebovania.
7. Pred použitím sa uistite, že sú všetky blokovacie zariadenia zapnuté, a pri nakladaní alebo vykladaní dieťaťa vždy zabrzdíte.
8. Pred každým použitím sa uistite, že postroj správne funguje a riadidlá sú zaistené.
9. Prekročenie odporúčaného zaťaženia môže mať vplyv na stabilitu kočíka. Akékoľvek bremeno pripevnené na rukoväti a/alebo na zadnej strane operadla a/alebo na bokoch kočíka rovnako ovplyvňuje jeho stabilitu.
10. Rám kočíka Bugaboo by sa mal používať len s kompatibilným šasi kočíka Bugaboo. Nepoužívajte diely alebo súčasti kočíka Bugaboo so žiadnym kočíkom alebo inými výrobkami/kočíkmi Bugaboo, ktoré neboli schválené, a ktoré nemajú vzájomnú kompatibilitu.
11. Nastavte dĺžku rukoväte podľa naznačených symbolov na rukoväti a schémy v návode na obsluhu. Najkratšia dĺžka riadidiel nie je poloha použitia, ktorá slúži na uzamknutie zloženého podvozku.

VÝROBOK VO VŠEOBECNOSTI

12. Pred zložením sa vždy uistite, či je postielka prázdna. Pred zložením kočíka vyberte dieťa z postielky alebo sedačky.
13. Nikdy nedvíhajte kočík za rukoväť (rukoväte) / tyč nárazníka, keď vaše dieťa leží alebo sedí v postielke alebo v sedačke na podvozku.
14. Pri výstupe alebo zostupe zo schodov a pri používaní na nerovnom teréne a v strmom teréne, dieťa vyberte z kočíka Bugaboo. Zvýšenú pozornosť

- venujte aj pri jazde po obrubníkoch alebo iných nerovných povrchoch.
15. Riziko prevrátenia. Nepoužívajte kočík Bugaboo na pohyblivých chodníkoch alebo eskalátoroch.
 16. Šnúrkou môžu spôsobiť úškrtenie! Dieťaťu neumiestňujte na krk predmety so šnúrkou, napríklad šnúrkou od kapucne alebo šnúrkou od cumlíka. Nezavesujte šnúrkou nad detskú postieľku/kolísku alebo kolísku, ani nepripevňujte šnúrkou na hračky.
 17. Nenechávajte v postieľke/prenosnej postieľke nič, čo by mohlo predstavovať nebezpečenstvo udusenía, napr. nepevné hračky, vankúše atď.
 18. Pomocou popruhu na zápästie zabránite odvaľovaniu kočíka.
 19. Neumiestňujte kočík Bugaboo ani žiadne jeho komponenty do blízkosti otvoreného ohňa alebo iných zdrojov tepla. Kočík nevystavujte extrémnym teplotám.
 20. Tento výrobok nie je vhodný na behanie alebo korčuľovanie.
 21. Sledujte, či sa vaše dieťa neprehrieva, najmä počas obdobia bez obehu chladného vzduchu.
 22. Prehriatie môže ohroziť život vášho dieťaťa! Zohľadnite okolitú teplotu a oblečenie dieťaťa a zabezpečte, aby dieťa nebolo príliš chladné alebo príliš teplé.
 23. Požiadajte zdravotníckeho odborníka o radu ohľadom bezpečného spánku.

POSTIEĽKA

24. Postieľka nie je určená pre deti staršie ako 6 mesiacov alebo pre deti, ktoré dokážu samostatne sedieť, prevracat' sa a tlačit' sa na rukách a kolenách.
25. VAROVANIE: Nenechávajte iné deti hrať sa bez dozoru v blízkosti detskej postieľky/tašky na prenášanie dieťaťa.
26. NEBEZPEČENSTVO UDUSENIA - Dojčatá sa udusili:
 - V medzerách medzi dodatočným polstrovaním a bočnicou postieľky a na mäkkej postelnej bielizni.
 - Používajte výhradne matrac dodaný spoločnosťou Bugaboo.
 - NIKDY nepridávajte vankúš, prikrývku alebo iný matrac ako výplň.
27. Hlava dieťaťa v postieľke by nikdy nemala byť nižšie ako jeho telo.
28. Nepoužívajte kolísku ani autosedačku v polohe pre dve kolieska.
29. Používajte iba na pevnom, vodorovnom, rovnom a suchom povrchu.
30. Vyhnite sa nebezpečenstvu nárazu dieťaťa, napr. pri položení postieľky na zem alebo pri prechode dverami.
31. Nikdy nepoužívajte kolísku na stojane.

SEDAČKA POUŽÍVANÁ NA ŠASI

32. Sedačka nie je vhodná pre deti mladšie ako 6 mesiacov.
33. NEBEZPEČENSTVO PÁDU - Zabráňte vážnemu zraneniu v dôsledku pádu alebo vykĺznutia. Vždy používajte kompletný päťbodový postroj.
34. Keď ste v polohe dvoch kolies, Vždy používajte zápäsný remienok.

SEDADLO POUŽÍVANÉ MIMO ŠASI

35. Keď sa dieťa začne pokúšať sedieť, prestaňte používať sedačku mimo šasi.
36. NEBEZPEČENSTVO PÁDU - Zabráňte vážnemu zraneniu v dôsledku pádu alebo vykĺznutia. Vždy používajte kompletný päťbodový postroj.

37. Nikdy nenechávajte dieťa spať v tomto výrobku. Sedačka používaná mimo šasi (ako polohovateľná kolíska) nie je náhradou detskej postielky alebo kolísky. Ak vaše dieťa zaspí, malo by byť uložené do vhodnej postielky alebo kolísky.
38. **NEBEZPEČENSTVO PÁDU:** Je nebezpečné používať sedačku mimo šasi (ako sklopenú kolísku) na vyvýšenom povrchu, napr. na stole.
39. **NEBEZPEČENSTVO UDUSENIA** - Sedačka sa môže prevrátiť na mäkkom povrchu a dieťa sa môže udusiť. **NIKDY** neumiestňujte nosič na posteľ, pohovky alebo iné mäkké povrchy.
40. Sedačku nikdy nepoužívajte ako prostriedok na prepravu dieťaťa v motorovom vozidle.
41. Nikdy nepoužívajte sedačku na stojane.

POUŽÍVANIE PRÍSLUŠENSTVA

42. Používajte iba autentické náhradné diely Bugaboo a príslušenstvo Bugaboo alebo výrobky schválené spoločnosťou Bugaboo na použitie s kočíkom Bugaboo. Používanie výrobkov, ktoré nie sú schválené spoločnosťou Bugaboo, nie je bezpečné.

POUŽÍVANIE SLNEČNEJ STRIEŠKY

43. **DÔLEŽITÉ** - riziko prehriatia v teplom počasí. Pre dosiahnutie bezpečného použitia si prečítajte pokyny dodané so slnečnou strieškou.

ŠKODY

44. Nepoužívajte kočík, ak je niektorá časť poškodená, roztrhnutá alebo chýba. Mali by ste zabezpečiť okamžitú opravu všetkých poškodených alebo opotrebovaných častí.

Záruka výrobcu

Výrobca, ktorým je spoločnosť Bugaboo International BV, so sídlom v Amsterdame (ďalej len "Bugaboo"), dodáva výrobok Bugaboo v rámci záruky. Úplné záručné podmienky nájdete na bugaboo.com. Ak ste si výrobok zakúpili priamo od spoločnosti Bugaboo, môžete kontaktovať náš tím zákazníckej podpory prostredníctvom online kontaktného formulára (www.bugaboo.com/support). Ak ste výrobok zakúpili na jednom z našich oficiálnych predajných miest, ak chcete podať reklamáciu v rámci záruky výrobcu, najprv sa obráťte na svojho predajcu.

Pomembne informacije

Nasveti za čiščenje in vzdrževanje

Pralno v pralnem stroju: tkanina košare za otroka, tkanina sedeža, strešica, prevleka blazine.
Ne perite, Čistite z vlažno krpo: blazina, košara pod sedežem, oprijemala, prevleka za dež.

POMEMBNO:

- Pred pranjem vedno pogledajte oznako na tkanini in upoštevajte navodila za pranje.
- Pred pranjem odstranite stranice in utrjevalce iz blaga, kjer je to potrebno.

Pri pranju ne pozabite:

- najvišja temperatura je lahko 30 °C (pranje pri nizki temperaturi)
- ne uporabljajte belila ali agresivnih detergentov
- ne sušite v sušilnem stroju
- ne likajte
- prepovedano kemično čiščenje
- vedno perite posebej

Redno pregledujte in vzdržujte voziček.

Podvozje: podvozje očistite z mehko brisačo in mlačno vodo, morebitno preostalo vodo pa obrišite s suho krpo. Z mehko ščetko očistite pesek in umazanijo z mehanizmov in drsnih cevi na podvozju. Pazite, da boste umazanijo ščetkali stran od spojev na cevih.

Kolesa: z vodo in ščetko očistite umazanijo s koles. Kolesa občasno odstranite s podvozja in očistite morebitno umazanijo oziroma pesek na notranji osi kolesa.

Po pranju: (suhe) delo vedno sestavite nazaj v prvotno stanje, kot je pojasnjeno v priročniku za uporabnike.

Vlaga in mokrota: voziček Bugaboo in dodatke zanj hranite v suhem prostoru. Vsi deli naj se posušijo nesestavljeni, da se ne bi pojavila plesen.

- Voziček Bugaboo ni odporen na slano vodo.
- Samolepilni trakovi naj se ne dotikajo tkanine vozička, ker se lahko tkanina poškoduje.
- Gumijaste črne pnevmatike lahko na tleh, kot so sintetični laminati, parket, linolej in preproge (organske talne obloge), pustijo trajne sledi. Če imate taka tla, priporočamo, da ste previdni pri uporabi vozička na njih.

OPOZORILA

in druge informacije o uporabi

POMEMBNO – PRED UPORABO POZORNO PREBERITE NAVODILA IN JIH SHRANITE KOT NAPOTEK ZA V PRIHODNJE.

PRIPOROČENA TEŽA/OBREMENITEV IN STAROST (NA NAČIN UPORABE)*

*Določena starost ali teža, kar nastopi prej.

Voziček: 0 tot 48 mesecev ali do 15 kg / 22 kg**

Košara za otroka na
podvozju/brez podvozja: do 9 kg ali do 6 mesecev

Sedež na podvozju: 6 do 48 mesecev

Sedež brez podvozja: do 9 kg

Košara pod sedežem: do 10 kg / 35 l.

Stranska košara/Zadnji žep: -

Največje dovoljeno število otrok: 1

OTROCI IN VAŠ VOZIČEK

- Otroka NIKOLI ne puščajte brez nadzora.
- Ne dovolite, da bi se otrok igral z izdelkom.
- Poskrbite, da pri zlaganju in razpiranju ter med nastavljanjem izdelka otrok ne bo v bližini.

PRED UPORABO

- NEVARNOST PADCA - pred uporabo preverite, ali so košara za otroka, sedežni element ali držala avtosedeža pravilno aktivirani.
- pred nošnjo ali dvigovanjem košare za otroka poskrbite, da bo ročaj v pravilnem položaju za uporabo.
- Na rokvati/držadle a spodku kočiarika pravedelne kontrolujte znaky poškodenia a opotrebovania.
- Poskrbite, da bo krmilo zaklenjeno v pravilni položaj in da varnostni pas pravilno deluje. Preden otroka daste v voziček ali vzamete iz njega, poskrbite, da bo aktivirana zavora.
- Pred vsako uporabo se prepričajte, da jermen pravilno deluje in je krmilo zaklenjeno.
- Če presežete priporočeno obremenitev, lahko to vpliva na stabilnost vozička.
- Okvir Bugaboo uporabljajte samo s podvozjem Bugaboo. Delov ali komponent Bugaboo ne uporabljajte z nobenim neodobrenim vozičkom ali katerim koli drugim izdelkom Bugaboo.
- Prilagodite dolžino ročaja skladno z navedenimi simboli na ročaju in risbo v priročniku z navodili. Najkrajša dolžina ročaja ne omogoča uporabe, saj gre za položaj zaklepanja zloženega ogrodja.

IZDELEK V SPLOŠNEM

- Pred zlaganjem izdelka se vedno prepričaj, da je posteljica prazna. Preden zložiš voziček, odstrani dojenčka iz posteljice ali sedeža.
- Kočik nikdy nedvíhajte za rokvát/držadlo, ak vaše dieťa leží alebo sedí v kočiariku či sedadle na podvozku.
- Ko se vzpenjate ali spuščate po stopnicah in hodite po neravnem ali strmem terenu, otroka vzemite iz vozička. Zlasti pazljivi bodite tudi pri stopanju na robnik ali z njega oziroma na drugih neravnih površinah.
- POZOR: Nevarnost prevrnitve. Svojega vozička Bugaboo ne uporabljajte na premičnih stopnicah.

16. Vrvice lahko povzročijo zadušitev. Otroku okrog vratu ne dajajte izdelkov z vrvicami, kot so vrvice kapuc ali dud. Nad košaro za otroka ali zibelko ne obešajte vrvic, prav tako jih ne pritrujate na igrače.
17. V košari oz posteljici ne puščaj ničesar, kar bi lahko predstavljalo nevarnost za zadušitev, npr. toge igrače, blazine ipd.
18. Uporabite zapestni trak, da se voziček ne bi odpeljal naprej.
19. Vozička ali katerega koli njegovega dela ne približujte odprtemu ognju ali drugim virom vročine. Vozička ne izpostavljajte izjemnim temperaturam.
20. ta izdelek ni primeren za tek ali rolanje.
21. Opazujte, ali otrok kaže znake pregrevanja, še posebej takrat, kadar hladen zrak ne kroži.
22. Pregrevanje lahko ogrozi življenje vašega otroka! Upoštevajte temperaturo okolice in otrokova oblačila ter poskrbite, da otroku ne bo prehladno ali prevroč.
23. Prosite zdravstvenega strokovnjaka za nasvet o varnem spanju.

KOŠARE ZA OTROKA

24. Košara za dojenčka ni namenjena za otroke, starejše od šestih mesecev ali za otroka, ki že lahko samostojno sedi, se kotali ali se odrine s pomočjo lastnih rok in kolen.
25. Prav tako prepreči drugim otrokom, da se nenadzorovano igrajo v bližini košare.
26. Dojenčki se lahko zadušijo:
 - V luknjah med dodatnim vložkom in stranico košare za dojenčka ali na mehkih prevlekah.
 - Uporabljajte SAMO vzmetnico, ki jo zagotavlja Bugaboo.
 - NIKOLI v izdelek ne polagajte dodatne blazine, odejice ali dodatne vzmetnice za oblažjenje.
27. Otrokova glava v košari za dojenčka ne sme biti nižje, kot pa njegovo telo.
28. Košare ne uporabljajte kot avtosedež v dvokolesnem položaju.
29. Uporabljajte samo na trdni, vodoravni, ravni in suhi površini.
30. Pri polaganju košare na tla ali nošenju košare skozi vrata pazite, da ne pride do udarca dojenčka.
31. **OPOZORILO:** košare za otroka nikoli ne uporabljajte na stojalu.

UPORABA SEDEŽA NA PODVOZJU

32. Sedež ni primeren za otroke, mlajše od 6 mesecev.
33. Izogni se resnim poškodbam zaradi padca ali zdrsa otroka iz izdelka. Vedno uporabite varovalni sistem v celoti.
34. V dvokolesnem položaju vedno uporabite pašček za zapestje.

UPORABA SEDEŽA BREZ PODVOZJA

35. Sedeža izven ogrodja ne uporabljajte več, ko se otrok začne dvigovati.
36. **NEVARNOST PADCA** – preprečite hujše telesne poškodbe zaradi padca ali zdrsa. Vedno uporabljajte celoten pettočkovni zadrževalni sistem.
37. Otrok ne sme spati v tem sedežu. Sedež, ki se uporablja izven ogrodja (kot nagnjena zibelka), ne nadomešča otroške posteljice. Če bo vaš otrok zaspal, ga prestavite v ustreznejšo zibko ali posteljico.
38. **NEVARNOST PADCA** – ta sedež (zibelko v vodoravnem položaju) je

nevarno uporabljati na dvignjeni površini, kot je miza.

- 39. NEVARNOST ZADUŠITVE – sedež se lahko na mehkih površinah prevrne in zaduši otroka. Nosilca NIKOLI ne postavljajte na postelje, kavče ali druge mehke površine. Uporabljajte ga le na trdnih, vodoravnih in suhih površinah.
- 40. Sedeža NIKOLI ne uporabljajte za prevažanje otroka v motornem vozilu.
- 41. sedeža nikoli ne uporabljajte na stojalu.

UPORABA DODATKOV

- 42. Uporabljajte samo originalne nadomestne dele in dodatke Bugaboo ali izdelke, ki jih Bugaboo odobri za uporabo z vozičkom Bugaboo. Izdelkov, ki jih ne odobri Bugaboo, ni varno uporabljati.

UPORABA STREŠICE

- 43. POMEMBNO: nevarnost pregretosti v toplem vremenu. Za varno uporabo preberite navodila, ki ste jih dobili s strešico.

POŠKODBE

- 44. Vozička ne uporabljajte, če je kateri koli del polomljen, raztrgan ali čez manjka. Poskrbite za takojšnjo zamenjavo morebitnih poškodovanih ali izrabljenih delov.

Proizvajalčeva garancija

Proizvajalec, Bugaboo International BV, ki ima svoj glavni kraj poslovanja v Amsterdamu ("Bugaboo"), dobavlja Bugaboo izdelek pod garancijo. Vsi garancijski pogoji so na voljo na spletni strani bugaboo.com. Če ste svoj izdelek kupili neposredno pri Bugaboo, se lahko obrnete na našo ekipo za podporo strankam s pomočjo našega spletnega kontaktnega obrazca (www.bugaboo.com/support). Če ste izdelek kupili na enem od naših uradnih prodajnih mest, se najprej obrnite na prodajalca, da pod garancijo tega proizvajalca oddate zahtevek.

Važne informacije

Uputstvo za čišćenje

Mašinsko pranje: tkanina nosiljke, tkanina sedišta, baldahin za sunce, navlaka za dušek.
Ne prati, obrisati vlažnom krpom: pena dušeka, korpa ispod sedišta, ručke, navlaka za kišu.

VAŽNO:

Uvek proverite fabričku etiketu pre pranja.
 Pre pranja, uklonite panele i kopče sa tkanine gde je to primenjivo.

Pri pranju ne zaboravite da:

- maksimalna temperatura 30°C/85°F (pranje u hladnoj vodi)
- ne koristite izbeljivač ili agresivne deterdžente
- ne sušite u mašini
- ne peglajte
- ne održavajte hemijskim čišćenjem
- uvek perite zasebno

Rutinski pregledate i održavate kolica.

Šasija: Očistite šasiju mekim peškirom i mlakom vodom i obrišite preostalu vodu suvom krpom. Koristite meku četku da biste očistili pesak i prljavštinu sa mehanizama i kliznih cevi šasije. Vodite računa da četkom očistite sve klizne spojeve.

Točkovi: Koristite četku i vodu da biste očistili prljavštinu sa točkova. Povremeno skinite točkove sa šasije i obrišite svu prljavštinu ili pesak sa unutrašnje osovine točka.

Posle pranja: Uvek ponovo sastavite (suve) delove u prvobitno stanje prema instrukcijama u uputstvu za upotrebu.

Mokri uslovi: Čuvajte Bugaboo kolica i njihove dodatke na suvom mestu i ostavite ih rasklopljene da se osuše kako biste sprečili pojavu buđi.

- Vaša Bugaboo nisu otporna na slanu vodu.
- Izbegavajte kontakt između lepljivih traka i tkanine vaših kolica. To može da ošteti tkaninu.
- Na podovima kao što su sintetički laminati, parket, linoleum i tepisi (podovi sa organskim površinama), gumene crne gume mogu da ostave trajne tragove. Ako imate pod kao što je gore pomenuto, preporučujemo da budete pažljivi sa upotrebom u zatvorenom prostoru.

UPOZORENJA

i druge informacije o korišćenju

VAŽNO — PAŽLJIVO PROČITAJTE OVA UPUTSTVA PRE UPOTREBE I SAČUVAJTE ZA BUDUĆU REFERENCU.

PREPORUČENA TEŽINA/TERET I GODIŠTE (PREMA REŽIMU KORISNIKA)*

* Navedena starost ili težina, šta god dođe prvo.

Kolica: 0 do 48 meseci. Do 22kg

Nosiljka na šasiji/van šasije: do 9kg ili 6 meseci

Sedište na šasiji: 6 do 48 meseci

Sedište koje se koristi van
šasije kao nagnuta kolevka: do 9 kg

Korpa ispod sedišta: do 10 kg / do 35 l.

Bočna korpa za prtljag/zadnji džep: -

Maksimalan dozvoljen broj dece: 1

DECA I VAŠA KOLICA

1. NIKAD ne ostavljajte dete bez nadzora.
2. Ne dozvolite detetu da se igra ovim proizvodom.
3. Da biste izbegli povrede, vodite računa da dete bude podalje kada rasklapate i sklapanate ovaj proizvod.

PRE UPOTREBE

4. Pre upotrebe proverite da li je telo kolica ili sedišta ili uređaji za pričvršćivanje auto sedišta pravilno pričvršćeni. Ovo možete proveriti tako što ćete povući nagore.
5. Pre nošenja ili podizanja nosiljke, proverite da li je ručka za nošenje u ispravnom položaju za upotrebu.
6. Treba redovno proveravati da li na dršci za nošenje/prednjoj rampi i dnu nosiljke ima znakova oštećenja i habanja.
7. Uverite se da su svi uređaji za zaključavanje uključeni pre upotrebe i uvek zategnite kočnicu kada dete stavljate ili vadite iz kolica.
8. Pre svake upotrebe proverite da li pojas radi ispravno i da li je upravljač zaključan.
9. Prekoračenje preporučene težine može da utiče na stabilnost kolica. Svako opterećenje pričvršćeno za ručku i/ili na poledinu naslona i/ili na bočne strane kolica takođe će uticati na njihovu stabilnost.
10. Okvir za Bugaboo kolica može se koristiti samo sa kompatibilnom šasijom za Bugaboo kolica. Nemojte koristiti delove ili komponente Bugaboo kolica sa neodobrenim kolicima ili bilo kojim drugim Bugaboo proizvodima/kolicima koji nisu međusobno kompatibilni.
11. Podesite dužinu ručke prema simbolima indikacija na upravljaču i šematskom dijagramu iz uputstva za upotrebu. Najkraća dužina upravljača nije upotrebna pozicija i služi za zaključavanje sklopljene šasije.

OPŠTI PODACI O PROIZVODU

12. Uvek proverite da li je nosiljka prazna pre sklapanja. Uklonite bebu iz nosiljke ili sedišta pre sklapanja kolica.
13. Nikada nemojte podizati kolica za ručku(e)/prednju ručku dok vaše dete leži ili sedi u kolicima ili na sedištu na šasiji.

14. Izvadite dete iz Bugaboo kolica kada se penjete ili spuštate stepenicama i kada ih koristite na neravnom i strmom terenu. Takođe, budite posebno oprezni kada se krećete uz ivičnjake ili druge neravne površine.
15. Opasnost od prevrtanja. Ne koristite Bugaboo kolica na pokretnim stazama ili pokretnim stepenicama.
16. Kanapi mogu da izazovu davljenje! Ne stavljajte stvari sa kanapom detetu oko vrata, kao što je kanap na kapuljači ili kanap na cucli. Ne kačite konce preko nosiljke/kolevke ili korpe i ne vezujte kanape na igračke.
17. Ne ostavljajte ništa u kolecvi/nosiljci što bi moglo predstavljati opasnost od gušenja, npr. mekane igračke, jastuci itd.
18. Koristite kaiš za zglob da zaustavite kotrljanje kolica.
19. Ne postavljajte Bugaboo kolica ili bilo koju od njegovih komponenti blizu otvorenog plamena ili drugih izvora toplote. Izbegavajte da kolica izlažete visokim temperaturama.
20. Ovaj proizvod nije pogodan za trčanje ili klizanje.
21. Nadgledajte da li dete ima znakova pregrevanja, posebno tokom perioda kada nema cirkulacije hladnog vazduha.
22. Pregrijavanje može ugroziti život vašeg djeteta! Uzmite u obzir temperaturu okoline i odjeću djeteta i osigurajte da dijete nije previše hladno ili previše toplo.
23. Zatražite savet od zdravstvenog stručnjaka o sigurnom spavanju.

NOSILJKA

24. Nosiljka nije namenjena za korišćenje dece starije od 6 meseci ili za dete koje bez pomoći može da sedi, da se preokreće ili može da se podigne na šake i kolena.
25. Ne dozvolite drugoj deci da se igraju bez nadzora blizu nosiljke.
26. Bilo je slučajeva gušenja beba:
 - U praznom prostoru između dodatnog jastuka i bočne strane korpe, kao i na mekoj posteljini.
 - Koristite SAMO dušek koji dolazi uz Bugaboo.
 - NIKADA ne dodajte jastuk, jorgan ili drugi dušek kao posteljinu.
27. Glava deteta u nosiljci nikada ne treba da bude niža u odnosu na telo deteta.
28. Ne koristite kolecvu ili auto-sedište u poziciji na dva točka.
29. Koristite samo na čvrstoj, horizontalnoj i suvoj površini.
30. Izbegavajte udaranje bebe, npr. kada stavljate kolecvu na pod ili prolazite kroz vrata.
31. Nikada ne koristite na postolju.

SEDIŠTE NA ŠASII

32. Sedište nije pogodno za decu mlađu od 6 meseci.
33. Izbegnite ozbiljne povrede usled pada ili klizanja. Uvek koristite kompletan sigurnosni sistem.
34. Uvek koristite kaiš za zglob kada ste u položaju na dva točka.

SEDIŠTE VAN ŠASIIJE

35. Prestanite da koristite sedište van šasije kada dete počne da pokušava da sedne.

36. OPASNOST OD PADA - Izbegavajte ozbiljne povrede usled pada ili klizanja. Uvek koristite kompletan pojas sa pet tačaka.
37. Nikada ne puštajte dete da spava u proizvodu. Sedište koje se koristi van šasije (kao naslonjena kolevka) ne zamenjuje krevetac ili kolevku. Ako vaše dete zaspi, onda ga treba staviti u odgovarajući krevetac ili kolevku.
38. OPASNOST OD PADA: Opasno je koristiti sedište van šasije (kao nagnutu kolevku) na povišenoj površini, npr. na stolu.
39. OPASNOST OD GUŠENJA - Sedište može da se prevrne na mekim površinama i uguši dete. NIKADA ne postavljajte nosiljku na krevet, sofou ili neku drugu mekanu površinu.
40. Nikada ne koristite sedište kao sredstvo za prevoz bebe u motornom vozilu.
41. Nikada ne stavljajte na postolje.

UPOTREBA DODATNE OPREME

42. Koristite samo originalni Bugaboo delove ili Bugaboo dodatke ili proizvode koje je Bugaboo odobrio za korišćenje sa Bugaboo kolicima. Nije bezbedno koristiti proizvode koje Bugaboo nije odobrio.

KORIŠĆENJE ŠTITNIKA ZA SUNCE

43. VAŽNO - Opasnost od pregrevanja u toplom vremenu. Pročitajte uputstvo koje ste dobili uz štitićnik za sunce radi bezbedne upotrebe.

OŠTEĆENJE

44. Ne koristite kolica ako je bilo koji deo polomljen, pocepan ili nedostaje. Trebalo bi da obezbedite da se svi oštećeni ili istrošeni delovi odmah poprave.

Garancija proizvođača

Proizvođač Bugaboo International BV, čije je glavno sedište poslovanja u Amsterdamu („Bugaboo“), isporučuje Bugaboo proizvod pod garancijom. Kompletne uslove garancije možete pronaći na bugaboo.com. Ako ste proizvod kupili direktno od Bugaboo-a, našem timu za korisničku podršku možete se obratiti putem onlajn formulara za kontakt (www.bugaboo.com/support). Ako ste proizvod kupili na nekom od naših zvaničnih prodajnih mesta, prvo kontaktirajte prodavca i podnesite zahtev u skladu sa ovom garancijom proizvođača.

Önemli bilgi

Temizlik ve bakım ipuçları

Makinede yıkama: Beşik kumaşı , koltuk kumaşı, güneşlik, şilte örtüsü.

Yıkamayın, Nemli bezle temizleyin: Şilte, koltuk altı sepeti, tutacak, yağmurluk.

ÖNEMLİ:

- Yıkamadan önce her zaman kumaş etiketine göz atın.
- Yıkama öncesinde, mümkünse panelleri ve sert durmayı sağlayan elemanları kumaştan ayırın.

Yıkarken, unutmayın:

- maksimum sıcaklık 30°C/85°F (soğuk yıkama)
- ağartıcı veya sert deterjan kullanmayın
- santrifüjle kurutmayın
- ütölemeyin
- kuru temizleme yapmayın
- her zaman ayrı yıkayın

Çocuk arabanızı rutin olarak kontrol edin ve bakımını yapın.

Şasi: Şasiyi yumuşak bir bez ve ılık su ile temizleyin ve kalan suyu kuru bir bezle iyice kurulaşın. Şasinin mekanizmalarındaki ve sürgülü borularındaki tozu ve kiri yumuşak uçlu bir fırçayla temizleyin. Sürgü ek yerlerini fırçalayarak temizlemeye özen gösterin.

Tekerlekler: Tekerleklerdeki tozu ve kiri temizlemek için fırça ve su kullanın. Tekerlekleri düzenli aralıklarla şasiden sökün ve tekerlek aksının içindeki tozu ve kiri fırçalayarak temizleyin.

Yıkamadan sonra: Her zaman (kuru) parçaları kullanma kılavuzunda belirtilen orijinal durumuna gelecek şekilde tekrar takın.

Islanma: Bugaboo çocuk arabasının ve aksesuarlarının küflenmesini önlemek için, ürünlerinizi kuru bir yerde saklayın ve katlanmamış olarak kurumaya bırakın.

- Bugaboo çocuk arabanız tuzlu suya dirençli değildir.
- Yapışan kayışların çocuk arabanızın kumaşlarıyla temasından kaçınınız. Bu durum kumaşlara zarar verebilir.
- Sentetik laminant, parke, linol ve halı (organik yüzey döşemeleri) gibi döşemeler üzerinde kauçuk siyah lastikler kalıcı izler bırakabilir. Burada belirtilen türde bir döşemeniz olması halinde, içerde kullanıma dikkat etmenizi öneririz.

UYARILARI

ve diğer kullanım bilgileri

ÖNEMLİ — KULLANIMDAN ÖNCE BU TALİMATLARI DİKKATLİCE OKUYUN VE İLERİDE BAŞVURMAK ÜZERE SAKLAYIN.

ÖNERİLEN AĞIRLIKLAR/YÜKLER VE YAŞ (KULLANICI MODU BAŞINA)*

*Belirtilen yaş veya ağırlık, hangisi önce geliyorsa.

- Çocuk arabası: 0 en 48 ay veya en fazla 22 kg
Beşik şaside/şasi dışında: en fazla 9 kg veya 6 ay
Koltuk şaside: 6 en fazla 48 ay
Koltuk şasi dışında: en fazla 9 kg
Koltuk altı sepeti: en fazla 10 kg / en fazla 35 l.
Yan bagaj sepeti/Arka cep: -
İzin verilen maksimum çocuk: 1

ÇOCUKLAR VE BEBEK ARABANIZ

1. ASLA çocuğunuzu gözetimsiz bırakmayın.
2. Çocuğunuzun bu ürünle oynamasına izin vermeyin.
3. Yaralanmayı önlemek için bu ürünü açarken ve katlarken çocuğunuzun uzakta olduğundan emin olun.

KULLANMADAN ÖNCE

4. DÜŞME TEHLİKESİ - Kullanmadan önce beşiğin/portbebenin veya oturma ünitesinin ya da araç koltuğu bağlantı aparatlarının doğru şekilde takıldığını kontrol edin. Yukarı doğru çekerek bunu kontrol edebilirsiniz.
5. Beşiği taşımadan veya kaldırmadan önce, taşıma kolunun doğru kullanım konumunda olduğundan emin olun.
6. Tutma kolları/ön bar ve portbebenin alt kısmı, hasar ve aşınma belirtilerine karşı düzenli olarak kontrol edilmelidir.
7. Tutma kolunun doğru konuma kilitlendiğinden ve emniyet kemerinin düzgün şekilde çalıştığından emin olun. Çocuğunuzun koyarken veya alırken her zaman frene basın.
8. Her kullanımdan önce, koşum takımının düzgün şekilde çalıştığından ve tutma kolunun kilitli olduğundan emin olun.
9. Önerilen yüklerin herhangi bir şekilde aşılması, çocuk arabasının dengesini etkileyebilir.
10. Bugaboo çerçevesi yalnızca Bugaboo şasi ile birlikte kullanılmalıdır. Bugaboo parçalarını veya bileşenlerini, onaylanmamış herhangi bir çocuk arabası ya da diğer herhangi bir Bugaboo ürünle birlikte kullanmayın.
11. Tutamağın uzunluğunu, gidon üzerindeki gösterge sembollerine ve kullanım kılavuzunun prensip şemasına göre ayarlayın. Gidonun en kısa uzunluğu, katlanmış şasiyi kilitlemek için kullanılan kullanım pozisyonu değildir.

GENEL OLARAK ÜRÜN

12. Katlamadan önce her zaman beşiğin boş olduğundan emin olun. Puseti katlamadan önce bebeği beşiğinden veya koltuktan kaldırın.
13. Çocuğunuz portbebede yatarken veya otururken ya da koltuktayken arabayı asla tutma kollarından/ön bardan tutarak kaldırmayın.
14. Merdiven çıkarken veya inerken ve bozuk ve dik zeminde çocuğunuzun çocuk arabası dışına çıkarın. Ayrıca, engellerin üzerinden veya altından ya da başka bozuk zeminlerden geçerken ekstra özen gösterin.
15. Devrilme riski. Bugaboo bebek arabanızı yürüyen bantlarda veya yürüyen

merdivenlerde kullanmayın.

16. İpler boğulmaya neden olabilir! Çocuğun boynuna başlık bağcıkları veya emzik kordonu gibi ipli nesnelere takmayın. Beşiğin/portbebeğin veya yatağın üzerine ipler asmayın ya da oyuncaklara ipler takmayın.
17. Beşik/portbebede sert olmayan oyuncaklar, yastıklar vb. boğulma tehlikesi oluşturabilecek hiçbir şey bırakmayın.
18. Çocuk arabasının yuvarlanmasını durdurmak için bilek kayışını kullanın.
19. Çocuk arabasını veya herhangi bir aksamını açık alev ya da başka ısı kaynakları yakınına koymayın. Çocuk arabasını aşırı sıcaklıklara maruz bırakmaktan kaçın.
20. Bu ürün koşu veya paten için uygun değildir.
21. Özellikle serin hava dolaşımı olmadığı zamanlarda, aşırı ısınma belirtileri için çocuğunuzu gözetim altında tutun.
22. Aşırı ısınma çocuğunuzun hayatını tehlikeye atabilir! Ortam sıcaklığını ve çocuğunuzun kıyafetlerini dikkate alın ve çocuğunuzun çok soğuk veya çok sıcak olmadığından emin olun.
23. Güvenli uyku hakkında tavsiye için bir sağlık uzmanına danışın.

BEŞİK/PORTBEBE

24. Beşik, 6 aydan büyük veya yardımsız oturabilen, yuvarlanabilen veya elleri ve dizleri üzerinde kendini yukarı itebilen çocuklar tarafından kullanılmak üzere tasarlanmamıştır.
25. Diğer çocukların beşiğin yanında gözetimsiz oynamasına izin vermeyin.
26. Buralarda boğulan bebekler olmuştur:
 - Ekstra dolgu ile beşiğin kenarı arasındaki boşluklarda ve yumuşak yataklarda.
 - YALNIZCA Bugaboo tarafından sağlanan şilteyi kullanın.
 - ASLA dolgu için yastık, yorgan veya başka bir şilte eklemeyin.
27. Beşikteki çocuğun başı asla çocuğun vücudundan daha aşağıda olmamalıdır.
28. Beşiği veya araç koltuğunu iki tekerlek pozisyonunda kullanmayın.
29. Sadece sağlam, yatay ve kuru bir yüzeyde kullanın.
30. Örneğin beşiği yere koyarken veya kapılardan geçerken bebeği bir yerlere çarpmamaya dikkat edin.
31. Beşiği/portbebeyi asla bir ayaklık üzerinde kullanmayın.

ŞASİDE KULLANILAN KOLTUK

32. Bu koltuk birimi 6 aydan küçük çocuklar için uygun değildir.
33. Düşme veya kayma nedeniyle oluşabilecek ciddi yaralanmalardan kaçın. Her zaman tüm emniyet kemeri sistemini kullanın.
34. İki tekerlekli konumdayken her zaman bilek kayışını kullanın.

KOLTUĞUN ŞASİ DIŞINDA KULLANILMASI

35. Çocuk oturmaya çalışmaya başladığında koltuğu şasi dışında kullanmayı bırakın.
36. DÜŞME TEHLİKESİ - Düşmelerden veya kaymalardan kaynaklanan ciddi yaralanmalardan kaçın. Her zaman eksiksiz beş nokta çocuk emniyet

kemeri sistemini kullanın.

37. Asla çocuđun bu ürünün içinde uyumasına izin vermeyin. Şasi dışında kullanılan koltuk (yatık beşik olarak) karyola veya beşiđin yerine geçmez. Çocuđunuz burada uyursa, çocuđunuzu uygun bir karyola veya beşiđe yerleştirmelisiniz.
38. DÜŞME TEHLİKESİ: Bu koltuđun (yatırılmış yatak) masa gibi yüksek bir yüzeyde kullanılması tehlikelidir.
39. BOĞULMA TEHLİKESİ - Bebek taşıyıcısı, yumuşakyüzeylerde yuvarlanabilir ve çocuđu havasız bırakabilir. Taşıyıcayı ASLA yatak, koltuk veya başka yumuşak yüzeyler üzerine koymayın. Yalnızca sert, yatay seviyede ve kuruyüzeyler kullanın.
40. Bu taşıyıcayı ASLA motorlu bir araçta bebek taşıma aracı olarak kullanmayın.
41. Koltuđu asla bir ayaklık üzerinde kullanmayın.

AKSESUAR KULLANIMI

42. Bugaboo çocuk arabası ile birlikte yalnızca Bugaboo tarafından onaylanmış, orijinal Bugaboo yedek parçalarını ve Bugaboo aksesuarlarını veya ürünlerini kullanın. Bugaboo tarafından onaylanmamış parçaların kullanılması güvenli değildir.

GÜNEŞLİK KULLANIMI

43. ÖNEMLİ - Sıcak havada aşırı ısınma riski. Lütfen güvenli kullanım için güneşliđinizle birlikte sağlanan talimatları dikkatlice okuyun.

HASAR

44. Herhangi bir parçası kırık, yırtık veya kayıp ise çocuk arabasını kullanmayın. Tüm hasarlı veya aşınmış parçaların derhal deđiştirilmesini sağlamalısınız.

Üretici garantisi (yalnızca avrupa için)

Ana merkezi Amsterdam'da ("Bugaboo") bulunan üretici Bugaboo International BV, Bugaboo ürününü garanti kapsamında tedarik etmektedir. Tam garanti koşulları bugaboo.com'da yer almaktadır. Ürünüđüzü doğrudan Bugaboo üzerinden satın aldıysanız, çevrimiçi iletişim formumuzu (www.bugaboo.com/support) kullanarak Müşteri Destek Ekibimizle iletişime geçebilirsiniz. Ürünüđüzü resmi satış noktalarımızdan birinden satın aldıysanız, bu üretici garantisinde bir talepte bulunmak için, önce satıcınızla iletişime geçmenizi rica ederiz.

清洁及保养提示

可机洗: 提篮布, 座布, 遮阳篷, 睡垫套。
不可水洗, 请使用湿布清洁: 睡垫泡棉, 置物篮, 把手。

重要提示:

- 清洗前请查看织物标签。
- 清洗前请在使用情况下拆除面板和加固件。

清洗时, 请勿忘记:

- 最高温度 30° C/85° F (冷洗)
- 请勿使用漂白剂或腐蚀性洗涤剂
- 请勿烘干
- 请勿熨烫
- 请勿干洗
- 请始终单独清洗

对您的儿童推车进行定期检查和保养。

车架: 使用柔软的毛巾和温水清洗车架, 并用干布擦去残留的水渍。使用软毛刷清理装置和车架滑管中的泥沙和污物。请务必清理所有滑动接头。

车轮: 用刷子和水清理车轮上的污物。定期将车轮从车架上拆下, 并清理轮轴中的泥沙或污物。

清洗后: 请务必按照用户指南的指示将 (已干燥的) 部件重新装回车架。

干燥条件: 将 Bugaboo 儿童推车及其配件展开置于干燥处, 避免生霉。

您的 Bugaboo 儿童推车对盐水不耐受。

避免胶带与儿童推车的织物相接触, 否则可能会损坏织物。

黑色橡胶轮胎可能会在合成层压板、镶木地板、油毡和地毯 (有机材料地板) 上留下永久压痕。如果室内地面采用的是上述地板或材料, 则建议您避免在室内使用儿童推车。

厂商保修

Bugaboo International BV 是一家主要营业地点位于荷兰阿姆斯特丹的制造商 (以下称“Bugaboo”), 供应 Bugaboo 产品并提供保修服务。完整保修条件可在 bugaboo.com 上找到。如果您是直接从 Bugaboo 购买的产品, 可以使用我们的在线联系表 (www.bugaboo.com/support) 联系我们的客户支持团队。如果您是从我们的官方销售点购买的产品, 请先联系您的零售商, 并依据制造商保修条款提交保修索赔。

警告

实用安全信息和

重要说明 - 使用前, 请先仔细阅读这些说明, 并将其妥善保存, 以供日后参考。为了避免危险情况出现, 请花些时间阅读以下信息。

如未遵守这些警告语及指示, 可能导致严重受伤甚至死亡。

推荐重量/负荷和年龄 (每用户模式) *

* 指定的年龄或体重, 以先到者为准。

Bugaboo Cub

儿童推车:	0 至 48 个月之间 不超过 22 公斤
提篮装入/脱离车架:	不超过 9 公斤或 6 个月
座椅装入车架:	6 至 48 个月之间
座椅脱离车架, 作为	
后倾式摇篮使用:	不超过 9 公斤
置物篮:	不超过 10 公斤
侧行李篮/后侧袋子:	-
最大承重:	1

当儿童在儿童推车附近时

- 警告:** 当儿童乘坐推车时, 看护人切勿离开。
- 请务必时刻照看好您的孩子。
- 切勿让您的孩子将Bugaboo 儿童推车用作玩具玩耍。
- 为了避免受伤, 在折叠/展开和调整本产品时, 请务必让您的孩子远离本产品。
- 切勿让其他无人照看的儿童在提篮周围玩耍。
- 安装儿童汽车安全座椅时, 应确保儿童及其肢体远离适配器接口。
- 不使用儿童推车时, 请保持婴幼儿远离儿童推车。

使用前

- 如有任何部件已损坏, 磨损或遗失, 切勿继续使用儿童推车。
- 定期检查提手和提篮/婴儿床的底部, 看是否有任何损坏或磨损。
- 使用前应检查提篮、座椅、及儿童汽车安全座椅搭接装置是否安装正确。

11. **警告:** 使用前, 应确保所有锁定装置均已锁闭; 每次将您的孩子抱上去或抱下来之前, 应先刹车。
12. 使用时注意: 使用前, 请确保舒适儿童踏板已正确安装。
13. 拿取或提起提篮之前, 应确保提篮把手位于正确的使用位置。
14. 每次使用前, 应确保安全带能够正常工作, 且推车扶手已锁定。
15. 使用手把织带, 以防儿童推车发生滚动。
16. **警告:** 请时刻使用儿童推车安全保护装置, 包含锁定装置, 刹车装置, 安全带 (儿童乘坐时) 及扶手腕带。请经常检查并维护所有安全保护装置。
17. 确保使用前正确装好车轮盖。
18. 折叠前请确保睡篮是空的。在折叠儿童推车之前, 请先将婴儿从睡篮或座椅中抱走。
19. 请根据手扶把上的指示标记和说明手册的示意图调整车把长度。手扶把长度调至最短时, 其位置不支持锁住折叠车架。

使用限制 产品通用使用限制

20. Bugaboo Cub 适合 0-48 个月 (22 公斤) 的儿童使用。
 - 购物袋的最大载重量为 10 公斤/35 升。
 - Bugaboo Cub 仅可容纳一名儿童。如果另外安装了 Bugaboo 儿童踏板, 儿童踏板上还可容纳一名儿童, 具体遵照使用说明。
21. 当载重超过 Bugaboo 的建议重量, 或者在推车上装载含有物品的包裹, 可能会造成不平稳的危险状况。
22. **警告:** 在把手上放置任何负载会影响车辆的稳定性。
23. 当您的孩子躺在或坐在提篮或座椅上时, 请勿使用提篮把手提起儿童推车以及推车座椅框架。
24. 上下楼梯以及周围环境陡峭或不平稳时, 请将您的孩子从 Bugaboo 儿童推车中抱出来。此外, 上下台阶或者在其他不平路面上行走时, 应格外小心。请勿推着儿童推车乘坐手扶梯。
25. Bugaboo Cub 支架 (编号100569001) 只可用于 Bugaboo Cub 车架 (编号100567002)。切勿把 Bugaboo Cub 的零件或组件用于任何未经批准的童车或任何其他 Bugaboo 产品。
26. 绳子可能会引发绞勒危险! 请勿在儿童颈部的周围放置带有绳子的物品 (例如帽绳或奶嘴绳)。请勿将绳子悬挂在提篮或摇篮上方或

使用绳子系挂玩具。

27. 请勿在明火或其他热源附近使用 Bugaboo 儿童推车或其任何组件。避免将 Bugaboo 推车暴露在高温环境之中。
28. Bugaboo 儿童推车不耐盐水。
29. 在层压合成地板（复合板）、木地板、油毡和地毯（有机表面地板）等地面上，橡胶黑色轮胎可能会留下永久性印记。在上述室内地板上，我们建议谨慎使用。
30. 避免接触魔术贴。
31. 不得推着本产品奔跑，亦不得使用本产品进行滑行运动。
32. 折叠前请确保睡篮是空的。在折叠儿童推车之前，请先将婴儿从睡篮或座椅中抱走。

有关提篮的使用限制

33. 提篮适用于无法独立坐稳，翻身，跪立的儿童。不适用于6月以上或体重超过9公斤（20磅）的儿童使用。
34. 跌落危险 - 为了避免跌落，在婴儿学会用手脚爬行或体重达到 9 公斤后（以率先满足的条件为准），请勿再使用本产品。
35. **警告：窒息危险** - 过厚的睡垫与提篮/摇篮侧壁之间的空隙可引发婴儿窒息事件。在柔软床品上，请仅使用 Bugaboo 为 Bugaboo 儿童推车提供的睡垫，包括睡垫套和透气网眼垫。请勿添加枕头、棉被或额外铺置一层睡垫。
36. 当推车处于沙滩模式时，请勿使用提篮或儿童汽车安全座椅。
37. 切勿将提篮拎带置于提篮内。
38. 当孩子位于提篮时，请勿使用提篮拎带将整个推车和车架一起拎起。

适用于座椅的使用限制

39. 座椅不适合6个月以下的宝宝。
40. 跌落危险 - 须避免因跌落或滑出座椅而导致受伤。应始终使用完整的安全带系统。
41. 切勿让您的孩子站在座椅上。即使系上了安全带，您的孩子也能够站起来，所以应时刻注意。
42. 处于沙滩模式时，应始终使用手把织带。

43. 注意: 两轮模式时请勿将座椅面向世界。这是一个错误的使用方式。
44. 始终搭配使用胯带和腰带。

将提篮或座椅从车架上拆下来使用

45. 提篮仅限乘坐一名无法独立坐稳, 翻身, 跪立的儿童。适用年龄6岁以下, 最大承重力9公斤 (20磅)。
46. 在您的孩子能够独立坐立之后, 不得再将提篮或座椅从车架上拆下来使用。
47. 当孩子开始尝试坐起来时, 则停止使用座椅下方车架。
48. 切勿让孩子在此产品中睡眠。 配套下方车架使用的座椅 (用作斜躺式摇篮) 不可作为婴儿摇篮或婴儿床使用。 若您的孩子已入睡, 则应当将其放到合适的婴儿摇篮或婴儿床上去。
49. 跌落危险 - 儿童活动会导致提篮移动。切勿将提篮放在台面上、桌子上或任何其他离地较高的表面上。
50. 窒息危险 - 在柔软表面上, 婴儿提篮可能会倾翻, 进而导致婴儿窒息。切勿将提篮放在床上、沙发或其他柔软表面上。仅可将其放在稳固、水平且干燥的表面上。
51. 窒息危险! 以下情况, 婴儿可能会窒息:
 - 提篮侧面与座垫边缘间的空隙。
 - 柔软的被褥上。切勿添加任何非博格步生产的床垫、枕头、棉被或填充物, 只可使用Bugaboo 公司提供的衬垫。
52. 切勿将提篮放在机动车辆中作为儿童的交通工具使用。
53. 切勿将提篮放在支架上使用。
54. 切勿竖直使用提篮/婴儿床或座椅。
55. 切勿将提篮搭接带置于提篮内。
56. 儿科医生建议让身体健康的婴儿仰躺睡觉, 以降低SIDS (婴儿猝死) 风险, 除非您的医生另有建议。

配件使用说明

57. 硬件配件 (非布料类配件) 可以通过儿童推车上的连接点贴挂到推车上。不需要使用配件包装中提供的额外的适配器。
58. 在使用配件连接点时, 请务必查阅配件说明书。

59. 请在使用所有许可金属配件组合时查阅配件说明书, 了解兼容性矩阵。
60. 搭配使用儿童推车和舒适儿童踏板时, 请勿使用任何其他金属配件, 否则儿童推车可能翻倒。
61. Bugaboo 儿童推车仅可使用 Bugaboo 原装更换零件和 Bugaboo 配件或经 Bugaboo 许可的产品。使用未经 Bugaboo 许可的产品会造成危险。
62. 请勿在儿童推车的手扶把上安装超过一件我们批准的可使用配件。 以防带来儿童推车的翻倒风险。
63. 当儿童汽车安全座椅连接到车架上时, 该车辆无法取代童床或床。如儿童需要睡觉, 应放置在适宜的卧兜, 童床或床上

损坏

64. 如果 Bugaboo 儿童推车的任何部件损坏、磨损或丢失, 请勿继续使用。如有任何部件损坏或磨损, 应立即进行修理。
65. 为确保您的孩子绝对安全, 在损坏或磨损的部件维修完成前, 请勿使用 Bugaboo 儿童推车。

- للاستخدام مع عربة الأطفال Bugaboo. إن استخدام منتجات غير معتمدة من قبل Bugaboo أمر غير مأمون.
57. بالنسبة لمقاعد السيارة المستخدمة مع الهيكل، فإن عربة الأطفال هذه لا تحل محل المهدهد أو السرير للأطفال. إذا كان الطفل بحاجة إلى النوم، فمن الأفضل أن يتم وضعه في سرير أو مهد مناسب.
58. يجب ربط ملحقات الأجهزة مباشرة بعربة الأطفال باستخدام نقاط التثبيت المدمجة. عدم استخدام الملحقات المرفقة مع الملحقات.
59. عدم استخدام أي ملحقات أجهزة أخرى عند استخدام عربة الأطفال برفقة الكرسي أحادي العجلة. خطر انقلاب عربة الأطفال.
60. لا تضعي إلا ملحقات واحد فقط من الملحقات المعتمدة على مقود عربة الأطفال. خطر انقلاب عربة الأطفال.

استخدامات المظلة الشمسية

61. هام - خطر ارتفاع درجة الحرارة أثناء الطقس الدافئ. يرجى قراءة التعليمات المرفقة مع المظلة الشمسية الخاصة بكم للاستخدام الآمن.

المخاطر والخسائر

62. ينبغي عدم استخدام عربة الأطفال إذا كان أي جزء منها مكسور أو ممزق أو مفقود يجب عليكم ضمان إصلاح أي أجزاء تالفة أو بالية على الفور.

ضمان الشركة المصنعة

توفر شركة Bugaboo International BV، التي يقع مقرها الرئيسي في أمستردام ("Bugaboo")، منتج Bugaboo مع ضمان. يمكن الاطلاع على شروط الضمان الكاملة على موقع bugaboo.com. إذا كنت قد اشترت منتجاً مباشراً من شركة Bugaboo، فإنه يمكنك الاتصال بفرق دعم العملاء باستخدام نموذج الاتصال عبر الإنترنت (www.bugaboo.com/support). إذا كنت قد اشترت منتجاً من إحدى نقاط البيع الرسمية لدينا، فاتصل أولاً ببائع التجزئة لتقديم مطالبة بموجب هذا الضمان الذي تقدمه الشركة المصنعة.

«إن المعلومات الواردة هنا قابلة للتغيير دون إشعار. لن تكون شركة Bugaboo International BV مسؤولة عن الأخطاء الفنية أو الإسقاطات الواردة هنا. قد يختلف المنتج الذي يتم شراؤه عن المنتج الموضح في دليل المستخدم هذا. بإمكانكم طلب أحدث أدلة المستخدم الخاصة بنا من خلال أقسام الخدمة لدينا أو عبر موقع www.bugaboo.com.»

© 2026 Bugaboo International BV. إن العلامات ، BUGABOO CAMELEON, BUGABOO BEE, BUGABOO DONKEY, BUGABOO FOX, BUGABOO TURTLE, BUGABOO ANT, BUGABOO LYNX, BUGA- BOO STARDUST, BUGABOO BUTTERFLY, BUGABOO OWL, BUGABOO GIRAFFE, BUGABOO DRAGONFLY, BUGABOO KANGAROO وجميع شعارات Bugaboo التجارية هي علامات تجارية مسجلة. عربات الأطفال Bugaboo* حاصلة على براءة اختراع والتصميم مسجلة ومحمية.

33. عدم استخدام المهد أو مَقْعَد سيارة في وضعية العجلتين.
استخدام المهد دون الهيكل
34. تحذير: عدم استخدام المهد دون الهيكل بمجرد أن يتمكن طفلك من الجلوس دون مساعدة.
35. تحذير: مخاطر السقوط : قد تؤدي الحركة المفرطة للطفل إلى نقل الحامل من موضعه لا يجب أبداً وضع الحامل فوق الأرفف أو أسطح عمل أو أسطح المطبخ أو الطاوات أو أي سطح مرتفع آخر.
36. تحذير: مخاطر الاختناق - قد ينعطف الحامل وينقلب فوق الأسطح الملساء والناعمة مما يؤدي إلى اختناق الرضيع.
37. تحذير: مخاطر الاختناق - إمكانية اختناق الأطفال الرضع:
- عند الفجوات الموجودة بين الفراش الإضافي وجانب المهد، وعلى الفراش الناعم.
 - يتم استخدام الفراش المقدم من قبل Bugaboo فقط
 - ممنوع إضافة وسادة أو لحاف أو مرتبة إضافية بغرض التبطين.
38. يجب ألا يكون رأس الطفل وهو بالمهد، في مستوى أدنى من مستوى جسمه .
39. لا يوضع أبداً الحامل فوق الأسرة أو الأرائك أو أي أسطح طرية ولينة،
40. يجب استخدامه فوق سطح ثابت أفقي وجاف.
41. تجنبي خطر إصابة الرضيع بخبطات مثلما يحدث عند: عند وضع السرير على الأرض أو عند عبور الأبواب.
42. ممنوع استخدام المهد كوسيلة لحمل رضيع داخل سيارة.
43. لا يُستخدم المهد أبداً فوق حامل.

استخدام الكرسي وهو مُلحق بهيكل العربة

44. تحذير: وحدة المقعد هذه غير مناسبة للأطفال دون سن 6 أشهر.
45. 51. ينبغي دائماً استخدام رباط المعصم عندما تكون العربة في وضعية العجلتين.
46. تحذير: مخاطر السقوط - ينبغي تجنب التعرض لإصابة خطيرة جراء السقوط أو الانزلاق. يتم دائماً استخدام حزام الخمس نقاط الكامل.
47. تحذير: عدم استخدام المَقْعَد بالاتجاه المقابل للناس عندما تكون العربة في وضعية العجلتين. هذه الوضعية ليست مُعدة للاستخدام.
48. عدم استخدام المقعد أبداً فوق حامل، ما لم توصي شركة Bugaboo بخلاف ذلك. الاطلاع على دليل المستخدم للملحقات.

استخدام الكرسي دون هيكل العربة

49. تحذير: عدم استخدام المقعد دون الهيكل بمجرد أن يتمكن طفلك من الجلوس دون مساعدة.
50. تحذير: مخاطر السقوط - ينبغي تجنب التعرض لإصابة خطيرة جراء السقوط أو الانزلاق. يتم دائماً استخدام حزام الخمس نقاط الكامل.
51. تحذير: إن المَقْعَد المستخدم دون هيكل العربة (كسرير محمول مائل) لا يحل محل المهد أو السرير التقليدي. غير مخصص للنوم لفترات طويلة. إذا كان الطفل بحاجة إلى النوم، فمن الأفضل أن يتم وضعه في سرير أو مهد مناسب.
52. تحذير: مخاطر السقوط : من الخطر استخدام المَقْعَد دون هيكل العربة (كسرير محمول مائل) فوق سطح مرتفع، على سبيل المثال: فوق الطاولة.
53. تحذير: مخاطر الاختناق - قد ينعطف المقعد وينقلب من فوق الأسطح الملساء والناعمة وسيؤدي ذلك إلى اختناق الطفل. لا يوضع أبداً الحامل فوق الأسرة أو الأرائك أو أي أسطح طرية ولينة،
54. ممنوع استخدام المقعد كوسيلة لحمل رضيع داخل سيارة
55. لا يُستخدم المَقْعَد أبداً فوق حامل.

استخدام الملحقات

56. يجب استخدام قطع غيار وإكسسوارات Bugaboo الأصلية فقط، أو المنتجات المعتمدة من قبل Bugaboo

13. الاستخدام.
إن تجاوز أي من الأحمال الموصى بها قد يؤثر على ثبات عربة الأطفال. أي أوزان محملة على المقبض و / أو على الجزء الخلفي لمسند الظهر و / أو على جانبي عربة الأطفال سيؤثر أيضًا على توازنها وثباتها.
14. لا يجوز استخدام إطار عربة الأطفال Bugaboo إلا مع هيكل عربة الأطفال Bugaboo المتوافق. ممنوع استخدام أجزاء أو مكونات عربة الأطفال Bugaboo في أي عربة أطفال أخرى غير معتمدة أو أي منتجات / عربات أطفال أخرى من Bugaboo غير متوافقة مع بعضها البعض.
15. يتم ضبط طول المقبض حسب الرموز المشار إليها على ذراع أو شريط المقبض وبالرسم البياني الموضح في دليل التعليمات. لا يتم ضبط مقبض الذراع على أقصر طول، وإنما يتم ضبطه على تلك الوضعية لحظة الرغبة في إقفال الهيكل بعد طيه.

معلومات عامة عن المنتج

16. تأكدي دائماً أن السيرير فارغ قبل طيه. أخرجي الرضيع من السيرير أو المقعد قبل طي عربة الأطفال.
17. بالنسبة لهذا المنتج بالتحديد، ينبغي استخدام هيكل المقعد / المهد المتوافق مع هيكل عربة الأطفال . ممنوع دمج الأجزاء والمكونات المخصصة لعربات الأطفال Bugaboo المختلفة ، أو اللجوء إلى استخدام منتجات مُصنعة لدى شركات أخرى.
18. ممنوع رفع عربة الأطفال من مقبض (مقابض) الحمل / القضيب الممتص للصدمات إذا كان طفلكم مستلقياً أو جالساً في المهد أو بالمقعد الموجود بهيكل العربة.
19. ينبغي إخراج طفلكم من عربة الأطفال Bugaboo عند صعود أو نزول السلالم (الدرج)، وعندما يتم استخدام العربة فوق أرضية غير مستوية وبها انحدارات شديدة ووعرة. كما يستوجب توخي الحذر إلى أقصى درجة عند صعود أو نزول منحنيات أو أسطح أخرى غير مستوية.
20. عدم استخدام عربة الأطفال الخاصة بكم أثناء صعود السلم الكهربائي.
21. فقد تتسبب الخيوط في اختناق الطفل ! عدم لباس الطفل ملابس بها خيوط أو أربطة موجودة حول رقبة الطفل، مثل أربطة القلنسوة أو حبال المصاصة (اللهاية). عدم تعليق خيوط وأربطة من فوق المهد/ السيرير المحمول أو المعلق كالأرجوحة، أو ربط الألعاب بخيوط.
22. لا تترك أي شيء في مهد / سيرير الطفل يمكن أن يشكل خطر إصابته بالاختناق، مثل الألعاب غير الصلبة والوسائد وما إلى ذلك.
23. ينبغي استخدام رباط المعصم لإيقاف دوران عربة الأطفال والإنعطاف بعيداً.
24. عدم وضع عربة الأطفال Bugaboo أو أي من مكوناتها بالقرب من مصادر اللهب أو مصادر الحرارة الأخرى. ينبغي تجنب تعريض عربة الأطفال لدرجات الحرارة الشديدة.
25. تحذير: هذا المنتج غير مناسب للركض به أو التزلج .
26. يجب مراقبة طفلكم ومراقبة ارتفاع درجة الحرارة خاصة خلال الأوقات التي يقل فيها الهواء العليل.
27. ارتفاع درجة الحرارة الزائد قد يعرض حياة طفلكم للخطر! ضع في اعتبارك درجة الحرارة المحيطة بالطفل وملابسه وتأكدي أن الطفل لا يتعرض لبرودة قارسة أو زيادة شديدة في درجة الحرارة.
28. اطلبي من أخصائي الصحة النصيحة بشأن النوم الآمن للطفل.

استخدام المهد وهو ملحق بالهيكل

29. إن المهد غير مخصص للأطفال الذين تزيد أعمارهم عن 6 أشهر أو للطفل الذي بإمكانه الجلوس دون مساعدة، وبإمكانه التدرج والدفع بنفسه إلى أعلى بمساعدة يديه وركبتيه.
30. تحذير: عدم ترك أطفال آخرين يلعبون بالقرب من المهد/ السيرير المحمول دون مراقبة .
31. تحذير : مخاطر الاختناق - إمكانية اختناق الأطفال الرضع:
- عند الفجوات الموجودة بين الفراش الإضافي وجانب المهد، وعلى الفراش الناعم.
 - يتم استخدام الفراش المقدم من قبل Bugaboo فقط.
 - ممنوع إضافة وسادة أو لحاف أو مرتبة إضافية بغرض التبطين.
32. يجب ألا يكون رأس الطفل وهو بالمهد، في مستوى أدنى من مستوى جسمه .

⚠ تحذيرات ومعلومات أخرى عن كيفية الاستخدام

هام جداً - يرجى قراءة هذه التعليمات بتمعن قبل الاستخدام، والاحتفاظ بها للرجوع إليها عند الضرورة في المستقبل.

الأوزان/الأحمال والأعمار الموصى بها (لكل وضع استخدام)*
*السن أو الوزن المحددين، أيهما أقرب .

Bugaboo Cub

عربة أطفال	من يوم إلى 48 شهر حتى وزن 22 كجم
مهد ملحق بـ / دون الهيكل	حتى وزن 9 كجم أو سن 6 أشهر
مَقْعَد ملحق بالهيكل	من 6 إلى 48 شهر
مَقْعَد منفصل عن الهيكل ويستخدم كمهد مُنْبَسَط	حتى وزن 9 كجم
سلة أسفل المَقْعَد	حتى وزن 10 كجم / 35 رطل (باوند)
سلة أمتعة جانبية/جيب خلفي -	
الأطفال المسموح حملها	1

كيفية استخدام عربة الأطفال الخاصة بكم في وجود الأطفال

1. تحذير: لا يجب ترك الطفل أبداً من دون مراقبة.
2. تحذير: عدم السماح للطفل للعب بالمنتج
3. تحذير: لتجنب حدوث أي إصابات، ينبغي التحقق من إبعاد الطفل عن هذا المنتج أثناء فكه وأثناء طيه.
4. يجب إبعاد الأطفال والأطراف الملحقة بالعربة عن واجهة المحول أثناء توصيل مَقْعَد السيارة.

قبل الاستخدام

5. تحذير: مخاطر السقوط - التحقق من أن هيكل حامل الرضيع (عربة الأطفال) أو وحدة المَقْعَد أو ملحقات تثبيت مَقْعَد السيارة جميعهم مربوط ويعمل بشكل سليم قبل الاستخدام. بإمكانكم التحقق من ذلك عن طريق السحب والشد لأعلى.
6. تحذير: قبل حمل المهد أو رفعه، ينبغي التأكد من أن مقبض الحمل في وضع الاستخدام الصحيح.
7. ينبغي فحص مقبض (مقابض) الحمل / قضيب امتصاص الصدمات وقاع المهد، بصفة دورية بحثاً عن أي علامة تكشف عن أي تلف و تآكل.
8. تحذير: التأكد من سلامة جميع أجهزة الإقفال قبل الاستخدام، وينبغي دائماً استخدام المكابح أثناء تحميل الطفل أو إنزاله.
9. قبل كل استخدام، ينبغي التحقق من أن الحزام يعمل بشكل صحيح وأن المقود مغلق.
10. ينبغي دائماً التحقق من إلحاق وربط أغطية العجلات بشكل صحيح قبل الاستخدام.
11. ينبغي تثبيت مقابض المقود وإقفالها بشكل صحيح قبل الاستخدام.

جميع أنواع عربات الأطفال

12. يمكن لطفل واحد إضافي (الحد الأقصى للوزن: 20 كجم) الركوب على المَقْعَد أحادي العجلة، وفقاً لتعليمات

نصائح حول التنظيف والصيانة

استخدام المغسلة أو ماكينة الغسيل: قماش المهده، قماش المَقْعَد، مظلة للوقاية من الشمس. ممنوع الغسيل، لتنظيف بقطعة من القماش المبللة: مرتبة إسفنجية، سلة أسفل المَقْعَد، مقابض، غطاء واقي للمطر.

هام جداً :

- ينبغي الاطلاع دائماً على العلامة الموجودة بالقماش قبل الغسيل.
- قبل الغسل، انزع اللوحات وقطع التقوية المصنوعة من القماش حيثما وُجدت.

في أثناء الغسيل، يجب تذكر :

- درجة الحرارة القصوى 30 درجة مئوية (غسيل بارد)
- عدم استخدام مواد التبييض أو المنظفات القوية
- عدم استخدام التجفيف الآلي
- عدم الكي بالمكواة
- التنظيف الجاف ممنوع
- يتوجب غسله دائماً على حدة

يتم تفقد عربة الأطفال وصيانتها بشكل روتيني

الهيكل: يتم تنظيف الهيكل بمنشفة ناعمة وبالماء الفاتر، مع مسح وتجفيف أي مياه متبقية باستخدام قطعة جافة من القماش يتم استخدام فرشاة ناعمة لإزالة وتنظيف الرمل والأوساخ من الآليات والأنابيب المنزلقة الخاصة بالهيكل ينبغي الحرص على تنظيف الوصلات المنزلقة باستخدام فرشاة.

العجل والإطارات : يتم استخدام فرشاة والماء من أجل تنظيف العجل والإطارات دورياً، يتم نزع الإطارات من الهيكل، وإزالة الأوساخ والتراب من داخل محور الإطارات باستخدام فرشاة.

بعد الغسيل : يتم دائماً إعادة تجميع الأجزاء (بعد جفافها) إلى وضعها الأصلي كما هو موضح في دليل المستخدم.

في حالة البلل والأمطار: يتم حفظ عربة الأطفال Bugaboo وملحقاتها في مكان جاف وتترك حتى تجف وعدم طيها وتركها حتى تجف لتفادي تكون أي عفن.

إن عربة الأطفال Bugaboo غير مقاومة للمياه المالحة .

يجب تفادي تلامس الأشرطة اللاصقة وقماش عربة الأطفال لديكم. فقد يتسبب ذلك في إتلاف القماش الخاص بالعربة.

بالنسبة للأرضيات من نوع الألواح الصناعية والباركيه والمشمع والسجاد (الأرضيات السطحية العضوية) ، فقد تترك الإطارات المطاطية السوداء علامات دائمة عليها. إذا كانت لديكم إحدى الأرضيات المذكورة أعلاه، فإننا نوصي بتوخي الحذر عند الاستخدام داخل البيوت.

The information contained herein is subject to change without notice. Bugaboo International BV shall not be liable for technical errors or omissions contained herein. The purchased product may differ from the product as described in this user guide. Our most recent user guides can be requested at our service departments or at www.bugaboo.com.

© 2026 Bugaboo International BV. BUGABOO, BUGABOO CAMELEON, BUGABOO BEE, BUGABOO DONKEY, BUGABOO FOX, BUGABOO TURTLE, BUGABOO ANT, BUGABOO LYNX, BUGABOO STARDUST, BUGABOO BUTTERFLY, BUGABOO OWL, BUGABOO GIRAFFE, BUGABOO DRAGONFLY, BUGABOO KANGAROO and the Bugaboo logos are registered trademarks. The Bugaboo® strollers are patented and design protected.

Deze informatie kan onaangekondigd worden gewijzigd. Bugaboo International BV is niet aansprakelijk voor technische fouten of omissies in dit document. Het aangekochte product kan afwijken van het product zoals beschreven in deze gebruikershandleiding. Onze meest recente gebruikershandleidingen kunnen worden opgevraagd bij onze serviceafdelingen of op www.bugaboo.com.

© 2026 Bugaboo International BV. BUGABOO, BUGABOO CAMELEON, BUGABOO BEE, BUGABOO DONKEY, BUGABOO FOX, BUGABOO TURTLE, BUGABOO ANT, BUGABOO LYNX, BUGABOO STARDUST, BUGABOO BUTTERFLY, BUGABOO OWL, BUGABOO GIRAFFE, BUGABOO DRAGONFLY, BUGABOO KANGAROO en de Bugaboo-logo's zijn wettelijk gedeponeerde handelsmerken. Op de Bugaboo® kinderwagens rust een octrooi en ze zijn modelrechtelijk beschermd.

Informace obsažená v tomto dokumentu mohou být bez předchozího oznámení změněny. Společnost Bugaboo International BV nebude odpovědná za technické chyby nebo opomenutí obsažené v tomto dokumentu. Zakoupený výrobek se může lišit od výrobku popsáného v této uživatelské příručce. Naše nejaktuálnější uživatelské příručky si můžete vyžádat na našich servisních odděleních nebo na www.bugaboo.com.

© 2026 Bugaboo International BV. BUGABOO, BUGABOO CAMELEON, BUGABOO BEE, BUGABOO DONKEY, BUGABOO FOX, BUGABOO TURTLE, BUGABOO ANT, BUGABOO LYNX, BUGABOO STARDUST, BUGABOO BUTTERFLY, BUGABOO OWL, BUGABOO GIRAFFE, BUGABOO DRAGONFLY, BUGABOO KANGAROO a loga Bugaboo jsou registrované ochranné známky. Kočárky Bugaboo® jsou patentované a chráněné průmyslovým vzorem.

Die in dem vorliegenden Dokument enthaltenen Informationen können sich jederzeit ohne Ankündigung ändern. Bugaboo International BV ist nicht für technische Fehler oder Auslassungen in dem vorliegenden Dokument verantwortlich. Das erworbene Produkt kann von dem in dieser Bedienungsanleitung beschriebenen Produkt abweichen. Die aktuellste Fassung der Bedienungsanleitung erhalten Sie auf Anfrage von unserer Kundendienstservice oder unter www.bugaboo.com.

© 2026 Bugaboo International BV. BUGABOO, BUGABOO CAMELEON, BUGABOO BEE, BUGABOO DONKEY, BUGABOO FOX, BUGABOO TURTLE, BUGABOO ANT, BUGABOO LYNX, BUGABOO STARDUST, BUGABOO BUTTERFLY, BUGABOO OWL, BUGABOO GIRAFFE, BUGABOO DRAGONFLY, BUGABOO KANGAROO und die Bugaboo-Logos sind eingetragene Marken. Die Bugaboo®-Kinderwagen sind patentiert und als Geschmacksmuster geschützt.

Οι πληροφορίες ες που περιέχονται στο παρόν ενδέχεται να τροποποιηθούν χωρίς ειδοποίηση. Η Bugaboo International BV δεν φέρει ευθύνη για τεχνικά σφάλματα ή παραλείψεις που περιέχονται στο παρόν υ. Το αγορασθέν προϊόν ενδέχεται να διαφέρει από το προϊόν υ που περιγράφεται στις παρούσες οδηγίες ες χρήσης. Οι πλεονεκτήματα οδηγίες ες χρήσης εί εαι διαθέσιμες από τα τμήματα εξυπηρέτησης της εταιρείας ή στην ιστοσελίδα www.bugaboo.com.

© 2026 Bugaboo International BV. BUGABOO, BUGABOO CAMELEON, BUGABOO BEE, BUGABOO DONKEY, BUGABOO FOX, BUGABOO TURTLE, BUGABOO ANT, BUGABOO LYNX, BUGABOO STARDUST, BUGABOO BUTTERFLY, BUGABOO OWL, BUGABOO GIRAFFE, BUGABOO DRAGONFLY, BUGABOO KANGAROO και τα λογότυπα της Bugaboo αποτελούν σήματα κατατεθέντα. Τα καρότσια Bugaboo® καλύπτονται από δίπλωμα ευρεσιτεχνίας και προστασία ες σχεδιασμού.

La información de estas instrucciones puede modificarse sin previo aviso. Bugaboo International BV no se hace responsable de los errores técnicos u omisiones que contengan. El producto adquirido puede diferir del descrito en esta guía del usuario. Puedes solicitar la guía del usuario más reciente a nuestros departamentos de atención al cliente o en www.bugaboo.com.

© 2026 Bugaboo International BV. BUGABOO, BUGABOO CAMELEON, BUGABOO BEE, BUGABOO DONKEY, BUGABOO FOX, BUGABOO TURTLE, BUGABOO ANT, BUGABOO LYNX, BUGABOO STARDUST, BUGABOO BUTTERFLY, BUGABOO OWL, BUGABOO GIRAFFE, BUGABOO DRAGONFLY, BUGABOO KANGAROO y los logotipos Bugaboo son marcas comerciales registradas. Los cochecitos de Bugaboo® está n patentados y su diseño o está protegido.

Siin esitatud teave võib muutuda, ilma et sellest ette teavitataks. Bugaboo International BV ei vastuta siin esitatud tehniliste vigade või esitamata andmete eest. Ostetud toode võib erineda selles kasutusjuhendis kirjeldatud tootest. Meie kõige uuemad kasutusjuhendid on saadaval meie teenindusosakondades või veebilehel www.bugaboo.com.

© 2026 Bugaboo International BV. BUGABOO, BUGABOO CAMELEON, BUGABOO BEE, BUGABOO DONKEY, BUGABOO FOX, BUGABOO TURTLE, BUGABOO ANT, BUGABOO LYNX, BUGABOO STARDUST, BUGABOO BUTTERFLY, BUGABOO OWL, BUGABOO GIRAFFE, BUGABOO DRAGONFLY, BUGABOO KANGAROO ja Bugaboo logod on registreeritud kaubamärgid. Bugaboo® lapsevanikrid on patenteeritud ja kaitsitud disainilahendusega.

Les informations contenues dans la présente sont sujettes à modification sans préavis. La société Bugaboo International BV ne peut être tenue responsable des erreurs techniques ou omissions contenues dans ce document. Il se peut que le produit acheté diffère de la description donnée dans le guide utilisateur. Vous pouvez demander nos derniers guides utilisateur auprès de notre service clientèle ou sur le site www.bugaboo.com.

© 2026 Bugaboo International BV. BUGABOO, BUGABOO CAMELEON, BUGABOO BEE, BUGABOO DONKEY, BUGABOO FOX, BUGABOO TURTLE, BUGABOO ANT, BUGABOO LYNX, BUGABOO STARDUST, BUGABOO BUTTERFLY, BUGABOO OWL, BUGABOO GIRAFFE, BUGABOO DRAGONFLY, BUGABOO KANGAROO et les logos Bugaboo sont des marques déposées. Les poussettes Bugaboo® sont brevetées et protégées.

Opvde sadržane informacije podložne su promjenama bez prethodne najave. Bugaboo International BV neće biti odgovoran za tehničke pogreške ili propuste koje su ovde sadržane. Kupljeni proizvod može se razlikovati od proizvoda opisanog u ovom korisničkom priručniku. Najnovije korisničke vodiče možete zatražiti u našim servisnim odjelima ili na www.bugaboo.com.

© 2026 Bugaboo International BV. BUGABOO, BUGABOO CAMELEON, BUGABOO BEE, BUGABOO DONKEY, BUGABOO FOX, BUGABOO TURTLE, BUGABOO ANT, BUGABOO LYNX, BUGABOO STARDUST, BUGABOO BUTTERFLY, BUGABOO OWL, BUGABOO GIRAFFE, BUGABOO DRAGONFLY, BUGABOO KANGAROO i Bugaboo logotipi registrirani su zaštitni znaci. Bugaboo® kolica su patentirana i njihov dizajn je zaštićen.

Az itt megadott információk előzetes értesítés nélkül változhatnak. A Bugaboo International BV nem vállal felelősséget az esetleges technikai hibákért vagy kihagyásokért. A megvásárolt termék eltérhet a jelen használati útmutatóban leírt terméktől. A legfrissebb felhasználói kézikönyveinket megkaphatja a szervizünkben vagy megtalálja a www.bugaboo.com oldalon.

© 2026 Bugaboo International BV. BUGABOO, BUGABOO CAMELEON, BUGABOO BEE, BUGABOO DONKEY, BUGABOO FOX, BUGABOO TURTLE, BUGABOO ANT, BUGABOO LYNX, BUGABOO STARDUST, BUGABOO BUTTERFLY, BUGABOO OWL, BUGABOO GIRAFFE, BUGABOO DRAGONFLY, BUGABOO KANGAROO és a Bugaboo logók bejegyzett védjegyek. A Bugaboo® babakocsik szabadalmi és formatervezési védelem alatt állnak.

Le informazioni contenute nel presente documento sono soggette a modifiche senza preavviso. Bugaboo International BV non è responsabile per errori tecnici o omissioni nel presente documento. Il prodotto acquistato può essere diverso da quello descritto nella presente guida all'uso. È possibile richiedere le guide più recenti al servizio clienti o sul sito www.bugaboo.com.

© 2026 Bugaboo International BV. BUGABOO, BUGABOO CAMELEON, BUGABOO BEE, BUGABOO DONKEY, BUGABOO FOX, BUGABOO TURTLE, BUGABOO ANT, BUGABOO LYNX, BUGABOO STARDUST, BUGABOO BUTTERFLY, BUGABOO OWL, BUGABOO GIRAFFE, BUGABOO DRAGONFLY, BUGABOO KANGAROO e il logo Bugaboo sono marchi registrati. I passeggerini Bugaboo® sono brevettati e il design è protetto.

Čia pateikta informacija gali būti pakeista be perspėjimo. „Bugaboo International BV“ nebus atsakinga už šių esančių techninių klaidas ar praleidimus. Išsigtas produktas gali skirtis nuo produkto, aprašyto šiame vartotojo vadove. Mūsų naujausią vartotojo vadovą galima pažiūrėti mūsų aptarnavimo skyriuose arba adresu www.bugaboo.com.

© 2026 Bugaboo International BV. BUGABOO, BUGABOO CAMELEON, BUGABOO BEE, BUGABOO DONKEY, BUGABOO FOX, BUGABOO TURTLE, BUGABOO ANT, BUGABOO LYNX, BUGABOO STARDUST, BUGABOO BUTTERFLY, BUGABOO OWL, BUGABOO GIRAFFE, BUGABOO DRAGONFLY, BUGABOO KANGAROO „Bugaboo“ logotipai yra registruoti prekiniiai ženklai. „Bugaboo“ vežimėliai yra patentuoti ir jų dizainas saugomas.

Šeit ietvertā informācija var tikt mainīta bez brīdinājuma. Bugaboo International BV neuzņemas atbildību par šeit ietvertajām tehniskajām kļūdām vai izlaiidumiem. Iegādātais produkts var atšķirties no produkta, kā aprakstīts šajā pamācībā. Mūsu jaunākās pamācības var pieprasīt mūsu klientu atbalsta nodalās vai vietnē www.bugaboo.com.

© 2026 Bugaboo International BV. BUGABOO, BUGABOO CAMELEON, BUGABOO BEE, BUGABOO DONKEY, BUGABOO FOX, BUGABOO TURTLE, BUGABOO ANT, BUGABOO LYNX, BUGABOO STARDUST, BUGABOO BUTTERFLY, BUGABOO OWL, BUGABOO GIRAFFE, BUGABOO DRAGONFLY, BUGABOO KANGAROO un Bugaboo logotipi ir registrētas preču zīmes. Bugaboo® ratiņi ir patentēti un dizains ir aizsargāts.

Informacje zawarte w niniejszym dokumencie podlegają zmianom bez uprzedniego zawiadomienia. Bugaboo International BV nie ponosi odpowiedzialności ci za będy techniczne lub pominięcie ciał w niniejszym dokumencie. Zakupiony produkt może e róż óz nię się od produktu opisanego w niniejszej instrukcji uż ytkowania. Aktualne instrukcje uż ytkowania moż na uzyskać w dziale usług lub na stronie www.bugaboo.com.

© 2026 Bugaboo International BV. BUGABOO, BUGABOO CAMELEON, BUGABOO BEE, BUGABOO DONKEY, BUGABOO FOX, BUGABOO TURTLE, BUGABOO ANT, BUGABOO LYNX, BUGABOO STARDUST, BUGABOO BUTTERFLY, BUGABOO OWL, BUGABOO GIRAFFE, BUGABOO DRAGONFLY, BUGABOO KANGAROO oraz logo Bugaboo to zastrżone znaki towarowe. Wó zki Bugaboo® zostają opatentowane, a ich wzory podlegają ochronie.

As informācō es es aqui contidas estā o sujeitas a alteraçōes cō es sem aviso prē vio. A Bugaboo International BV nā o se responsabiliza por erros ou omissō es tē cnicas aqui contidos. O produto adquirido pode diferir do produto conforme descrito neste manual do utilizador. Os nossos manuais do utilizador mais recentes podem ser solicitados nos nossos departamentos de assistē ncia ou em www.bugaboo.com.

© 2026 Bugaboo International BV. BUGABOO, BUGABOO CAMELEON, BUGABOO BEE, BUGABOO DONKEY, BUGABOO FOX, BUGABOO TURTLE, BUGABOO ANT, BUGABOO LYNX, BUGABOO STARDUST, BUGABOO BUTTERFLY, BUGABOO OWL, BUGABOO GIRAFFE, BUGABOO DRAGONFLY, BUGABOO KANGAROO e os logō tipos Bugaboo sā o marcas registadas. Os carrinhos de bebē Bugaboo® sā o patenteados e o design ē protegido.

Указанная здесь информация может меняться без предупреждения. Bugaboo International BV не отвечает за технические ошибки или упущения в этом документе. купленный продукт может отличаться от продукта, описанного в этой инструкции по эксплуатации. Самые новые инструкции по эксплуатации можно получить в нашей службе поддержки клиентов или на сай те www.bugaboo.com.

© 2026 Bugaboo International BV. BUGABOO, BUGABOO CAMELEON, BUGABOO BEE, BUGABOO DONKEY, BUGABOO FOX, BUGABOO TURTLE, BUGABOO ANT, BUGABOO LYNX, BUGABOO STARDUST, BUGABOO BUTTERFLY, BUGABOO OWL, BUGABOO GIRAFFE, BUGABOO DRAGONFLY, BUGABOO KANGAROO и логотипы Bugaboo являются зарегистрированными торговыми марками. Коляски Bugaboo® запатентованы с защищенным промышленным образцом.

Informācija uvedēnē tomtu dokumente mōžu podliehat zmeānām bez predchādzājusēho upozornēnija. Spoloēnost Bugaboo International BV nenesej zodpovednost za to, obsiahnutē technickē chyby alebo opomenutia. Zakupēny vĳrobok sa mōže lišit od vĳrobku opisanēho v tejto pouzĳvateľskej prĳručke. Naše najnovšie pouzĳvateľskē prĳruēky si mōžete vĳziadat na našich servisnĳch oddeleniach alebo na adrese www.bugaboo.com.

© 2026 Bugaboo International BV. BUGABOO, BUGABOO CAMELEON, BUGABOO BEE, BUGABOO DONKEY, BUGABOO FOX, BUGABOO TURTLE, BUGABOO ANT, BUGABOO LYNX, BUGABOO STARDUST, BUGABOO BUTTERFLY, BUGABOO OWL, BUGABOO GIRAFFE, BUGABOO DRAGONFLY, BUGABOO KANGAROO a logā Bugaboo sū registrovane ochrannē znāmkĳ. Koēky Bugaboo® sū patentovane ē dizajnovu chrānenē.

Informacije v tem dokumentu se lahko spremenijo brez obvestila. Bugaboo International BV ni odgovoren za tehniēne napake ali pomanjkljivosti v tem dokumentu. Kupljeni izdelek se lahko razlikuje od izdelka, opisanega v tem prĳroēniku za uporabnike. Najnovejše prĳroēnike za uporabnike lahko zahtevate pri naših storitvenih oddelkih ali na spletnem mestu www.bugaboo.com.

© 2026 Bugaboo International BV. BUGABOO, BUGABOO CAMELEON, BUGABOO BEE, BUGABOO DONKEY, BUGABOO FOX, BUGABOO TURTLE, BUGABOO ANT, BUGABOO LYNX, BUGABOO STARDUST, BUGABOO BUTTERFLY, BUGABOO OWL, BUGABOO GIRAFFE, BUGABOO DRAGONFLY, BUGABOO KANGAROO in logotipi Bugaboo so zašētjene blagovne znamke. Voziēki Bugaboo® so patentirani in njihovo oblikovanje je zašētjeno.

Ovde navedene informacije podlozne su promenama bez prethodnog upozorenja. Kompanija Bugaboo International BV neēe biti odgovorna za tehniēke greške ili propuste sadržane u ovom dokumentu. Kupljeni proizvod moze se razlikovati od proizvoda opisanog u ovom uputstvu za upotrebu. Naša najnovija korisniēka uputstva možete zatražitĳ u našim odeljenjima za korisniēku podršku ili na www.bugaboo.com.

© 2026 Bugaboo International BV. BUGABOO, BUGABOO CAMELEON, BUGABOO BEE, BUGABOO DONKEY, BUGABOO FOX, BUGABOO TURTLE, BUGABOO ANT, BUGABOO LYNX, BUGABOO STARDUST, BUGABOO BUTTERFLY, BUGABOO OWL, BUGABOO GIRAFFE, BUGABOO DRAGONFLY, BUGABOO KANGAROO i Bugaboo logotipi su registrovani žigovi. The Bugaboo® kolica za decu su patentirani proizvodi izprizvoditēl zašētjenog dizajna.

Burada bulunan bilgiler, bildirim yapilmaksizin deę iř tirilebilir. Bugaboo International BV, burada bulunan teknik hatalardan veya ihmallerden sorumlu tutulamaz. Satın alınan ü rü n, bu kullanicı kilavuzunda tanimlanan biç imden farklılık gö sterebilir. En gü ncel kullanicı kilavuzlarimiz hizmet departmanimizdan veya www.bugaboo.com adresinden talep edilebilir.

© 2026 Bugaboo International BV. BUGABOO, BUGABOO CAMELEON, BUGABOO BEE, BUGABOO DONKEY, BUGABOO FOX, BUGABOO TURTLE, BUGABOO ANT, BUGABOO LYNX, BUGABOO STARDUST, BUGABOO BUTTERFLY, BUGABOO OWL, BUGABOO GIRAFFE, BUGABOO DRAGONFLY, BUGABOO KANGAROO ve Bugaboo logoları, tescilli ticari markalardır. Bugaboo® bebek arabaları patentlidir ve tasarımları korumalıdır.

文中信息如有更改,恕不另行通知。对于本文中的技术性错误或遗漏, Bugaboo International BV 不承担 任何责任。实际购买的产品可能会与本产品指南中描述的产品不同。您可以联系我们的服务部门或登录 www.bugaboo.com 获取最新版本的用户指南

© 2026 Bugaboo International BV. BUGABOO, BUGABOO CAMELEON, BUGABOO BEE, BUGABOO DONKEY, BUGABOO FOX, BUGABOO TURTLE, BUGABOO ANT, BUGABOO LYNX, BUGABOO STARDUST, BUGABOO BUTTERFLY, BUGABOO OWL, BUGABOO GIRAFFE, BUGABOO DRAGONFLY, BUGABOO KANGAROO 和 Bugaboo 徽标是注册商标。Bugaboo® 儿童推车已取得专利且其设计受到保护。

Bugaboo Europe & Asia
Bugaboo International B.V.
Paasheuvelweg 9 a-b
1105 BE Amsterdam
The Netherlands

Bugaboo UK Limited (07785001)
Unit 3 & 4 Riverside Barns
Remenham Lane
Remenham, Henley-On-Thames
RG9 3DB
England

Bugaboo Shanghai Co., Ltd.
博各步贸易（上海）有限公司
上海市崇明区长兴镇潘园公路1800号3号楼
62889室
China