

# Bugaboo Dragonfly Plus



IMPORTANT — READ THESE INSTRUCTIONS CAREFULLY BEFORE USE AND KEEP FOR FUTURE REFERENCE.

IMPORTANTE – LEER LAS INSTRUCCIONES CUIDADOSAMENTE ANTES DEL USO Y MANTENERLAS PARA FUTURAS CONSULTAS.

IMPORTANT — LIRE LES INSTRUCTIONS SUIVANTES ATTENTIVEMENT AVANT UTILISATION ET LES CONSERVER POUR LES BESOINS ULTÉRIEURS DE RÉFÉRENCE.

重要 - ベビーカーを使用する前に、ユーザーガイドの情報を十分に確認し、いつでも参照できるように保管してください。

중요 - 사용 전에 이 지침을 주의 깊게 읽고 나중에 참조 할 수 있도록 잘 보관하십시오. 위험한 상황을 피하기 위해 잠시 시간을 내어 아래 정보를 읽어 두시기 바랍니다.

重要说明 - 使用前，请先仔细阅读这些说明，并将其妥善保存，以供日后参考。为了避免陷入危险情况，请花一些时间阅读以下信息。

هام جداً - يرجى قراءة هذه التعليمات بتمعن قبل الاستخدام، والاحتفاظ بها للرجوع إليها عند الضرورة في المستقبل.

## Instructions - visual language



Visual check OK  
Comprobación visual correcta  
Contrôle visuel OK  
目視点検 OK  
올바름  
正确的效果

الاختبار البصري موافق



Visual check wrong  
Comprobación visual incorrecta  
Contrôle visuel erreur  
目視点検間違い  
올바르지 않음  
错误的效果

فحص بصري خاطئ



Audible click  
Clic sonoro  
Clic audible  
聞き取れるクリック音  
찰칵 소리가 들림  
"咔嚓"声

نقرة مسموعة



Movement in the indicated direction  
Movimiento en la dirección indicada  
Mouvement dans le sens indiqué  
矢印の方向への動作  
표시된 방향으로 이동  
按照所示方向运动

الحركة في الاتجاه المشار إليه

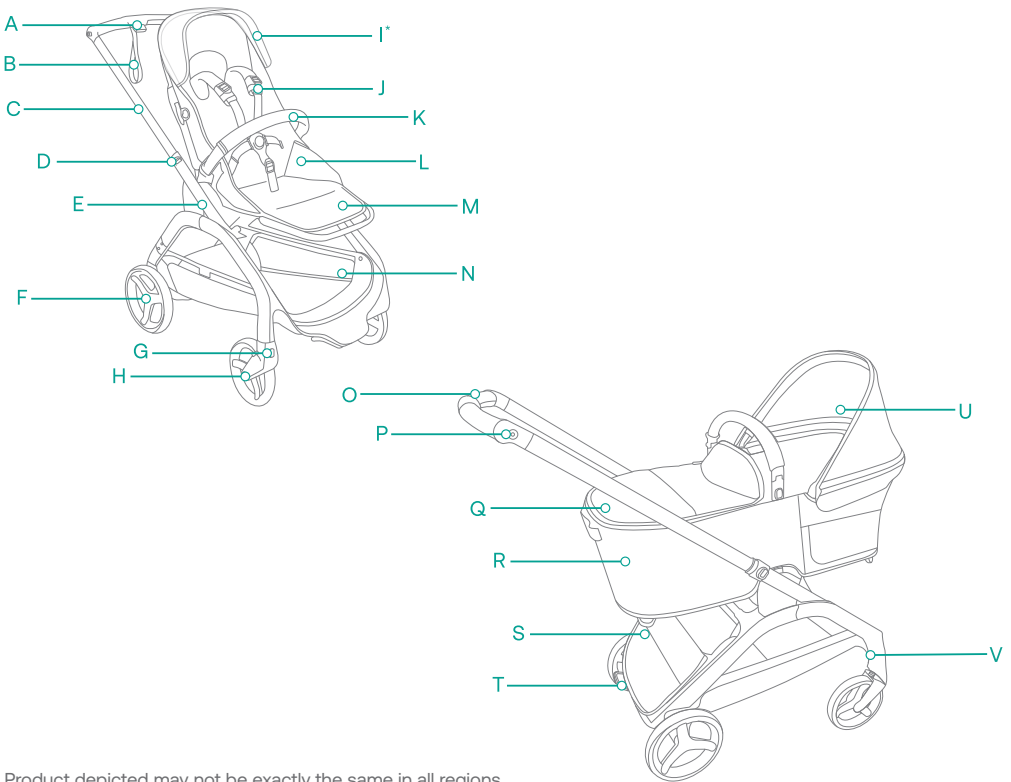

Product depicted may not be exactly the same in all regions.

- |           |  |                                       |  |
|-----------|--|---------------------------------------|--|
| <b>EN</b> | A. Secondary release button            | I. Head barrier (for Australia only)  | Q. Apron   |
|           | B. Wrist strap                         | J. Harness                            | R. Bassinet                                      |
|           | C. Handlebar                           | K. Carry handle                       | S. Extra bag                                     |
|           | D. Integrated attachment point         | L. Seat                               | T. Brake   |
|           | E. Chassis                             | M. Footrest                           | U. Sun canopy                                    |
|           | F. Rear wheel                          | N. Underseat basket                   | V. Swivel wheel release button                   |
|           | G. Swivel wheel lock                   | O. Primary release button             |  |
|           | H. Swivel wheel                        | P. Integrated attachment point        |  |
| <b>ES</b> | A. Toissijainen vapautuspainike        | I. -                                  | Q. Capazo  |
|           | B. Muñequera de seguridad              | J. Arnés                              | R. Cubrepíés                                     |
|           | C. Manillart                           | K. Asa de transporte                  | S. Bolsa adicional                               |
|           | D. Punto de enganche                   | L. Silla                              | T. Freno   |
|           | E. Chasis                              | M. Reposapiés                         | U. Capota  |
|           | F. Rueda trasera                       | N. Cesta de compras                   | V. Botón de desenganche de rueda giratoria       |
|           | G. Bloqueo de las ruedas giratorias    | O. Botón de liberación principal      |  |
|           | H. Rueda giratoria                     | P. Punto de enganche                  |  |
| <b>FR</b> | A. Bouton de déverrouillage secondaire | H. Roue pivotante                     | P. Point de fixation                             |
|           | B. Dragonne de poignet                 | I. -                                  | Q. Nacelle                                       |
|           | C. Guidon                              | J. Harnais                            | R. Tablier de nacelle                            |
|           | D. Point de fixation                   | K. Poignée                            | S. Sac supplémentaire                            |
|           | E. Châssis                             | L. Siège                              | T. Frein   |
|           | F. Roue arrière                        | M. Repose-pied                        | U. Capote  |
|           | G. Verrou de la roue pivotante         | N. Panier                             | V. Bouton de déverrouillage de la roue pivotante |
|           |  | O. Bouton de déverrouillage principal |  |

- JA** A. サブボタン付き折りたたみボタン  
B. リストストラップ  
C. ハンドルバー  
D. アクセサリー装着位置  
E. シャーシ(車体)  
F. リアホイール(後輪)  
G. 旋回ロック  
H. 旋回ホイール
- I. -  
J. ハーネス  
K. キャリーハンドル  
L. シート  
M. フットレスト  
N. アンダーシートバスケット  
O. 折りたたみボタン  
P. アクセサリー装着位置
- Q. エプロン  
R. キャリーコット  
S. バックポケット  
T. ブレーキ  
U. サンキャノピー  
V. 旋回ロック 解除ボタン

- KO** A. 보조 버튼이 포함된 폴딩 버튼  
B. 손목 스트랩  
C. 핸들바  
D. 액세서리 장착 포인트  
E. 새시  
F. 뒷바퀴  
G. 회전 바퀴 잠금 장치  
H. 회전 바퀴
- I. -  
J. 안전벨트  
K. 캐리 핸들  
L. 시트  
M. 풋 레스트  
N. 언더시트 바스켓  
O. 폴딩 버튼  
P. 액세서리 장착 포인트
- Q. 배시넷 커버  
R. 배시넷  
S. 후면 포켓  
T. 브레이크  
U. 썬 캐노피  
V. 회전 바퀴 분리 버튼

- ZH** A. 折叠按钮及辅助按钮  
B. 腕带  
C. 手扶把  
D. 配件连接点  
E. 车架  
F. 后轮  
G. 转向锁  
H. 转向轮
- I. -  
J. 安全带  
K. 提篮前手扶把  
L. 座椅  
M. 脚托  
N. 置物篮  
O. 折叠按钮  
P. 配件连接点
- Q. 脚罩  
R. 提篮  
S. 后侧袋子  
T. 刹车  
U. 遮阳篷  
V. 转向轮释放按钮

- |                          |    |                 |    |                          |    |
|--------------------------|----|-----------------|----|--------------------------|----|
| نقطة ربط وتوصيل الملحقات | .P | عجلة دوارة      | .H | زر طي مع زر ثانوي        | .A |
| غطاء للعربة              | .Q | -               | .I | سوار المعصم              | .B |
| مهد أطفال                | .R | حزام الأمان     | .J | المقود                   | .C |
| جيب خلفي                 | .S | مقيض الحمل      | .K | نقطة ربط وتوصيل الملحقات | .D |
| مكبح                     | .T | المقعد          | .L | الهيكل                   | .E |
| مظلة للوقاية من الشمس    | .U | مسند القدمين    | .M | عجلة خلفية               | .F |
| زر تحرير العجلة الدوارة  | .V | سلة أسفل المقعد | .N | قفل عجلة دوارة           | .G |
|                          |    | زر الطي         | .O |                          |    |

# Parts

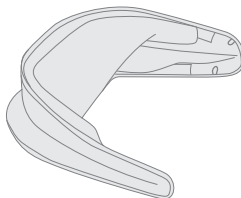
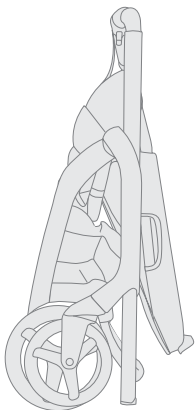



10



10



12



13



14



15



16



17

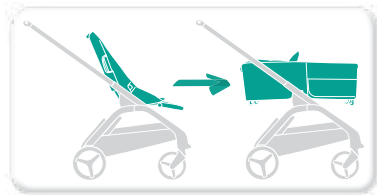

18



21



22



24

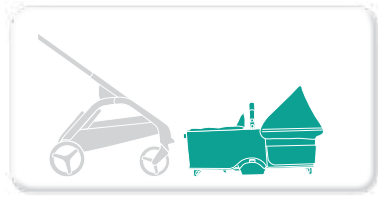

25



26



27

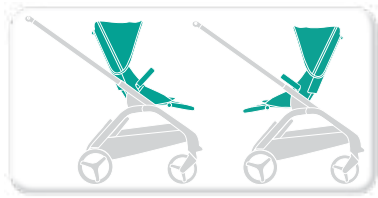

28



30



32



33



34



36



37



38



38

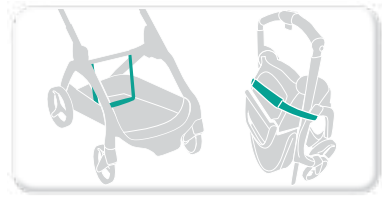

39



40



40



41



42



46



<b>EN (AUS)</b> <u>Important information</u>	<u>50</u>
<b>EN (CA)</b> <u>Important information</u>	<u>55</u>
<b>FR</b> <u>Informations importantes</u>	<u>60</u>
<b>EN (USA)</b> <u>Important information</u>	<u>66</u>
<b>ES</b> <u>Información importante</u>	<u>72</u>
<b>JA</b> <u>重要な情報</u>	<u>80</u>
<b>KO</b> <u>중요 정보</u>	<u>85</u>
<b>ZH</b> <u>重要信息</u>	<u>90</u>
<u>99</u>	<u>ةمءه ءامولعم</u> <b>AR</b>



Activate an extra 2-year warranty and unlock member-only extras and surprises



Click to view how to assemble your stroller

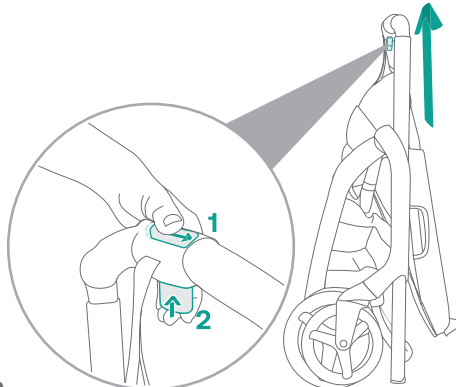
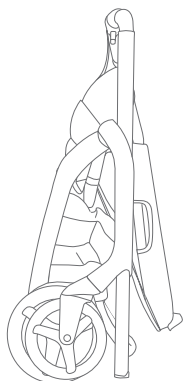

1

2

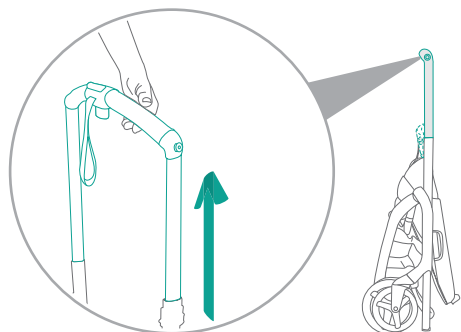

3

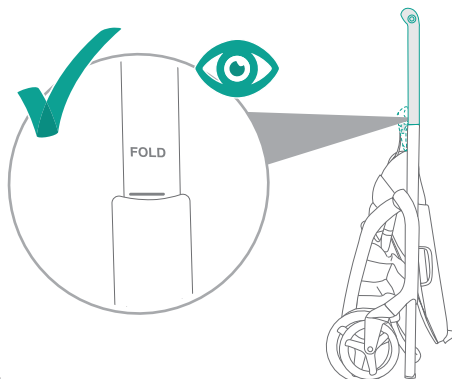

4

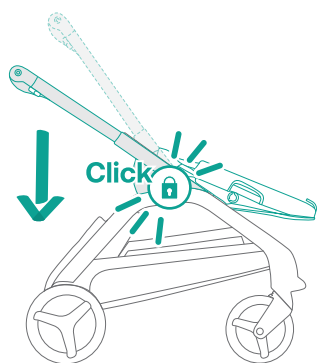

5

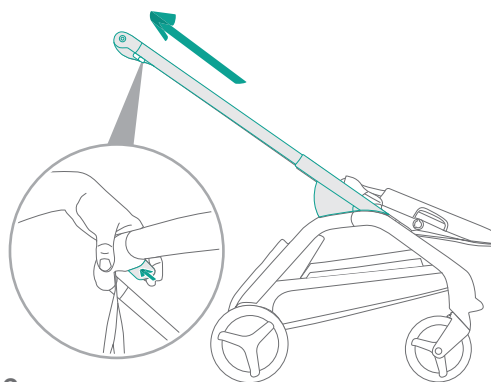

6

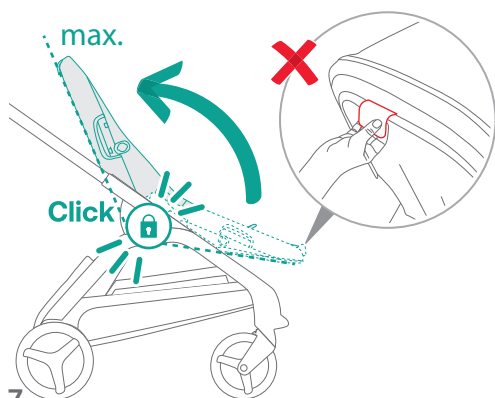

7



8

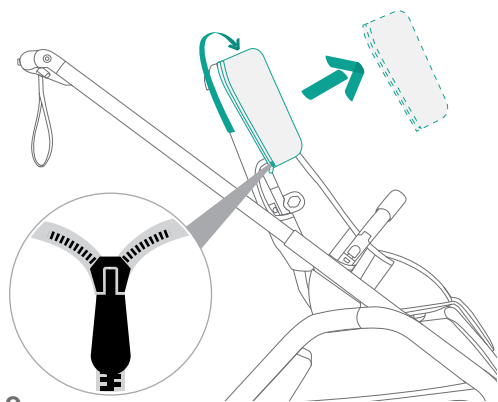

9

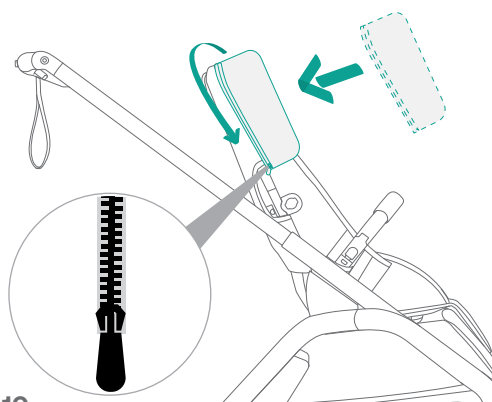

10

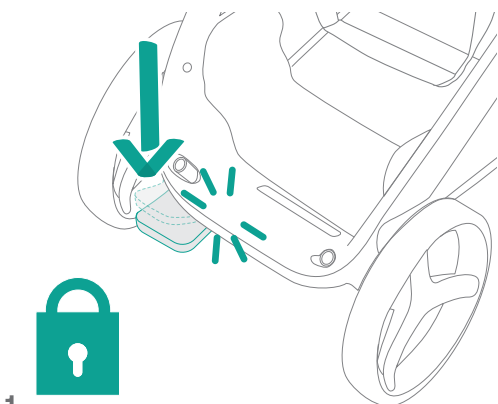

1

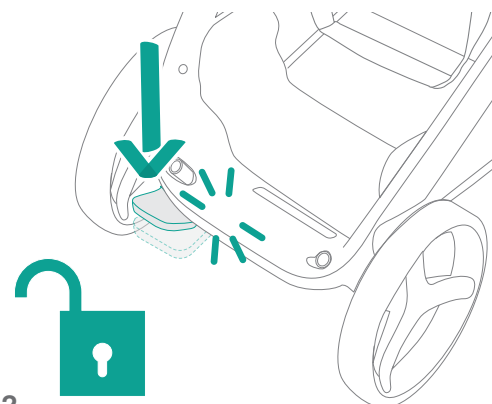

2

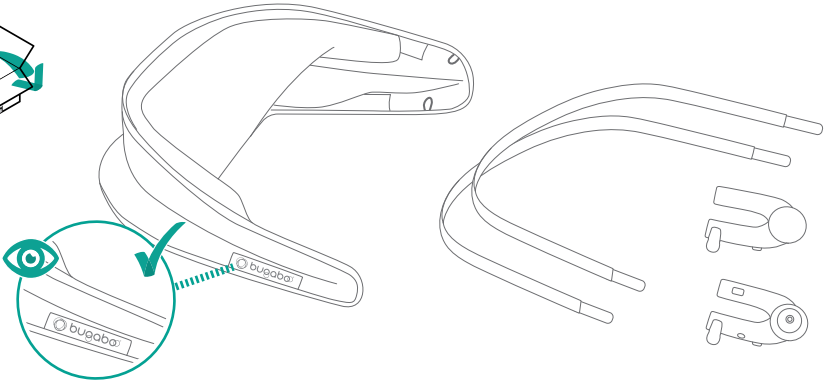

2x

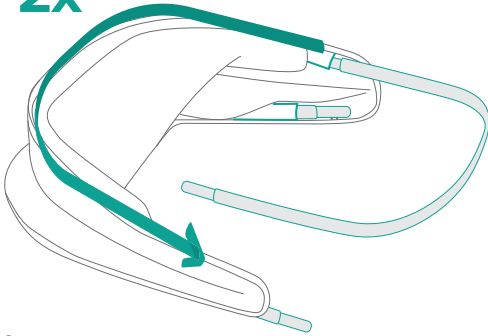

1

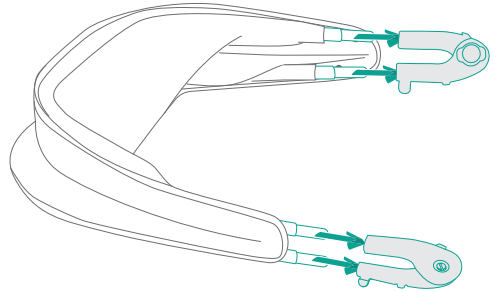

2

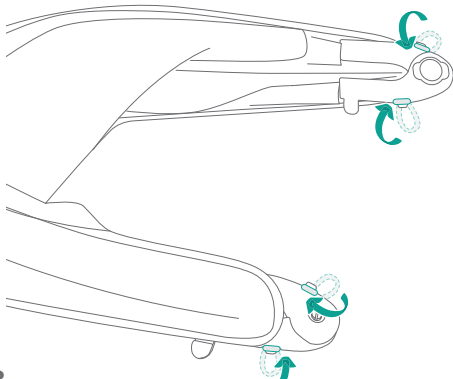

3

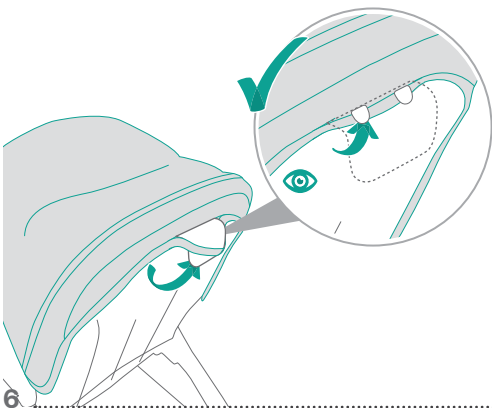
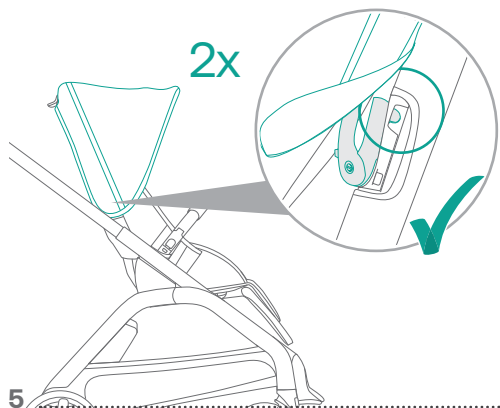
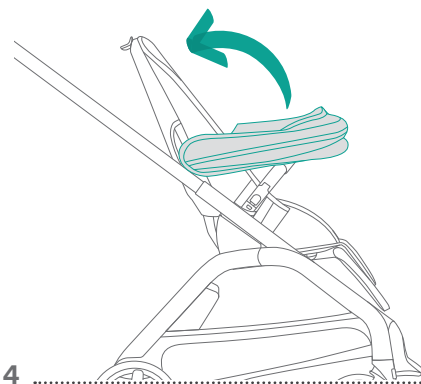
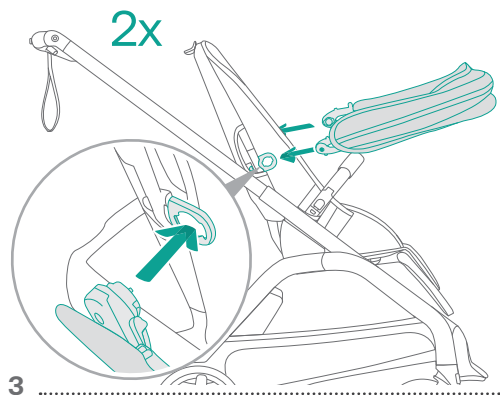
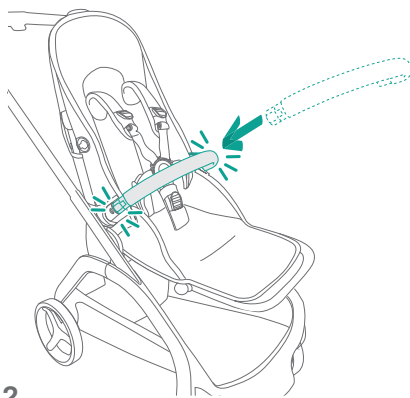
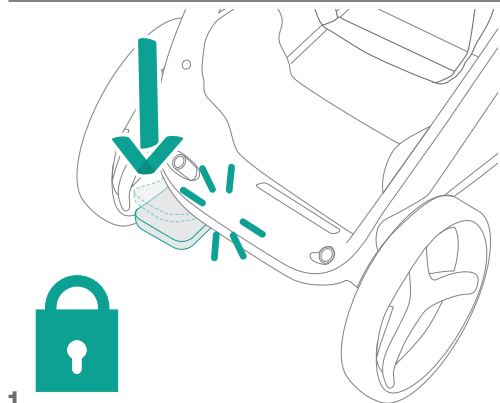

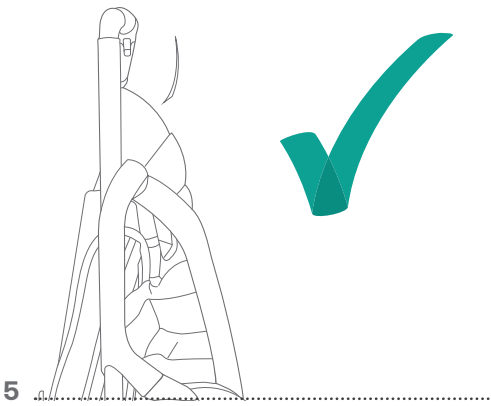
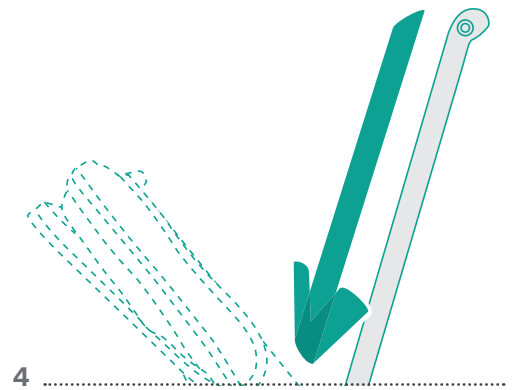
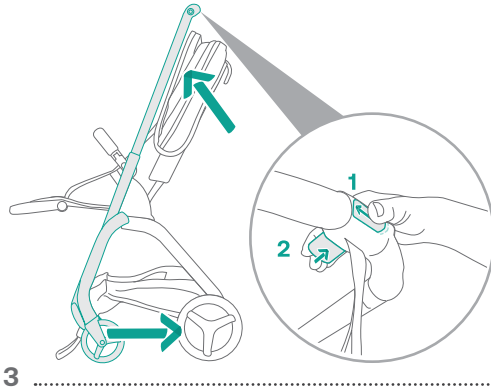
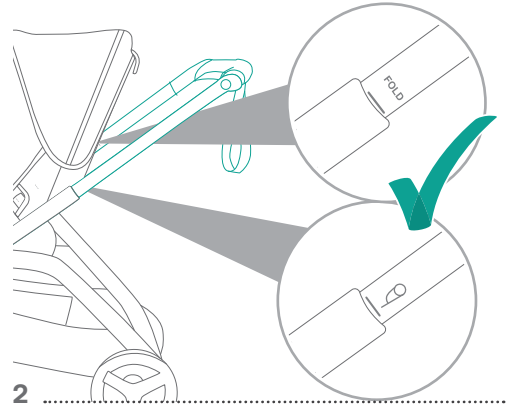
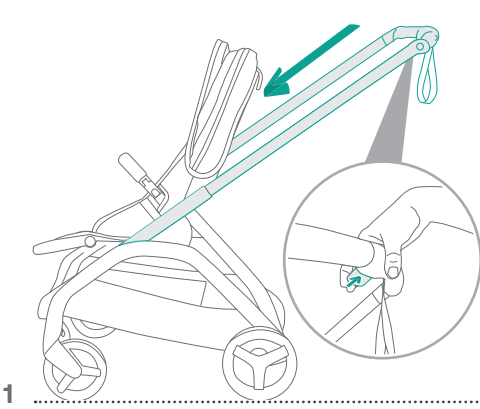

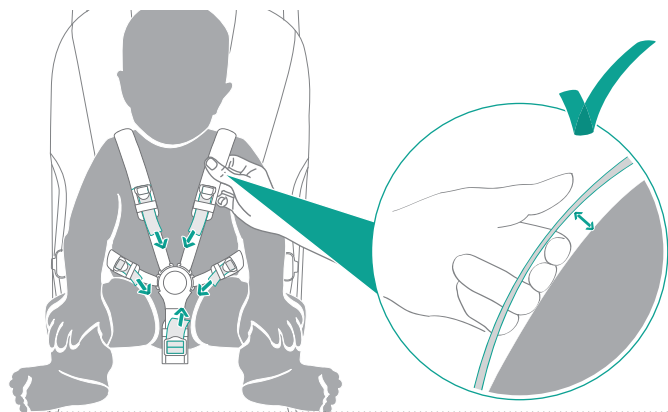
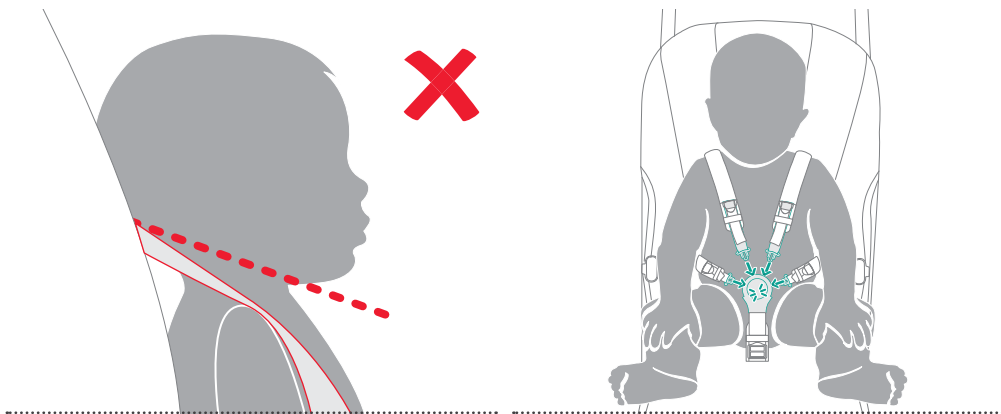
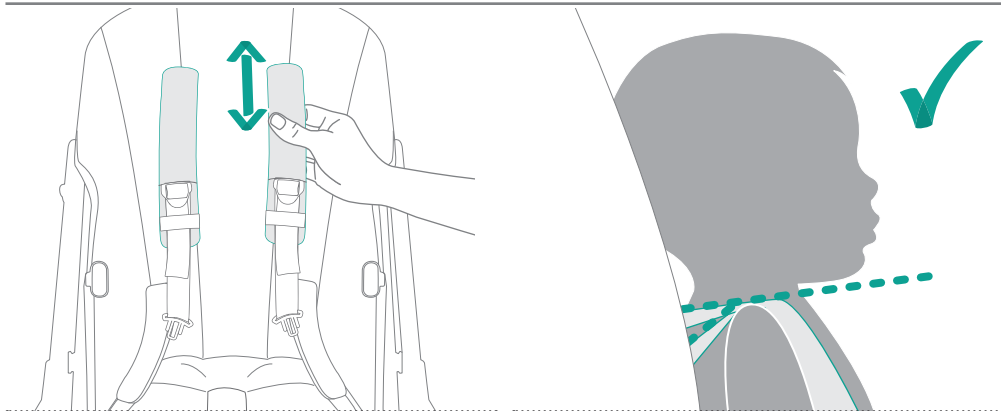

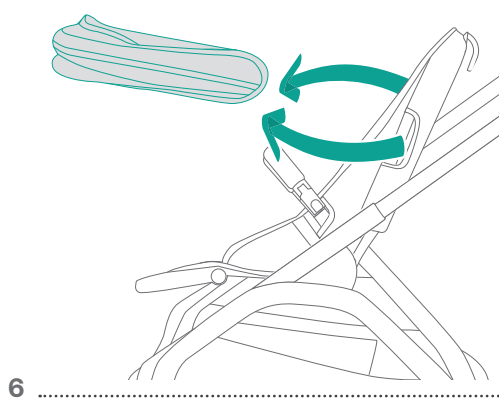
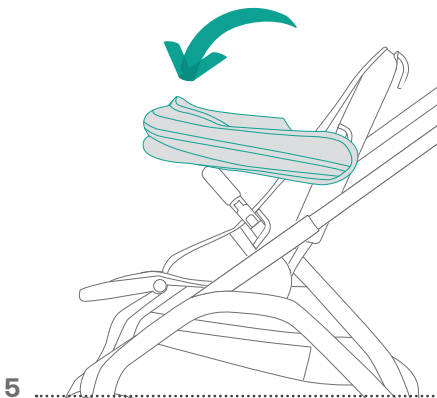
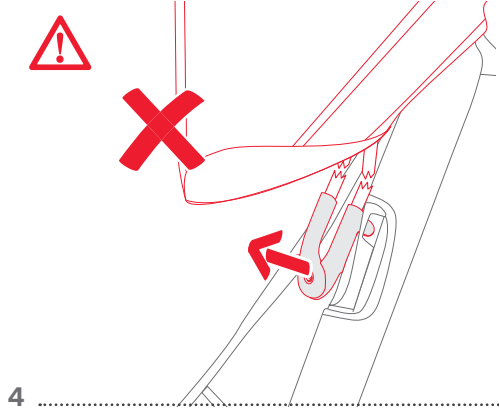
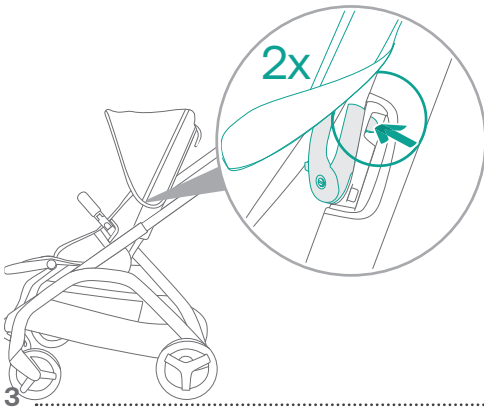
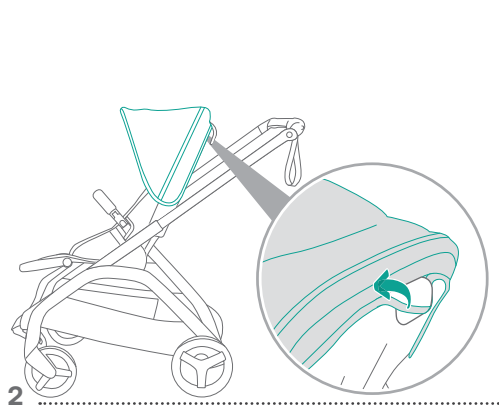
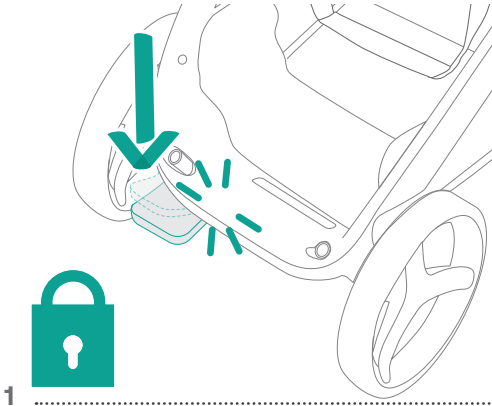

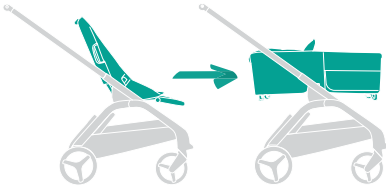

\*Sold separately

1

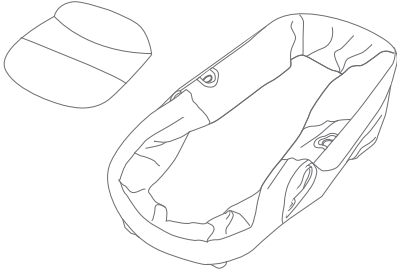

2

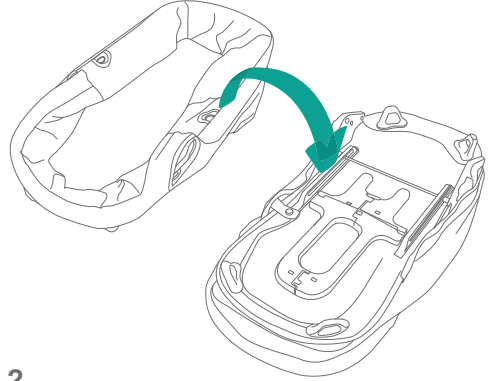

3

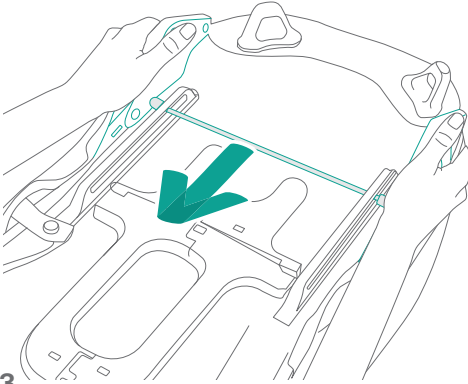

4

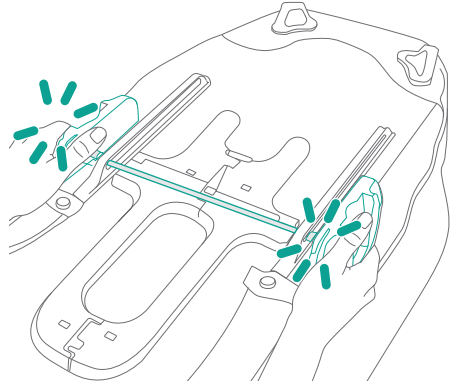

5

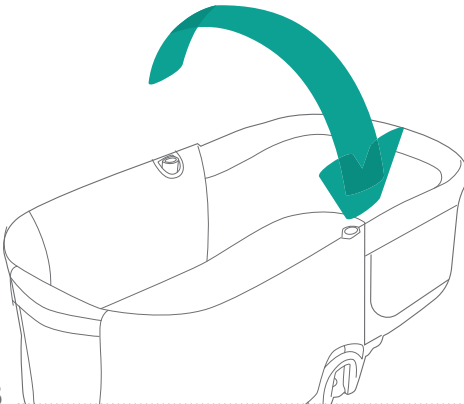

6

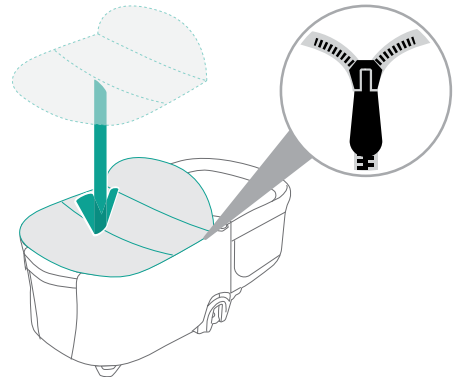

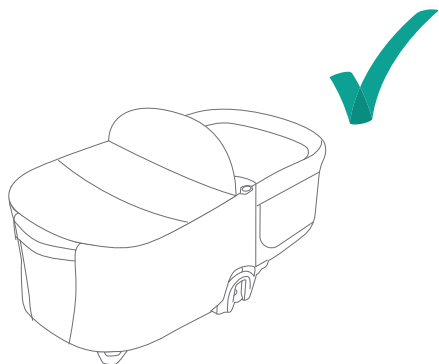

7

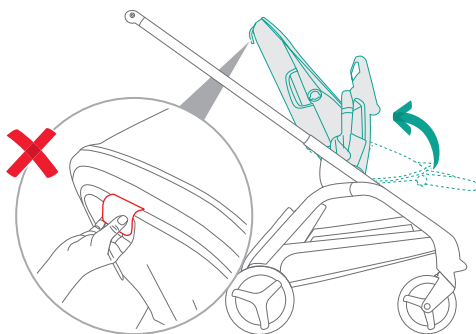

8

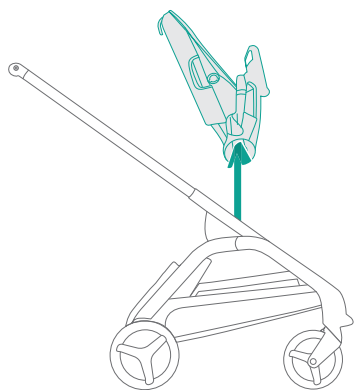

9

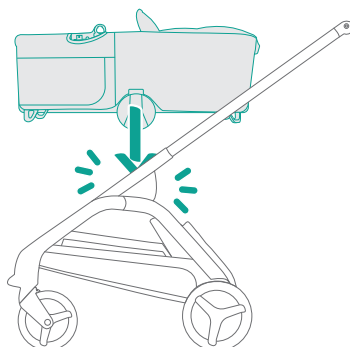

10

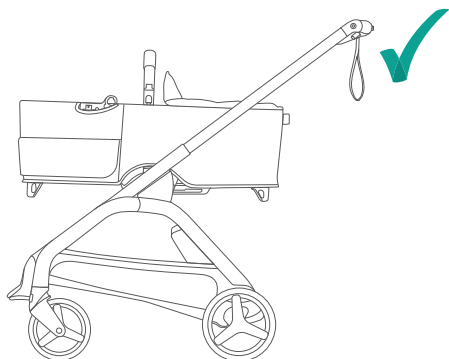

11

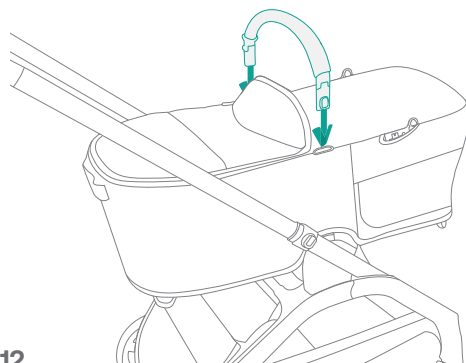

12



2x

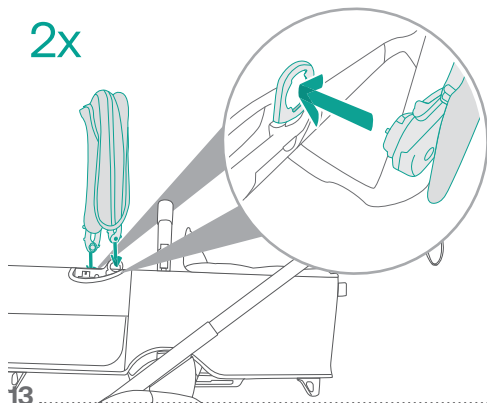

13

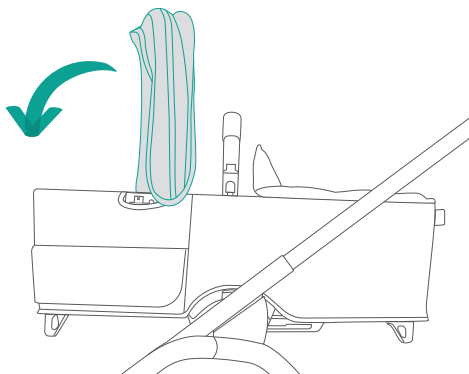

14

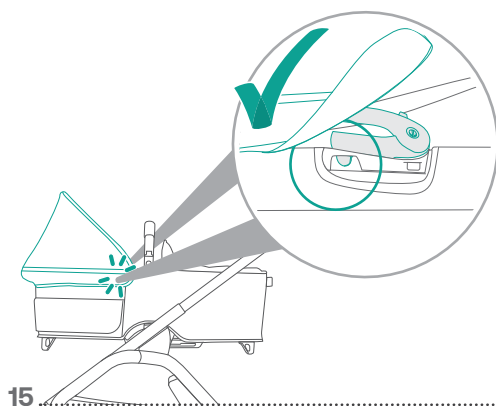

15

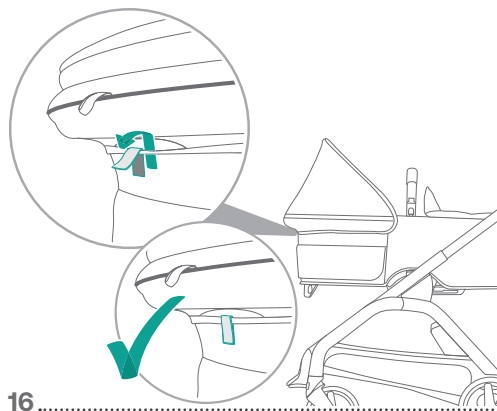

16



17

20

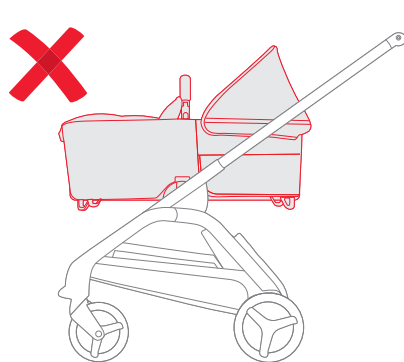



Click to view how to fold your stroller

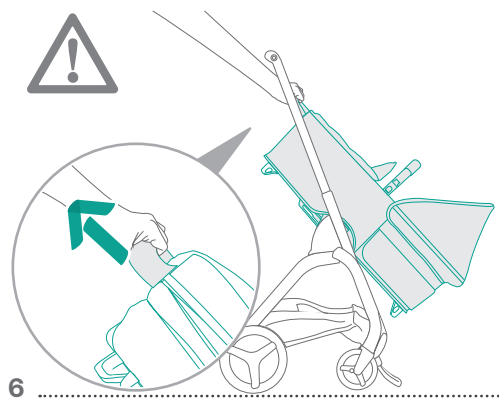
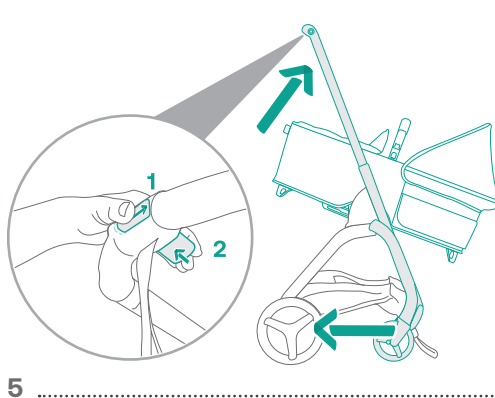
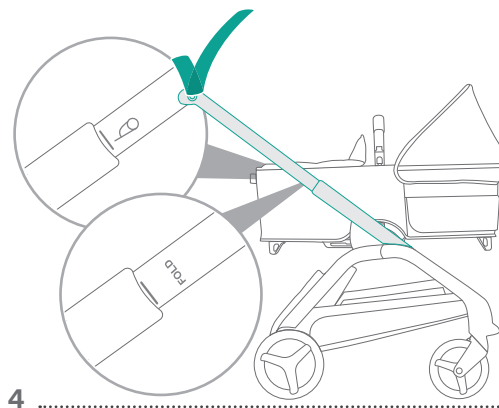
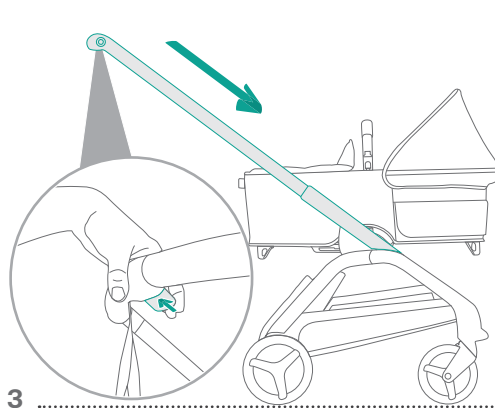
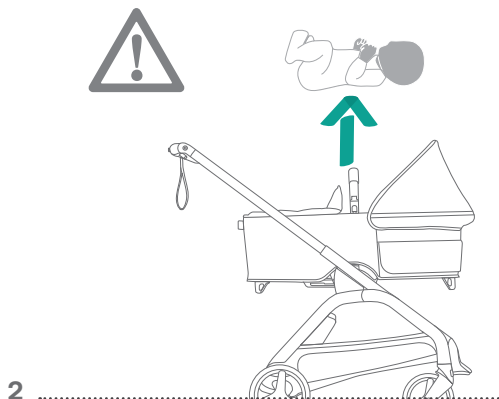
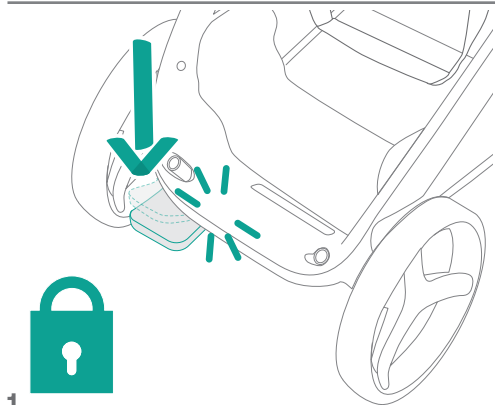

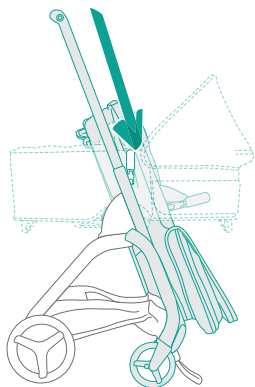

7

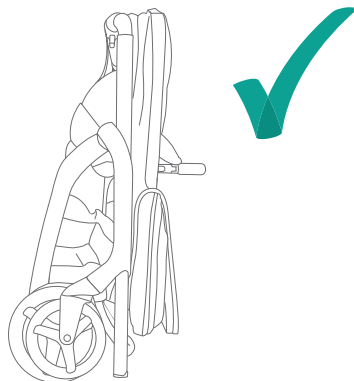

8

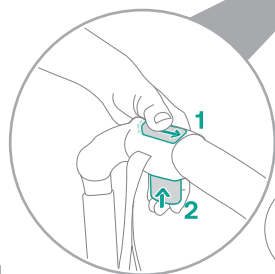

1

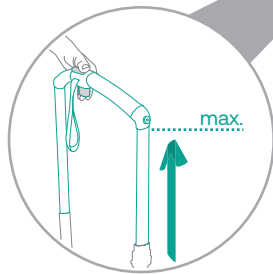
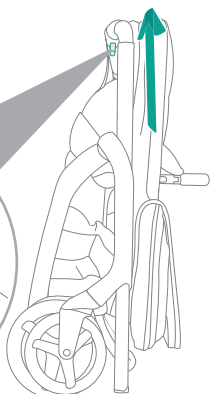

2

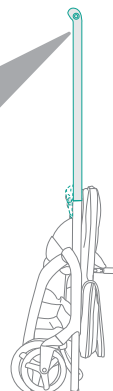

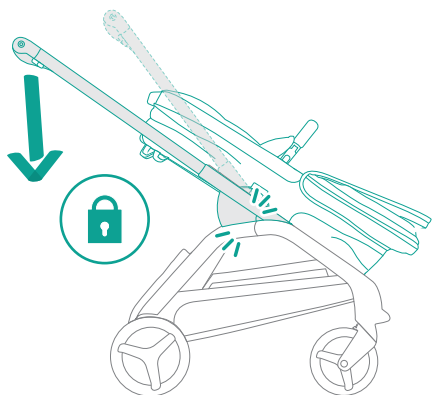

3

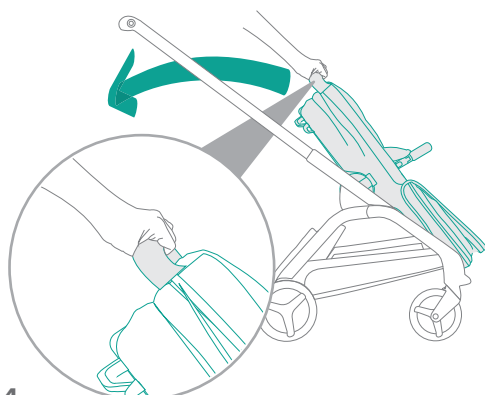

4

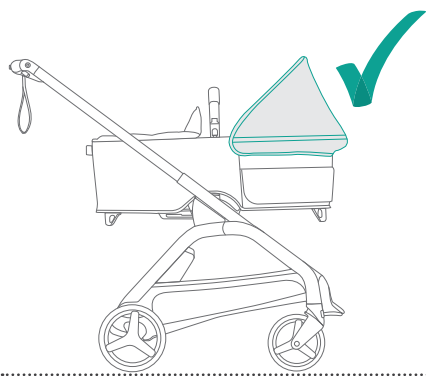

5

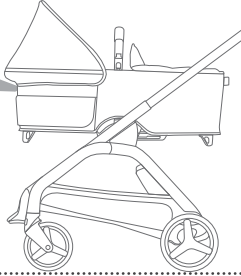
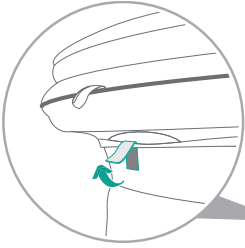
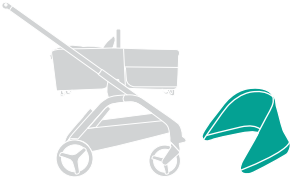

1

2x

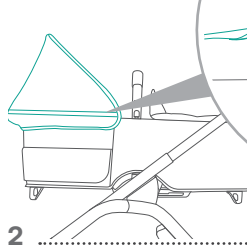
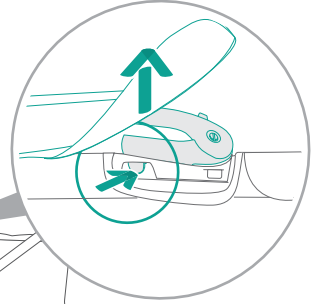

2

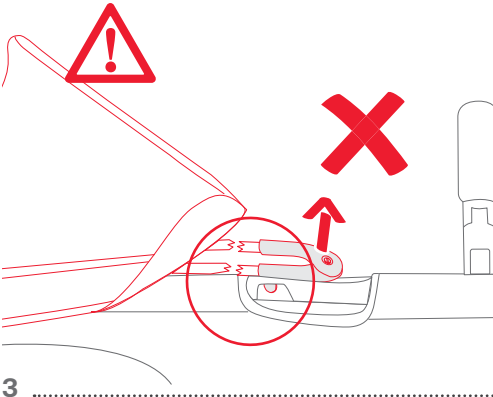

3

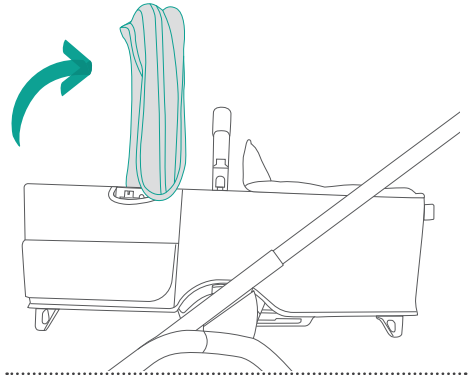

4

2x

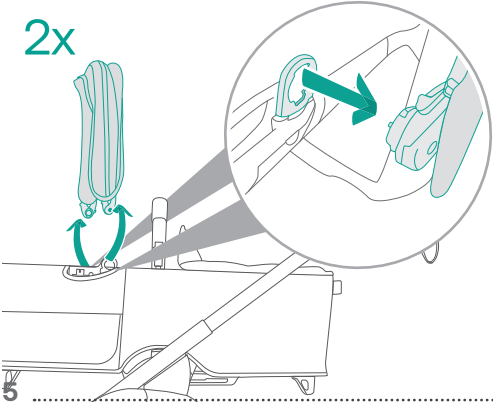

5

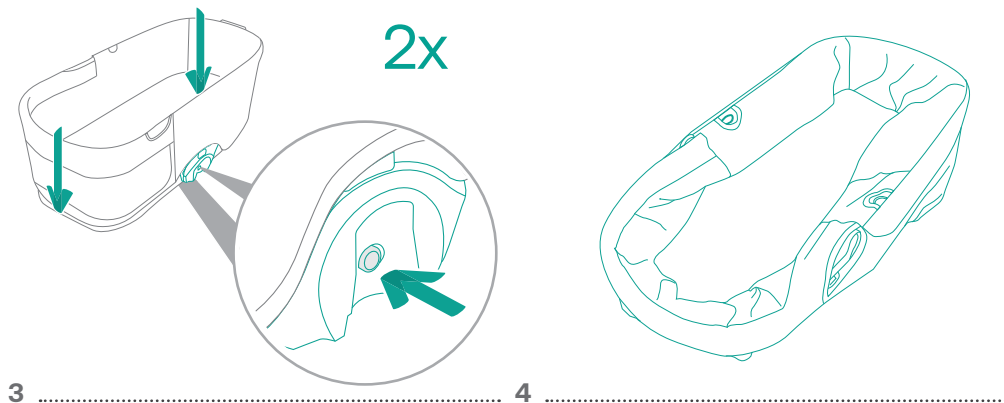
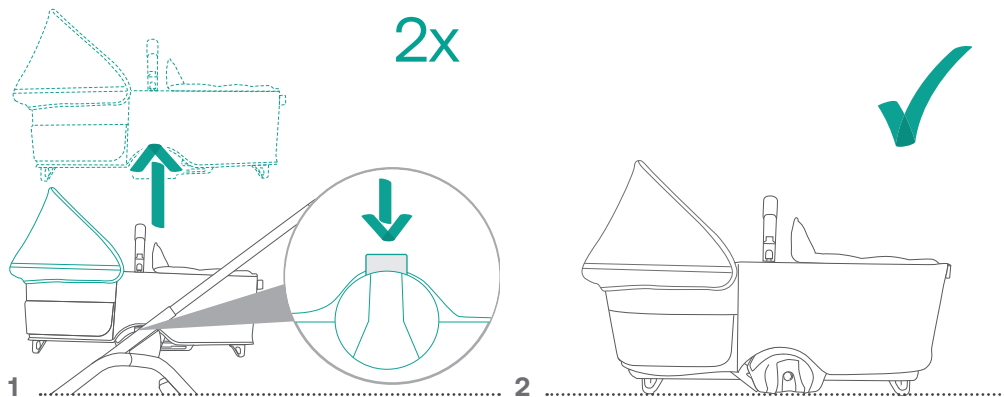

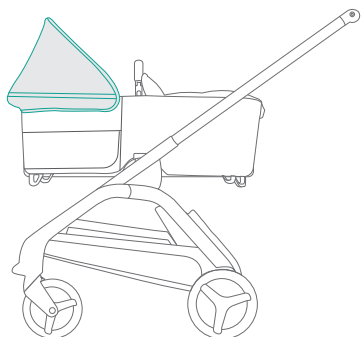

1

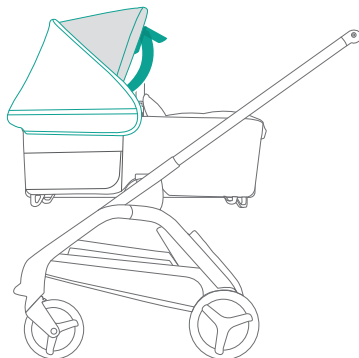

2

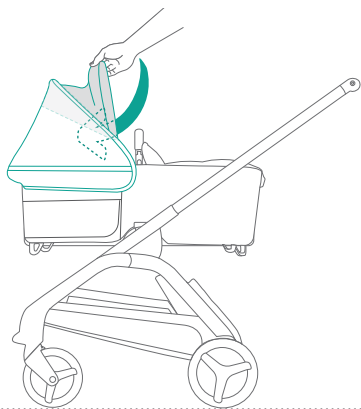

3

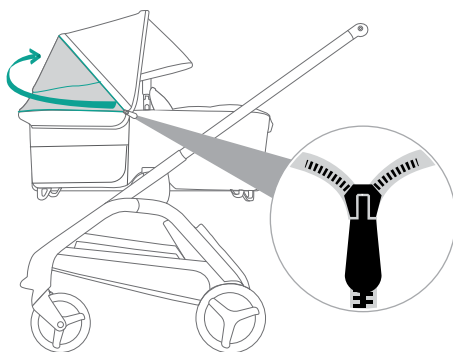

4

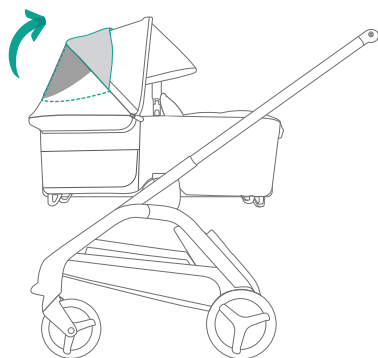

5

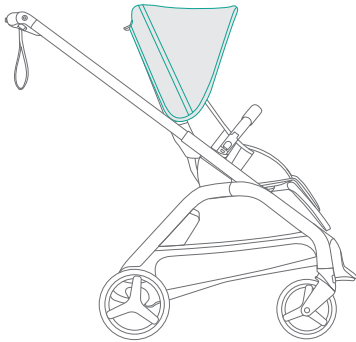
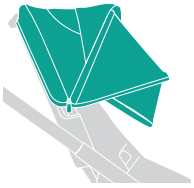

1



2



3

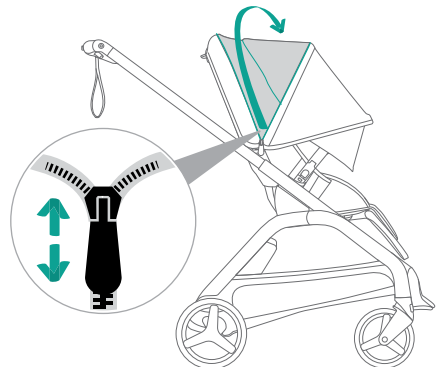

4

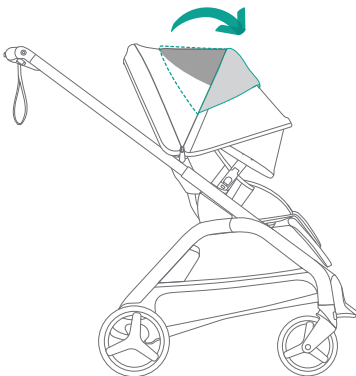

5

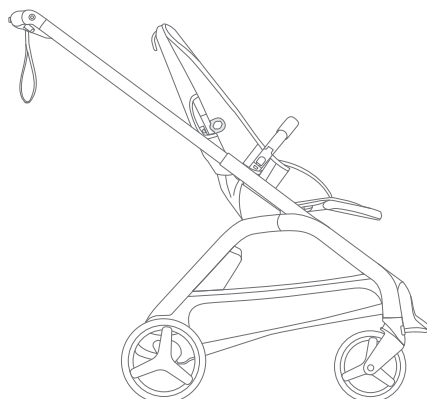
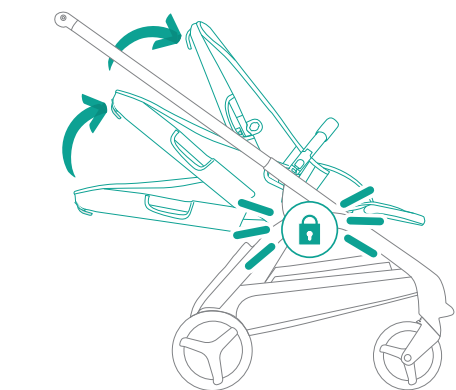
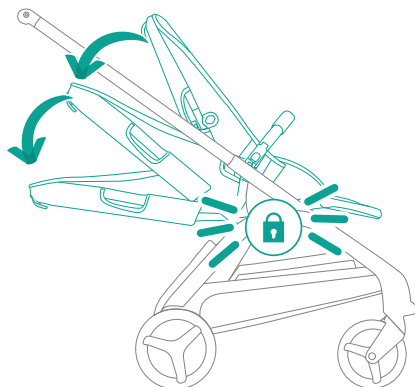
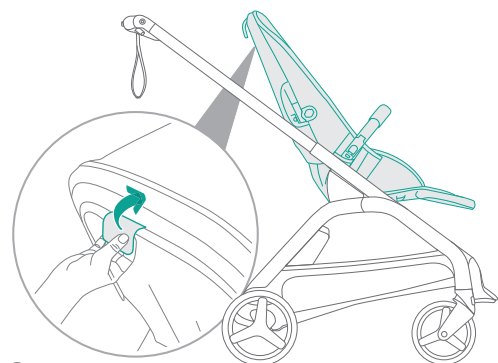
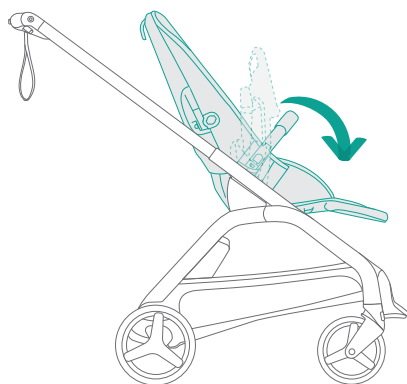
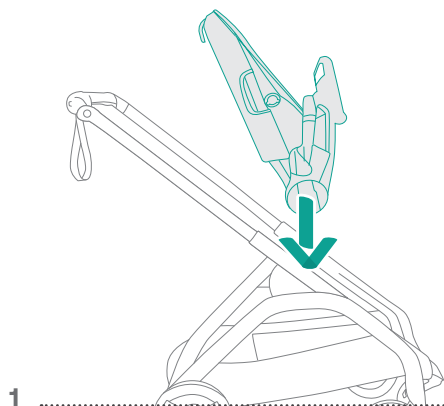
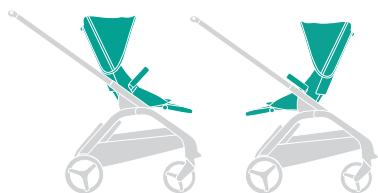

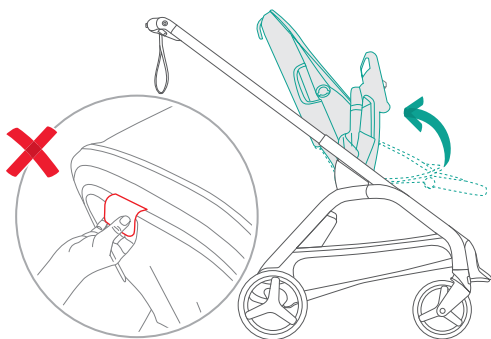

7

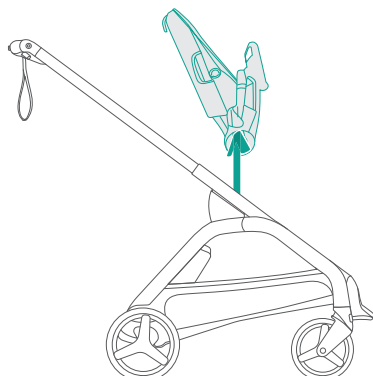

8

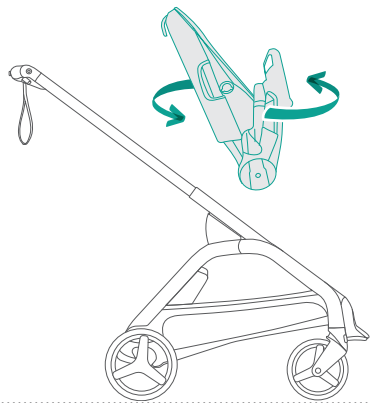

9

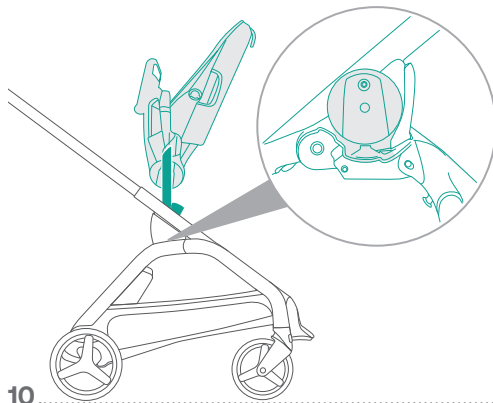

10

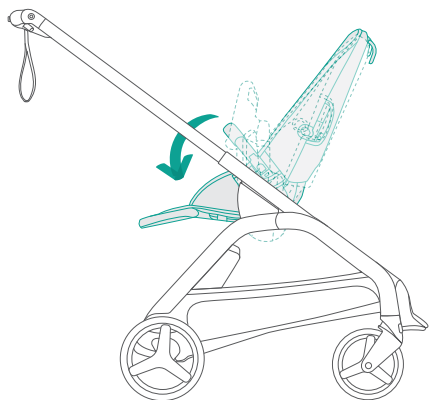

11

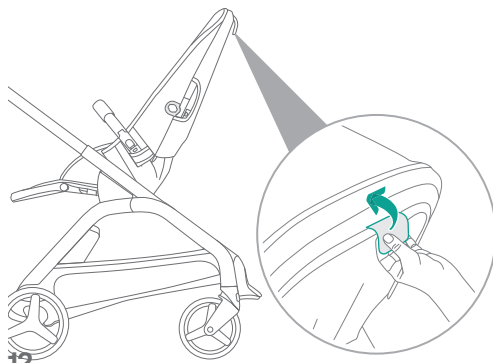

12

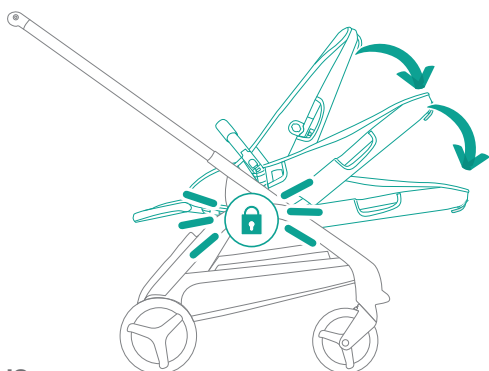

13.

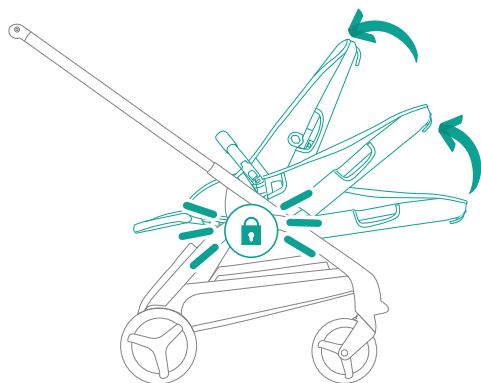

14.

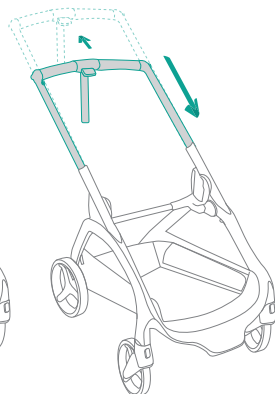
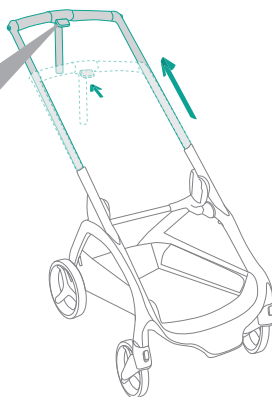
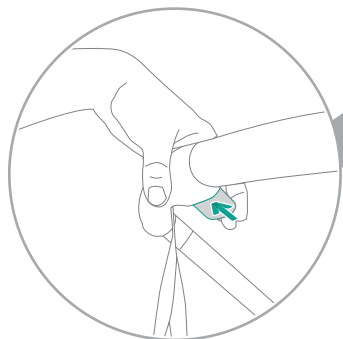

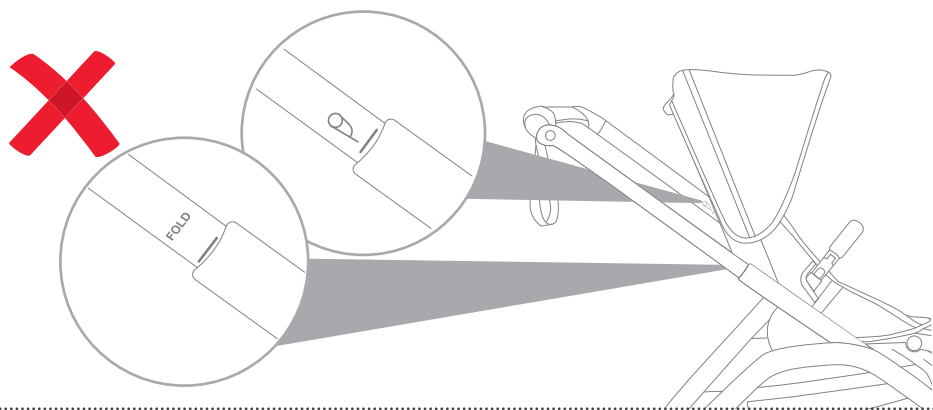
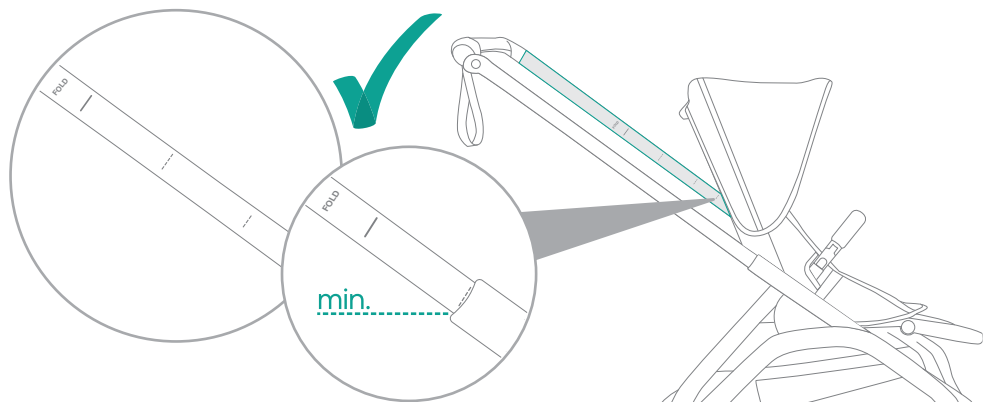



Click to view how to fold your stroller

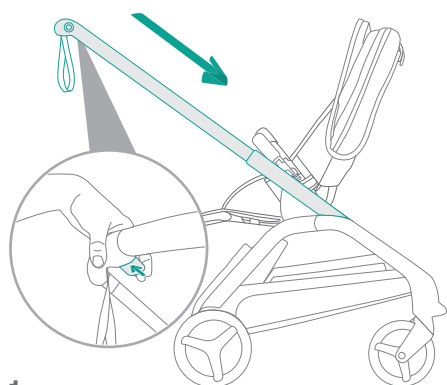

1

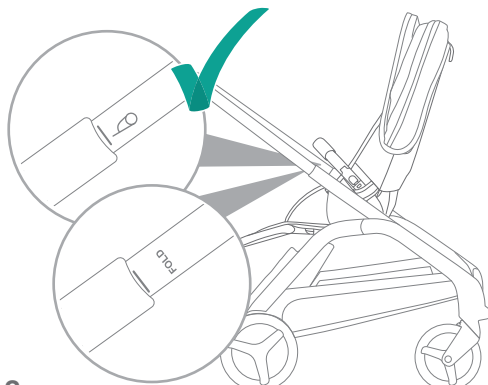

2

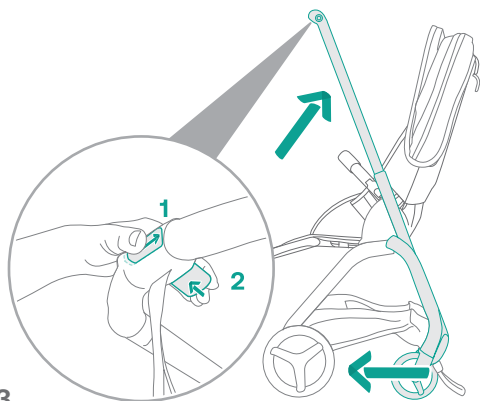

3

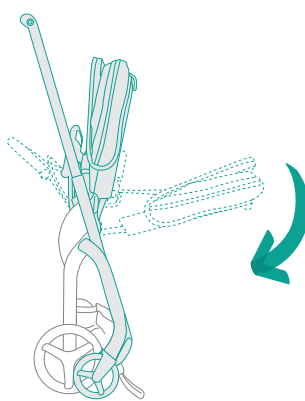

4

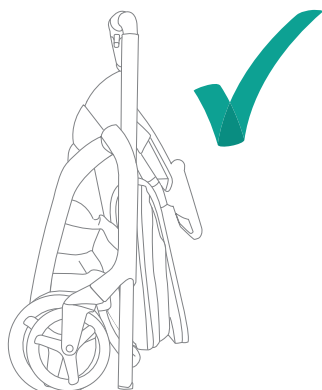

5

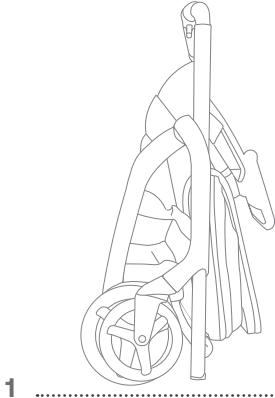

1

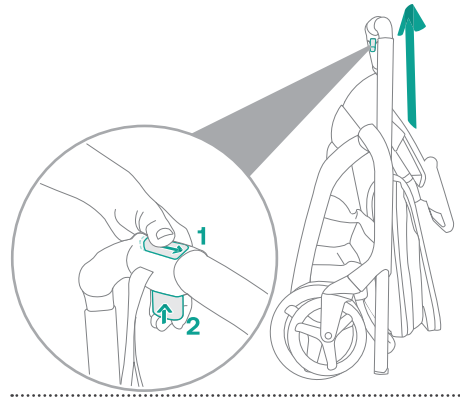

2

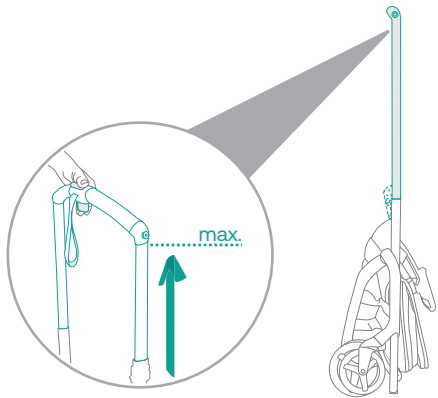

3

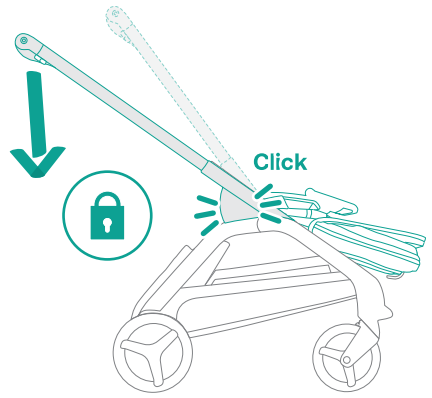

4

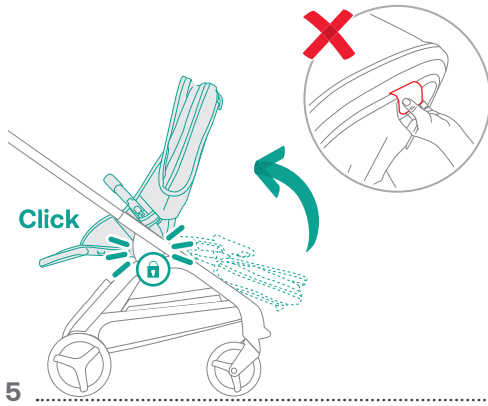

5

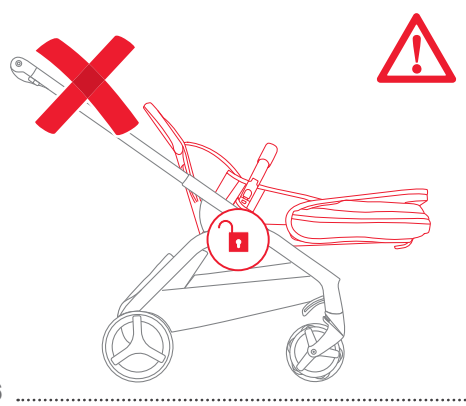

6

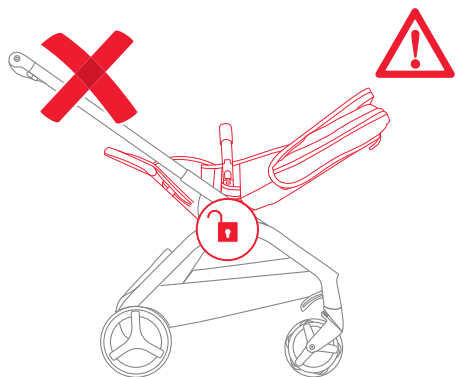

7

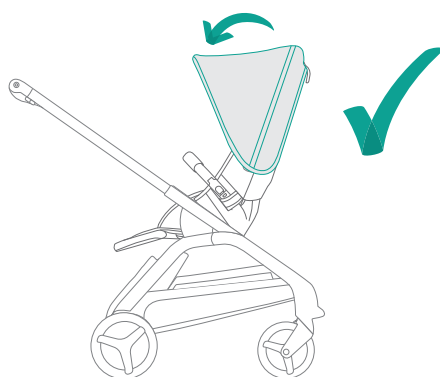

8



1.

34

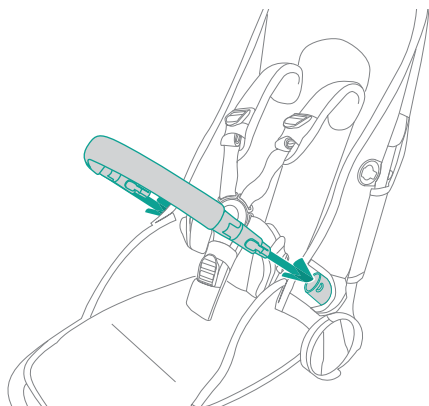

2.

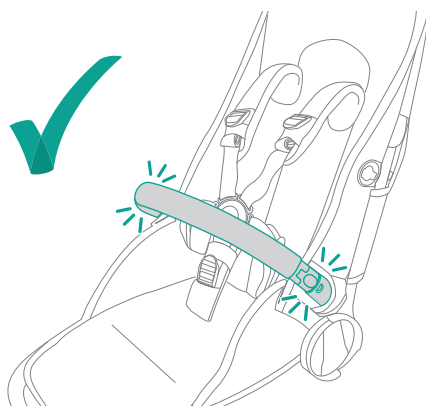

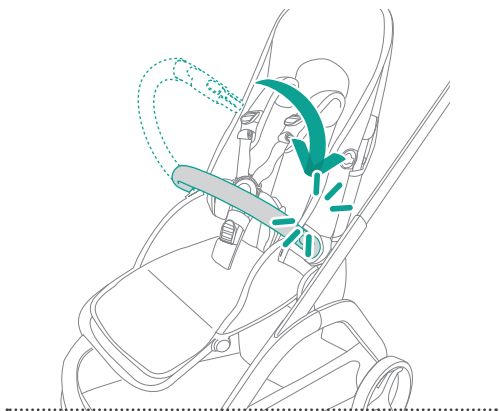
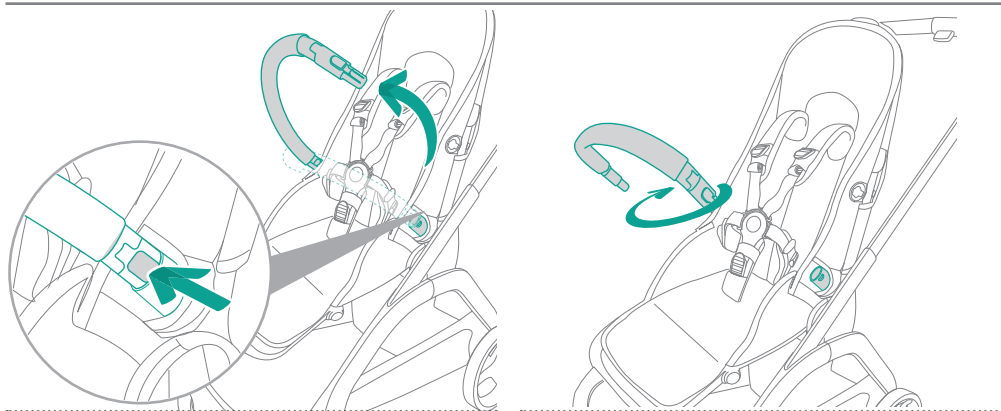

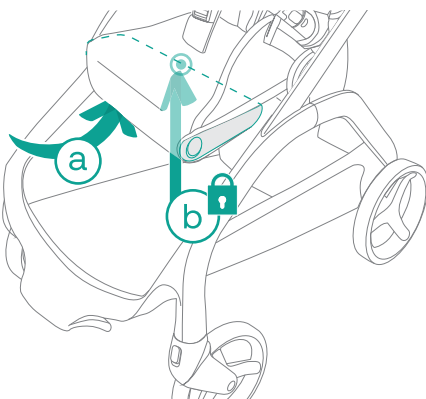
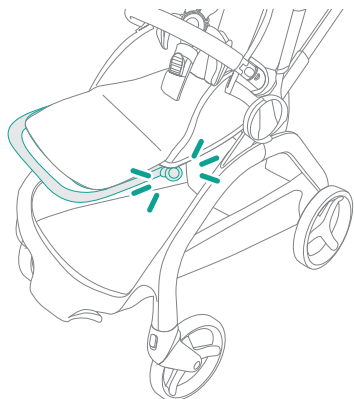
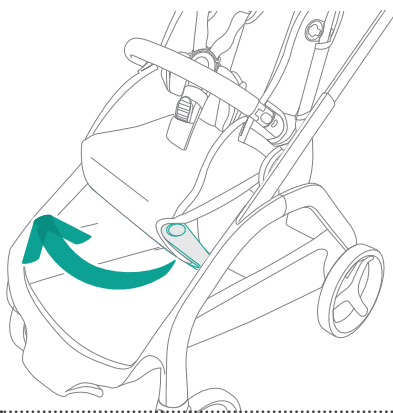
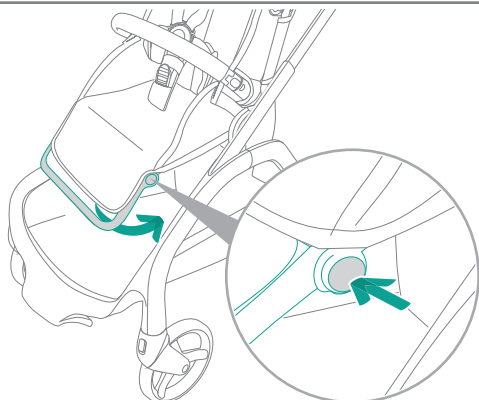
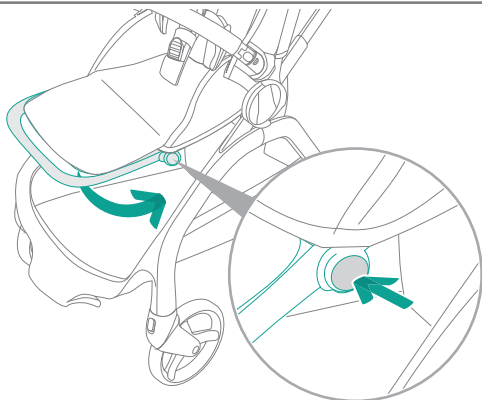

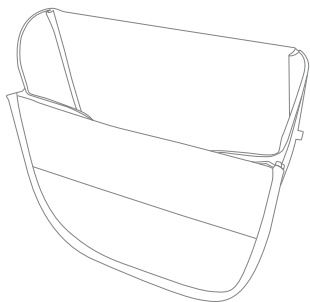
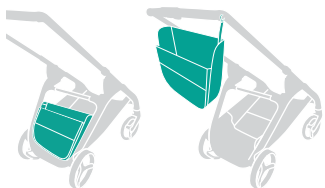

1

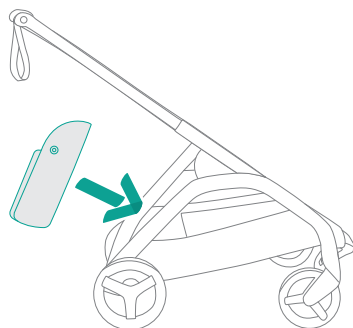

2

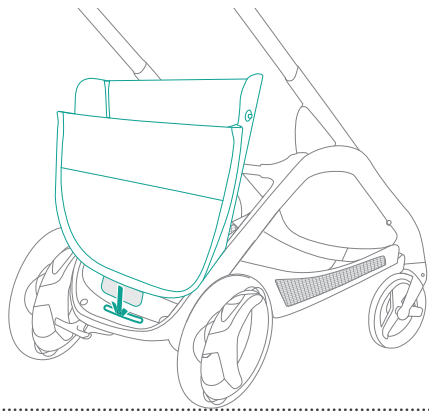

3

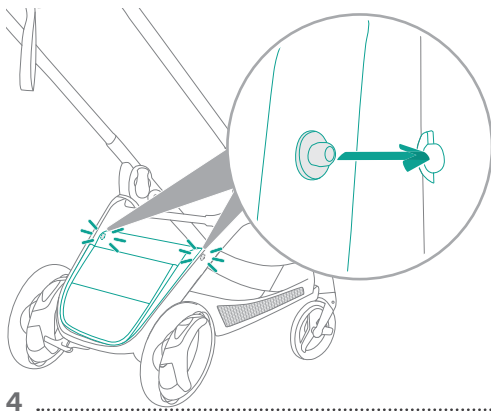

4



5

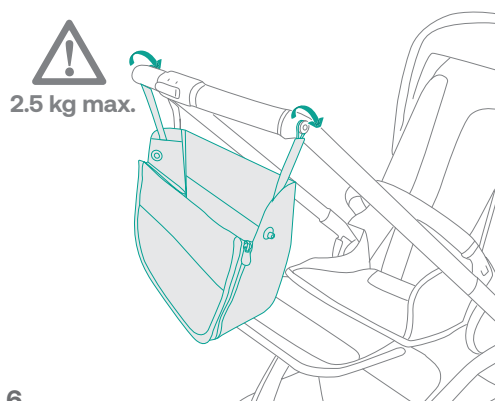

6

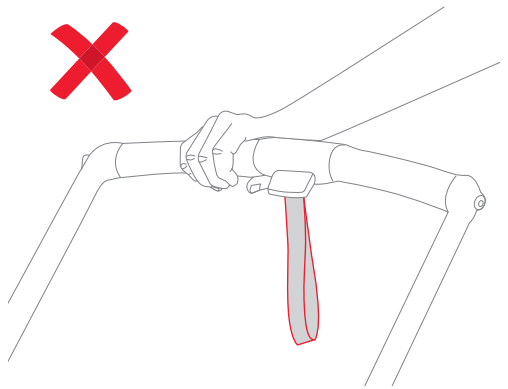
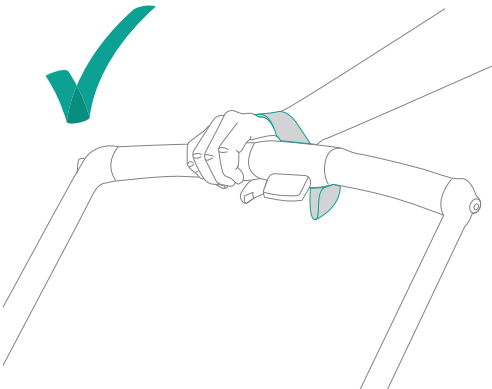
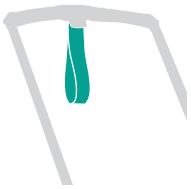
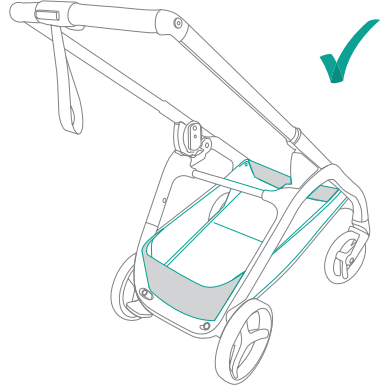
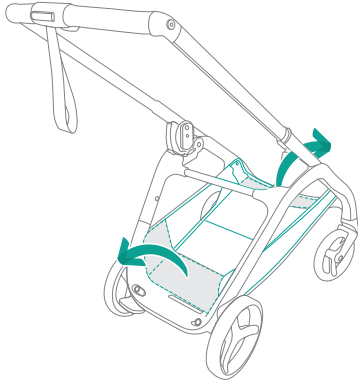
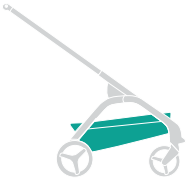

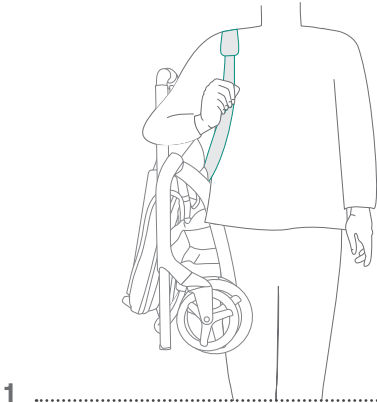
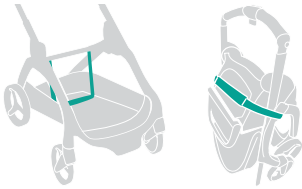

1

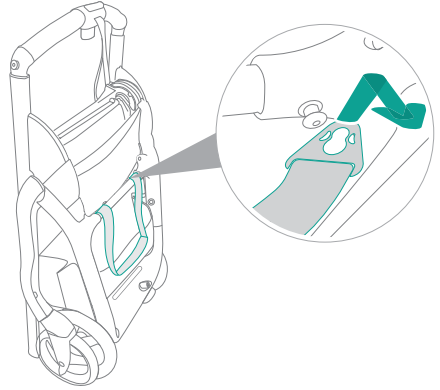

2

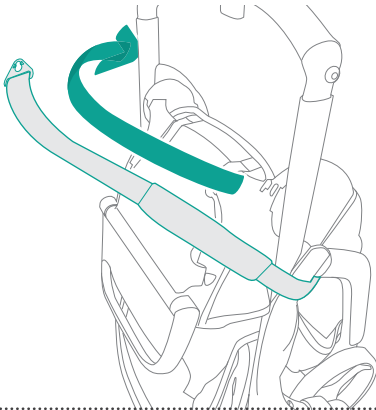

3

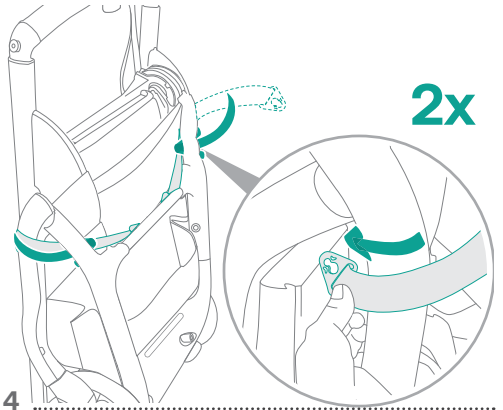

4

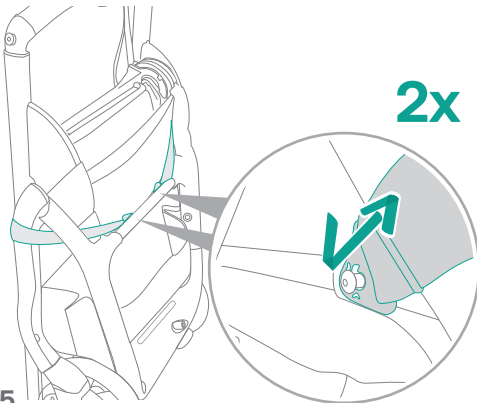

5

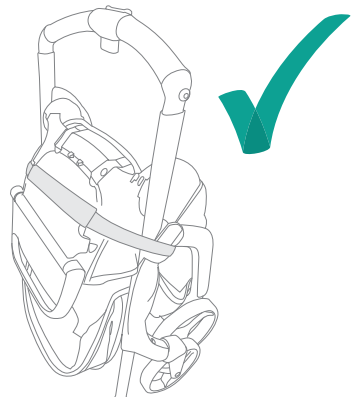

6

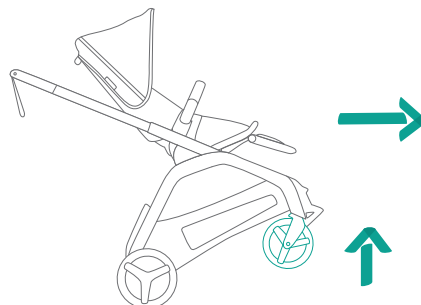
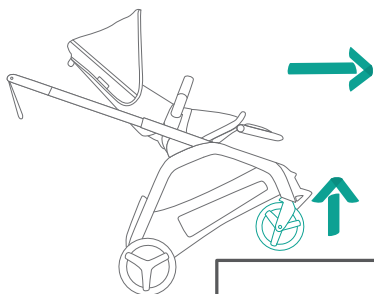
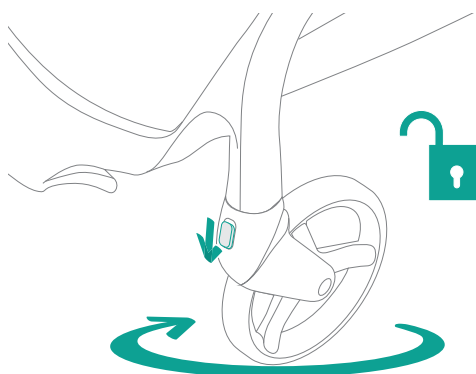

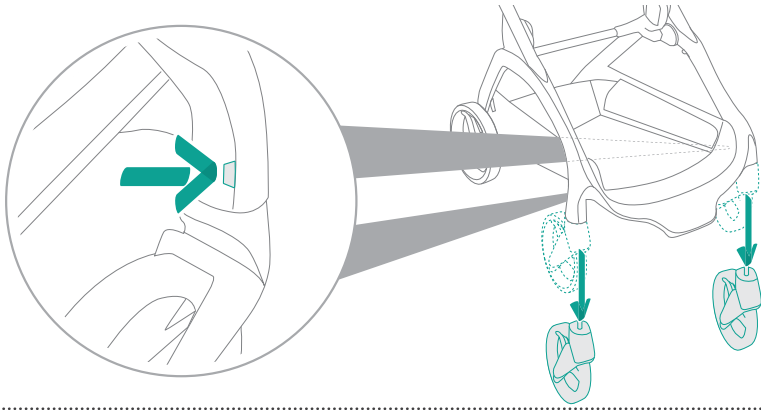
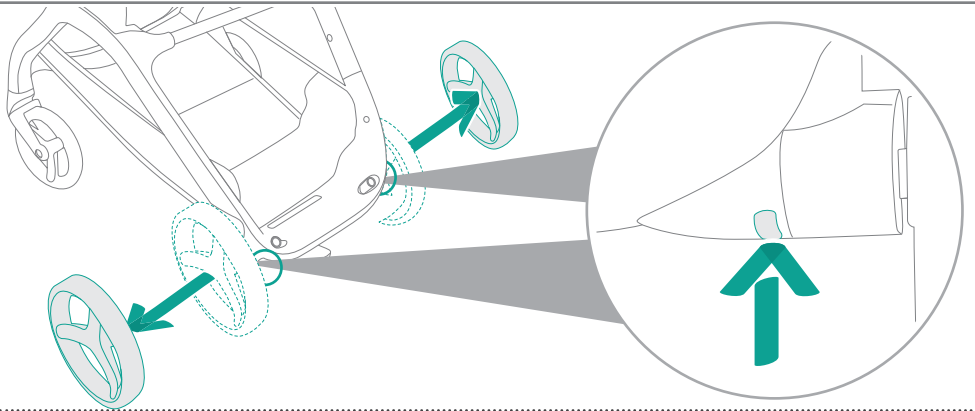

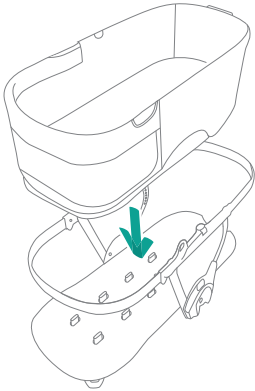
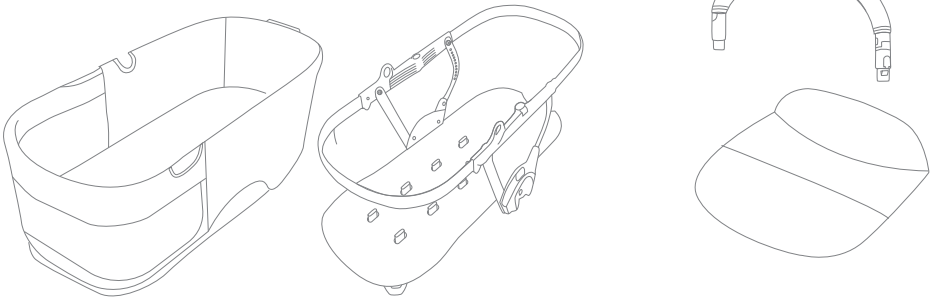

1

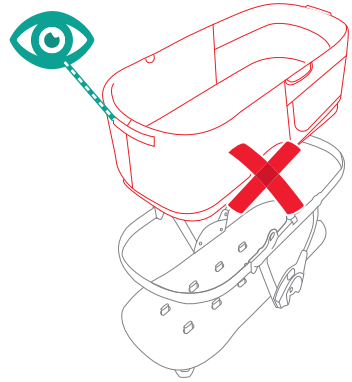

2

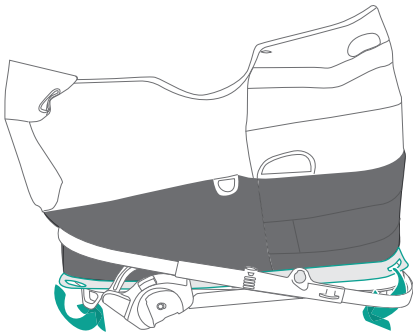

3

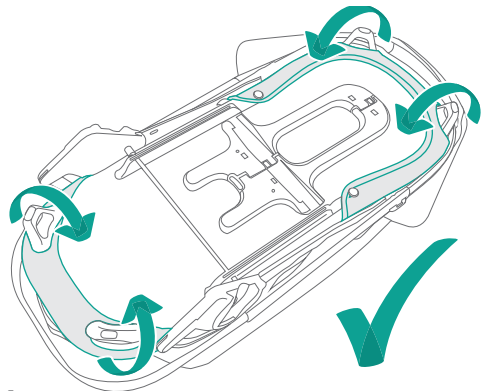

4

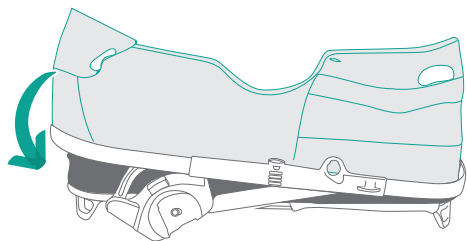

5

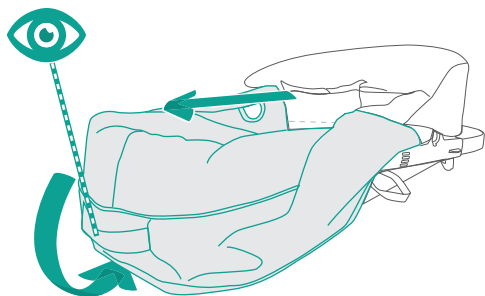

6

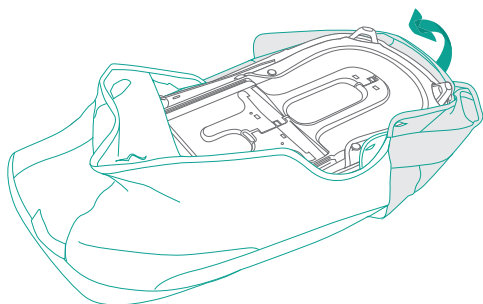

7

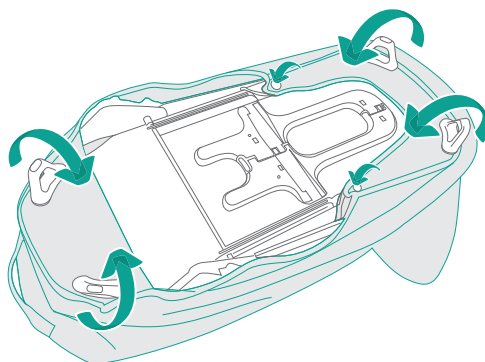

8

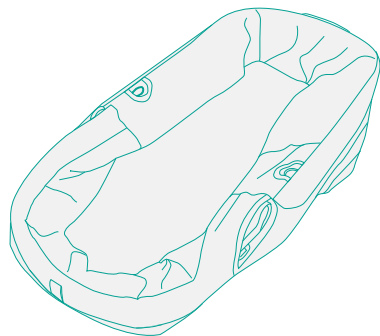

9

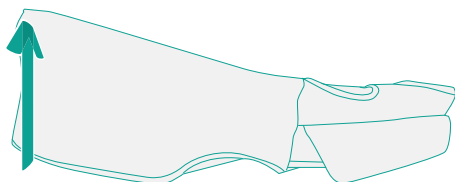

10



11

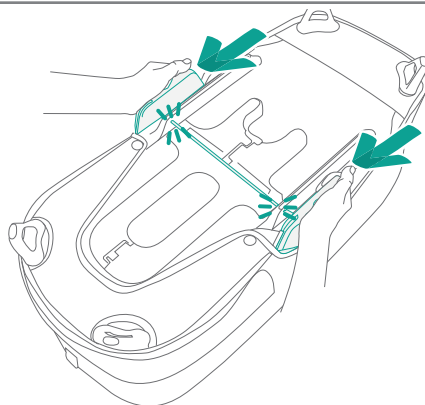

12

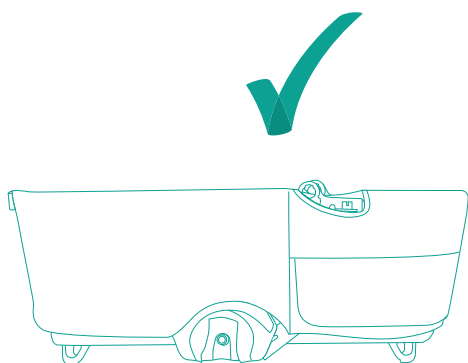

13

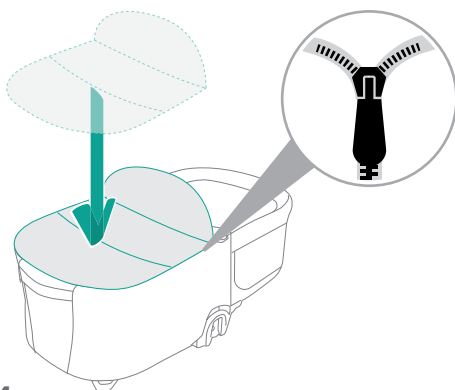

14

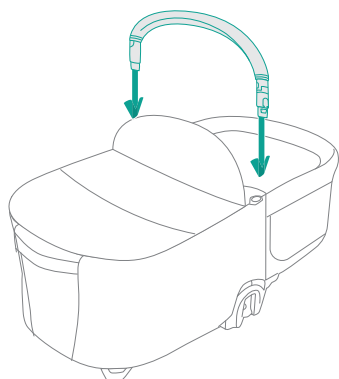

15

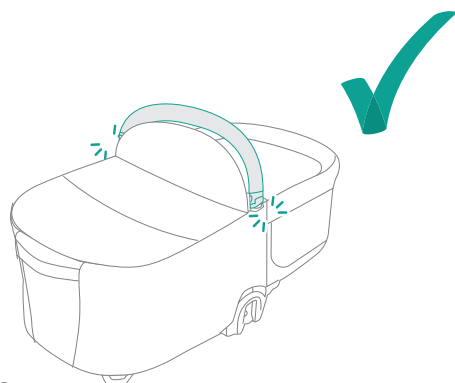

16

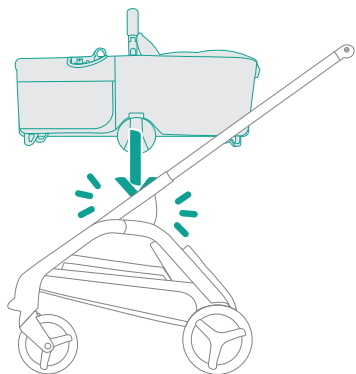

17

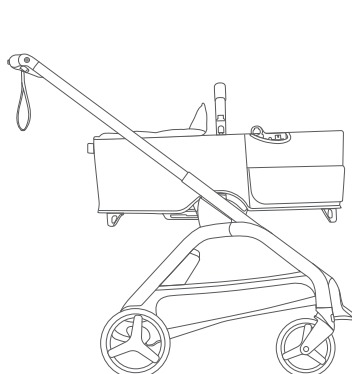

18

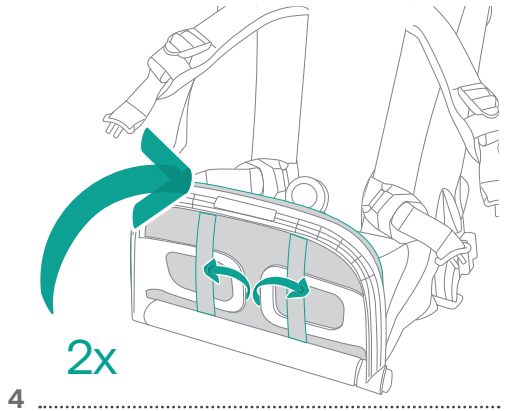
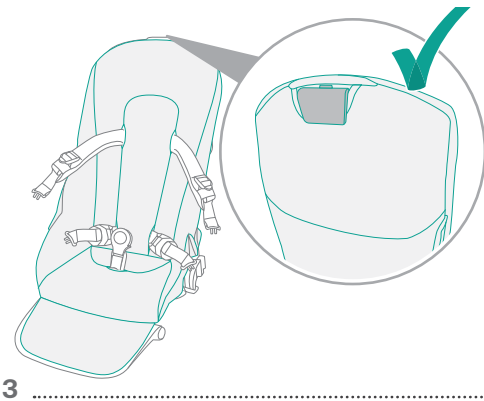
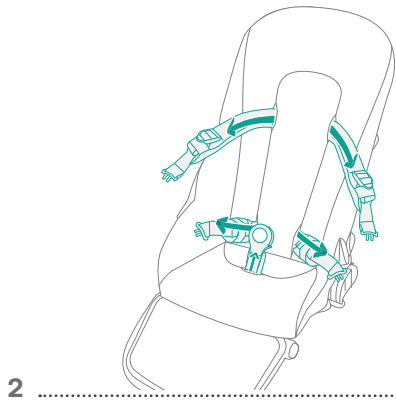
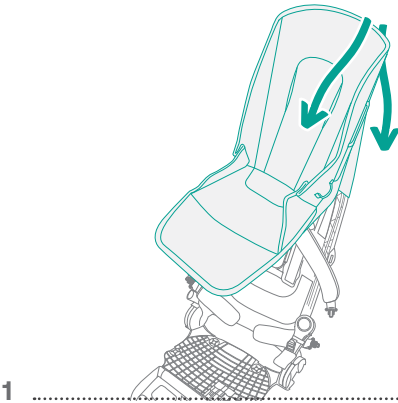
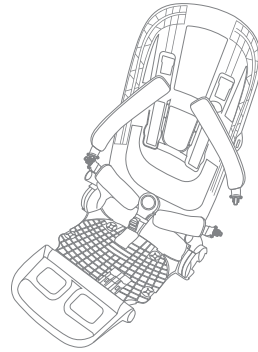
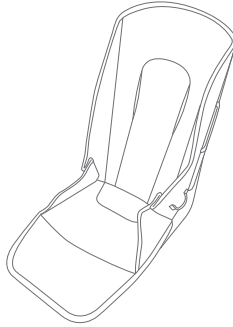
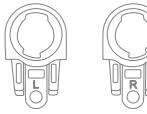
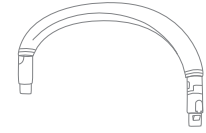

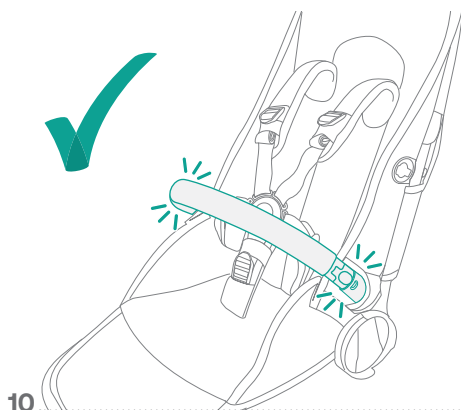
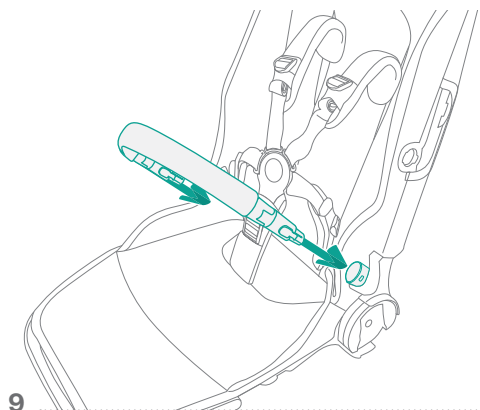
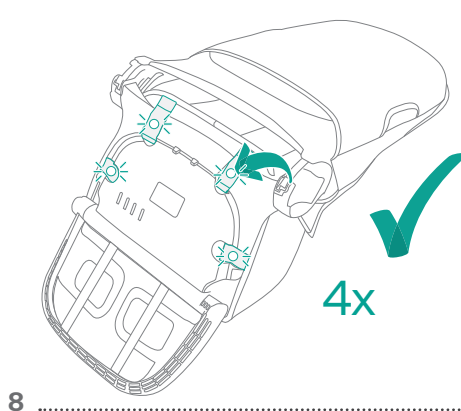
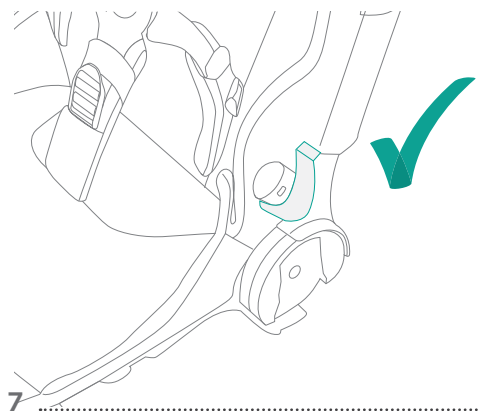
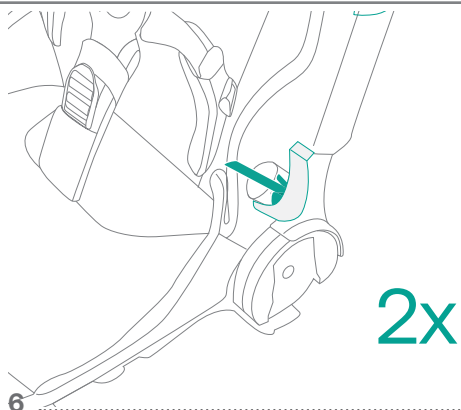
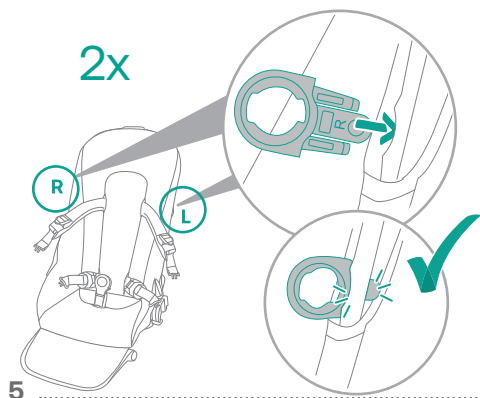

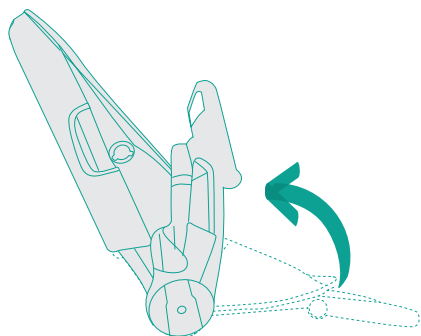

11

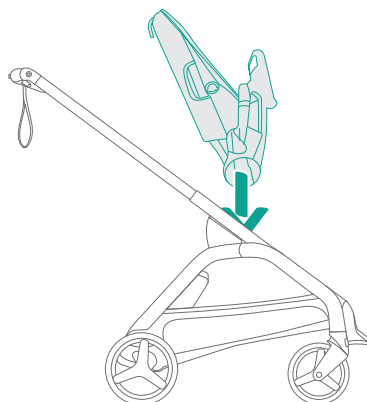

12

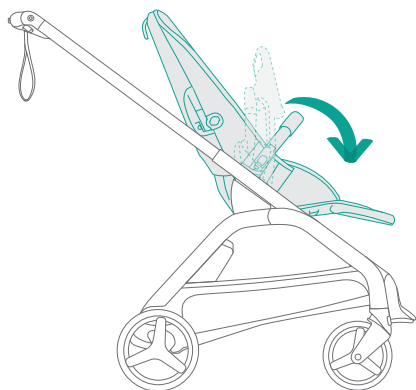

13

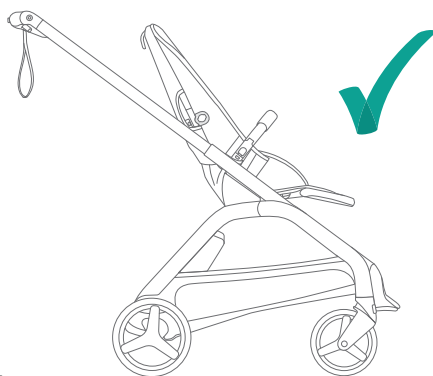

14

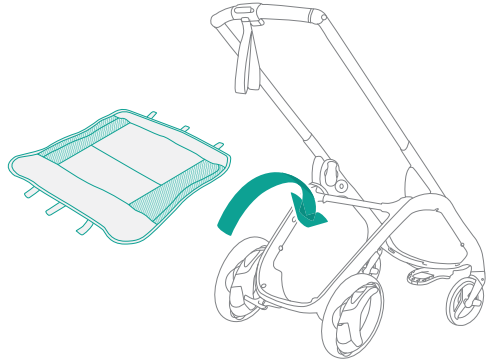
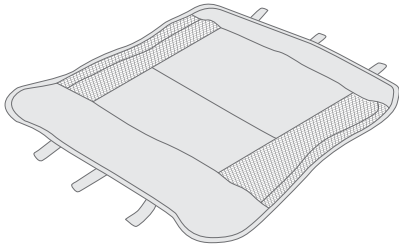

1

2

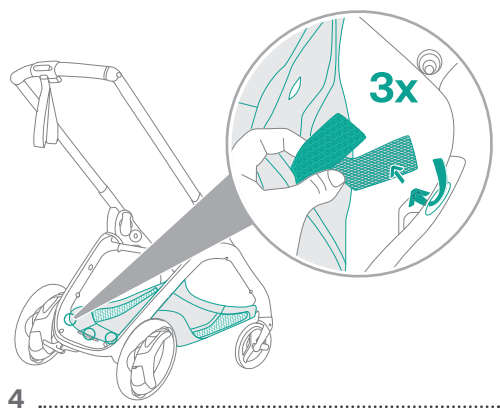
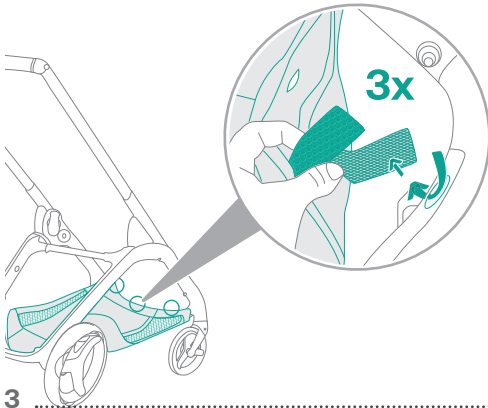

3

4

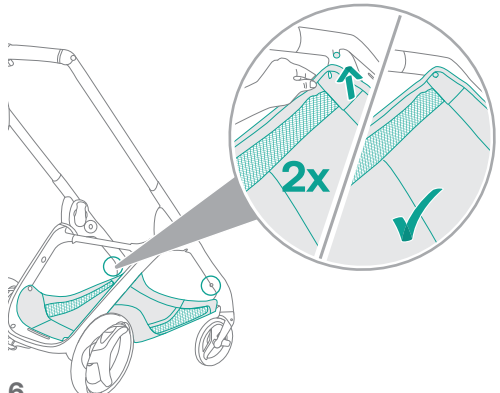
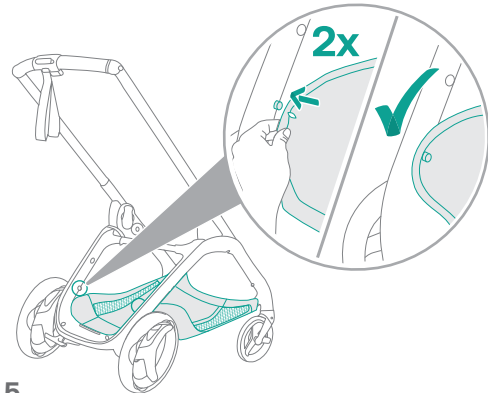

5

6

# Important information

## Cleaning & maintenance tips

**Machine wash:** bassinet fabric, seat fabric, sun canopy, mattress cover, aerated inlay.

**Do not wash, clean with damp cloth:** mattress foam, underseat basket, grips.

### IMPORTANT:

- Always check the fabric label before washing.
- Before washing, remove panels and stiffeners from fabrics where applicable.

### When washing, don't forget:

- maximum temperature 30°C/85°F (cold wash)
- do not use bleach or aggressive detergents
- do not tumble dry
- do not iron
- do not dry clean
- always wash separately

Routinely inspect and maintain your stroller.

**Chassis:** Clean the chassis with a soft towel and lukewarm water and wipe off any remaining water with a dry cloth. Use a soft brush to clean sand and dirt from the mechanisms and sliding tubes of the chassis. Take care to brush away from any sliding joints.

**Wheels:** Use a brush and water to clean dirt on the wheels. Periodically, remove the wheels from the chassis and brush off any dirt or sand in the inside axle of the wheel.

**After washing:** Always re-assemble the (dry) parts back into original state as instructed in the user guide.

**Wet conditions:** Store your Bugaboo stroller and its accessories in a dry place and leave them to dry unfolded to prevent mold.

- Your Bugaboo stroller is not resistant to salt water.
- Avoid contact between adhesive straps and the fabrics of your stroller. This may damage the fabrics.

## WARNINGS and other usage information

**IMPORTANT — READ THESE INSTRUCTIONS CAREFULLY BEFORE USE AND KEEP FOR FUTURE REFERENCE.**

**To avoid dangerous situations please take a few minutes to read the information below.**

## RECOMMENDED WEIGHTS/LOADS AND AGE (PER USER MODE)\*

\* The specified age or weight, whichever comes first.

EN

AUS

### Bugaboo Dragonfly Plus

---

Stroller: 0 to 48 months. Up to 22 kg

Bassinet on/ off chassis: Up to 9 kg or 6 months

Seat on chassis: 0 to 48 months

Underseat basket: Up to 7,5 kg

Extra bag: Up to 2,5 kg

Maximum allowed children: 1

---



### WARNING:

- **FOLLOW THE MANUFACTURER'S INSTRUCTIONS.**
- **PUT ON ALL THE BRAKES WHENEVER YOU PARK THE PRAM OR STROLLER.**
- **DO NOT LEAVE CHILDREN UNATTENDED.**
- **DO NOT CARRY EXTRA CHILDREN OR BAGS ON THIS PRAM OR STROLLER.**
- **MAKE SURE CHILDREN ARE CLEAR OF ANY MOVING PARTS IF YOU ADJUST THE PRAM OR STROLLER, OTHERWISE THEY MAY BE INJURED.**

### CHILDREN AND YOUR STROLLER

1. Do not let your child play with this product.
2. To avoid injury ensure that the child is kept away when (un)folding and when making adjustments to this product.
3. Do not let other children play unattended near the bassinet.
4. Keep children and appendages away from the adapter interface when attaching the car seat.
5. Avoid injury from stored energy – Do not let your child(ren) play with the leg rest.
6. The vehicle is not to be used as an unsupervised sleeping environment.

### BEFORE USE

7. The carry handle(s)/bumper bar and the bottom of the bassinet should be inspected regularly for signs of damage and wear.
8. Check that the bassinet or seat unit or car seat attachment devices are correctly engaged before use.
9. Ensure that all the locking devices are engaged before use and always apply the brake when loading or unloading your child.
10. Before carrying or lifting the bassinet make sure that the carry handle is in correct position of use.
11. Before each use ensure that the harness is working properly and the handlebar is locked.
12. **FALL HAZARD** - Always check that the bassinet is securely locked on the base/stand by pulling upwards on the bassinet bed.
13. Brakes must always be applied when the pram/stroller is not moving.

14. Adjust the length of the handle according to the indication symbols on the handlebar and the schematic diagram of the instruction manual. The shortest length of the handlebar is not the use position which is for locking the folded chassis.
15. Always make sure the bassinet is empty before folding. Remove the infant from the bassinet or the seat before folding the stroller.

## USAGE RESTRICTIONS

16. The Bugaboo Dragonfly Plus is suitable for children from 0 to 48 months.
  - Use the most reclined position of the seat for new born babies.
  - FALL FAZARD - Always attach the sun canopy when adjusting seat backrest to be fully reclined.
  - Maximum allowed weight for the child in the seat when installed facing world is 22 kg.
  - Maximum allowed weight for the child in the seat when installed facing parent is 15 kg.
  - Maximum weight for the under seat basket is 7.5 kg.
  - Maximum weight for the rear pocket is 2.5 kg.
  - The rear pocket can only be attached in the rear side of the under seat basket or on the handlebar. Do not attach the rear pocket in the front of your stroller. Risk of stroller slippage.
17. The Bugaboo Dragonfly Plus is suitable for children up to a height of 102 cm (40 in).
18. Use only manufacturer recommended weights in the under seat basket otherwise the stroller may become unstable.
19. Unstable hazardous conditions may exist if any of the recommended load by Bugaboo is exceeded and if package carrying accessories are added onto the product.
20. Take your child out of the Bugaboo stroller when going up or down stairs and around steep or unstable conditions. Also, take extra care when going up or down a curb or other uneven surfaces. Do not take your stroller on the escalator.
21. The Bugaboo Dragonfly Plus is designed for one child only. An additional child may ride along on the optional Bugaboo wheeled board, according to the usage instructions.
22. Do not allow children heavier than 20 kg to stand on the Bugaboo wheeled board.
23. Ensure that the comfort wheeled board is correctly engaged before use.
24. Never pick up the Bugaboo stroller and chassis by the carry handle(s)/ bumper bar while your child is lying or sitting in the bassinet or seat on the chassis.
25. Always use the canopy in the fully reclined position.
26. The canopy provides a critical containment function for infants and small children. Ensure that it is firmly attached.
27. The Bugaboo Dragonfly Plus seat unit (no. 100257001) and Bugaboo Dragonfly Plus bassinet (no. 100241001) should only be used with the Bugaboo Dragonfly Plus chassis (no. 100245001 or 100245002). Do not use Bugaboo Dragonfly Plus parts or components with any non-approved



- pushchair, other device or any other Bugaboo product.
28. Only use authentic Bugaboo replacement parts and Bugaboo accessories or products approved by Bugaboo for use with the Bugaboo stroller. It is unsafe to use products that are not approved by Bugaboo.
  29. Strings can cause strangulation! Do not place items with a string around a child's neck, such as hood strings or pacifier cords. Do not suspend strings over a bassinet or cradle or attach strings to toys.
  - 30. There is potential for fingers or parts of the body to be injured when the vehicle is being folded or unfolded, and due care should be exercised.**
  31. Do not use the Bugaboo stroller or any of its components near open flames or other sources of heat. Avoid exposing the Bugaboo stroller to extreme temperatures.
  32. The Bugaboo stroller is not resistant to salt water.
  33. It is possible that on floors such as synthetic laminates, parquet, linoleum and carpet (organic surface floors), rubber black tires may leave permanent marks. Should you have a floor as mentioned above we recommend to be careful with indoor usage.
  34. This product is not suitable for running or skating.
  35. **WARNING:** Use the wrist loop strap to stop the pram/stroller rolling away.
  36. Ensure vehicle is correctly folded and latch engaged when lifting or carrying the vehicle.
  37. The vehicle is designed for use on flat or gently sloping surfaces. It may be unstable on higher sloping and uneven surfaces; users should be made aware of the possibility of the vehicle tipping over.
  38. Do not place more than one approved accessory on the handlebar of your stroller. Risk of stroller tipping over.
  39. Ensure the head barrier is securely attached when in fully reclined position.
  40. Do not let the child play with the head barrier.

### **BASSINET SPECIFIC**

41. Maximum weight for the child in the bassinet is 9 kg.
42. This product is only suitable for a child who cannot sit up unaided.
43. **FALL HAZARD** -To help prevent falls, do not use this product when the infant begins to push up on hands and knees or has reached 9 kg, whichever comes first.
44. Do not use the bassinet or a car seat in the two wheel position.
45. **SUFFOCATION HAZARD** Infants have suffocated:
  - In gaps between extra padding and the side of the bassinet/cradle, and
  - On soft bedding. Use **ONLY** the mattress, including sheet cover and aerated inlay, provided by Bugaboo for the Bugaboo stroller.
  - **NEVER** add a pillow, comforter, or another mattress for padding.

### **SEAT SPECIFIC**

46. **FALL HAZARD** - Avoid serious injury from falling or sliding out. Always use the complete five point restraint system.
47. Never let your child stand up in the seat. Be careful because your child may stand up even when the seatbelt is fastened.
48. Never leave the harness buckled when not fitted to a child in the pram/stroller

because the harness can form loops which may pose a strangulation.

49. Always use the canopy in the fully reclined position.

50. The canopy provides a critical containment function for infants and small children. Ensure that it is firmly attached.

### **DAMAGE**

51. **WARNING:** Do not use the Bugaboo stroller if any part is broken, torn or missing. You should ensure that any damaged or worn parts are repaired immediately.



## **Manufacturer's warranty**

The manufacturer, Bugaboo International BV, which has its principal place of business in Amsterdam ("Bugaboo"), supplies the Bugaboo product under warranty. Full warranty conditions can be found on [bugaboo.com](http://bugaboo.com). If you have purchased your product directly from Bugaboo, you can contact our Customer Support Team using our online contact form ([www.bugaboo.com/support](http://www.bugaboo.com/support)). If you purchased your product from one of our official points of sale, first contact your retailer to submit a claim under this manufacturer's warranty.



# Cleaning & maintenance tips

**Machine wash:** Pram body fabric\*, seat fabric\*, sun canopy, mattress cover\*, aerated inlay\*.

**Do not wash, clean with damp cloth:** mattress foam\*, underseat basket, grips\*, rain cover\*.

\* Where provided

## IMPORTANT:

- Always check the fabric label before washing.
- Before washing, remove panels and stiffeners from fabrics where applicable.

## When washing, don't forget:

- maximum temperature 30°C/85°F (cold wash)
- do not use bleach or aggressive detergents
- do not tumble dry
- do not iron
- do not dry clean
- always wash separately

Routinely inspect and maintain your stroller.

**Chassis:** Clean the chassis with a soft towel and lukewarm water and wipe off any remaining water with a dry cloth. Use a soft brush to clean sand and dirt from the mechanisms and sliding tubes of the chassis. Take care to brush away from any sliding joints.

**Wheels:** Use a brush and water to clean dirt on the wheels. Periodically, remove the wheels from the chassis and brush off any dirt or sand in the inside axle of the wheel.

**After washing:** Always re-assemble the (dry) parts back into original state as instructed in the user guide.

**Wet conditions:** Store your Bugaboo stroller and its accessories in a dry place and leave them to dry unfolded to prevent mold.

- Your Bugaboo stroller is not resistant to salt water.
- Avoid contact between adhesive straps and the fabrics of your stroller. This may damage the fabrics.

## Limited warranty

the manufacturer, bugaboo international bv, which has its principal place of business in amsterdam (“bugaboo”), supplies the bugaboo product under warranty. full warranty conditions can be found

on bugaboo.com. if you have purchased your product directly from bugaboo, you can contact our customer support team using our online contact form ([www.bugaboo.com/support](http://www.bugaboo.com/support)). if you purchased your product from one of our official points of sale, first contact your retailer to submit a claim under this manufacturer's warranty.

## WARNINGS

### and useful safety information

**IMPORTANT — READ THESE INSTRUCTIONS CAREFULLY BEFORE USE AND KEEP FOR FUTURE REFERENCE.**

**To avoid dangerous situations please take a few minutes to read the information below.**

**WARNING: Failure to follow these warnings and the instructions could result in serious injury or death.**

The Bugaboo Dragonfly IS certified by:

- ASTM F833 (latest version), ASTM F2050 (latest version) and the Juvenile Products Manufacturing Association (JPMA).

#### **RECOMMENDED WEIGHTS/LOADS AND AGE (PER USER MODE)\***

\* The specified age or weight, whichever comes first.

##### **Bugaboo Dragonfly**

Stroller: 0 to 48 months. Up to 23 kg/ 50 lbs

Pram body on/ off chassis: Up to 9 kg/20 lbs or 6 months

Seat on chassis: 0 to 48 months

Underseat basket: Up to 7.5 kg/ 16.5 lbs

Extra bag: Up to 2.5 kg/ 5.5 lbs

Maximum allowed children: 1

#### **CHILDREN AND YOUR STROLLER**

1. NEVER leave your child unattended.
2. Do not let your child play with this product.
3. To avoid injury ensure that the child is kept away when (un)folding and when making adjustments to this product.
4. Do not let other children play unattended near the pram body.
5. Keep children and appendages away from the adapter interface when attaching the car seat.
6. Avoid injury from stored energy – Do not let your child(ren) play with the leg rest.



## BEFORE USE

7. The carry handle(s)/bumper bar and the bottom of the pram body should be inspected regularly for signs of damage and wear.
8. Check that the pram body or seat unit or car seat attachment devices are correctly engaged before use.
9. Ensure that all the locking devices are engaged before use and always apply the brake when loading or unloading your child.
10. Before carrying or lifting the pram body make sure that the carry handle is in correct position of use.
11. Before each use ensure that the harness is working properly and the handlebar is locked.
12. Always use the safety features of your Bugaboo stroller, including locking devices, brake, the harness (when child is in the seat) and the wrist strap attached to the handlebar. Check and maintain all safety features frequently.
13. Use the wrist strap to stop the stroller rolling away.
14. The canopy and carry handle must be installed before using the Bugaboo stroller.
15. Adjust the length of the handle according to the indication symbols on the handlebar and the schematic diagram of the instruction manual. The shortest length of the handlebar is not the use position which is for locking the folded chassis.
16. Always make sure the pram body is empty before folding. Remove the infant from the pram body or the seat before folding the stroller.

## USAGE RESTRICTIONS

### Product in general

17. The Bugaboo Dragonfly is suitable for children from 0 to 48 months.
  - The Bugaboo Dragonfly seat unit is suitable for children from 0 to 48 months. Use the most reclined position of the seat for new born babies.
  - Maximum allowed weight for the child in the seat when installed facing world is 23 kg/50 lbs.
  - Maximum weight for the under seat basket is 7.5 kg (16.5 lbs).
  - Maximum weight for the rear pocket is 2.5 kg (5.5 lbs).
18. The Bugaboo Dragonfly is suitable for children up to a height of 102 cm (40 in).
19. Use only manufacturer recommended weights in the under seat basket otherwise the stroller may become unstable.
20. Unstable hazardous conditions may exist if any of the recommended load by Bugaboo is exceeded and if package carrying accessories are added onto the product.
21. Take your child out of the Bugaboo stroller when going up or down stairs and around steep or unstable conditions. Also, take extra care when going up or down a curb or other uneven surfaces. Do not take your stroller on the escalator.
22. The Bugaboo Cameleon 3, Bugaboo Bee 6, Bugaboo Fox 5, Bugaboo Fox cub, Bugaboo Lynx, Bugaboo Butterfly and Bugaboo Dragonfly are designed for one child only. An additional child may ride along on the



- optional Bugaboo wheeled board, according to the usage instructions.
23. Do not allow children heavier than 20 kg (44 lbs) to stand on the Bugaboo wheeled board.
  24. Ensure that the comfort wheeled board is correctly engaged before use.
  25. Never pick up the stroller by the carry handle(s)/bumper bar while your child is lying or sitting in the pram body or seat on the chassis.
  26. The Bugaboo Dragonfly seat unit (no. 100257002) and Bugaboo Dragonfly pram body (no. 100241001) should only be used with the Bugaboo Dragonfly chassis (no. 100245003 or 100245004). Do not use Bugaboo Dragonfly parts or components with any non-approved pushchair, other device or any other Bugaboo product.
  27. Only use authentic Bugaboo replacement parts and Bugaboo accessories or products approved by Bugaboo for use with the Bugaboo stroller. It is unsafe to use products that are not approved by Bugaboo.
  28. Strings can cause strangulation! Do not place items with a string around a child's neck, such as hood strings or pacifier cords. Do not suspend strings over a pram body or cradle or attach strings to toys.
  29. **ENTANGLEMENT HAZARD:** Carry handles of bags shall be left out of the pram body and outside the occupant area of the seat.
  30. Do not use the Bugaboo stroller or any of its components near open flames or other sources of heat. Avoid exposing the Bugaboo stroller to extreme temperatures.
  31. The Bugaboo Stroller is not resistant to salt water.
  32. This product is not suitable for running or skating.
  33. Never leave the carry handle(s)/bumper bar loose in the pram body or seat area, always ensure that it is properly locked into place.
  34. **WARNING:** Do not leave flexible carrying handles inside the pram body.
  35. Do not use the adapters sold with Bugaboo cup holder, Bugaboo parasol or a Bugaboo comfort wheeled board on the Bugaboo Bee 6, Bugaboo Donkey 5, Bugaboo Fox 5, Bugaboo Fox cub, Bugaboo Lynx, Bugaboo Butterfly and Bugaboo Dragonfly. Always attach the accessory directly to the stroller using the stroller integrated attachment points.
  36. Always check the accessory user guide when using the integrated attachment points.
  37. Seat fabric must be installed over the seat foam before use.
  38. The car seat does not replace a cot or a bed. Should you child need to sleep, then it should be placed in a suitable pram body, cot or bed.
  39. For any child unable to maintain an unaided sitting position the backrest should only be used in the fully reclined position.
  40. Any load attached to the handlebar, seat or side of the stroller affects the stability of the stroller.
  41. Do not place bags or luggage on the handlebar and/or on the back of the backrest and/or on the sides of the stroller as the stroller may become unstable.
  42. Care must be taken when folding and unfolding it to prevent finger entrapment.
  43. Do not place more than one approved accessory on the handlebar of your stroller. Risk of stroller tipping over.



## PRAM BODY SPECIFIC

44. Do not use the pram body separate from the stroller frame.
45. Maximum weight for the child in the pram body is 9 kg (20 lbs).
46. This product is only suitable for a child who cannot sit up unaided.
47. FALL HAZARD - To help prevent falls, do not use this product when the infant begins to push up on hands and knees or has reached 9 kg (20 lbs), whichever comes first.
48. SUFFOCATION HAZARD - On soft bedding use only the mattress, including sheet cover and aerated inlay, provided by Bugaboo for the Bugaboo (stroller name). NEVER add a pillow, comforter, or another mattress for padding.
49. Don't leave anything in the pram body that could present a danger of suffocation e.g. non-rigid toys, pillows, etc.
50. The pram body is not intended for sleep. Should your child need to sleep, then it should be placed in a suitable crib, cot or bed.
51. Ask a health professional for advice on safe sleeping.
52. Overheating can endanger the life of your child! Take into account the ambient temperature and the child's clothing and ensure that the child is not too cold or too warm.
53. Do not use the pram body or a car seat in the two wheel position.

## SEAT SPECIFIC

54. FALL HAZARD - Avoid serious injury from falling or sliding out. Always use the complete five point restraint system.
55. WARNING: Use the harness as soon as the child can sit unaided.
56. Never let your child stand up in the seat. Be careful because your child may stand up even when the harness is fastened.
57. Avoid serious injury from falling or sliding out. Always use the harness.
58. Always use the crotch strap in combination with the waist belt.

## DAMAGE WARNING:

59. WARNING: Do not use the Bugaboo Stroller if any part is broken, torn or missing. You should ensure that any damaged or worn parts are repaired immediately.
60. To ensure complete safety for your child do not use the Bugaboo Stroller until any damaged or worn parts have been repaired or replaced.

The information contained herein is subject to change without notice. Bugaboo International BV shall not be liable for technical errors or omissions contained herein. The purchased product may differ from the product as described in this user guide. Our most recent user guides can be requested at our service departments or at [www.bugaboo.com](http://www.bugaboo.com).

© 2024 Bugaboo International BV. BUGABOO, BUGABOO CAMELEON, BUGABOO BEE, BUGABOO DONKEY, BUGABOO FOX, BUGABOO TURTLE, BUGABOO ANT, BUGABOO LYNX, BUGABOO STARDUST, BUGABOO BUTTERFLY, BUGABOO OWL, bUGABOO DRAGONFLY and the Bugaboo logos are registered trademarks. The Bugaboo® strollers are patented and design protected.

## Conseils d'entretien

### IMPORTANT :

- Reportez-vous toujours à l'étiquette de l'habillement avant le lavage.
- Avant le lavage, retirez les panneaux et les raidisseurs des tissus, le cas échéant.

### Lors du lavage :

- la température maximum doit être de 30°C (lavage à froid)
- ne pas utiliser de Javel ou de détergents forts
- ne pas sécher en machine
- ne pas repasser
- ne pas nettoyer à sec
- toujours laver séparément

**Châssis:** nettoyez le châssis avec un chiffon doux et de l'eau tiède puis essuyez à l'aide d'un chiffon sec. Utilisez une brosse douce pour enlever le sable et la saleté des mécanismes et des tubes coulissants du châssis. Nettoyez également à la brosse les articulations coulissantes.

**Roues:** utilisez une brosse pour nettoyer la saleté sur les roues. Régulièrement, retirez les roues du châssis et utilisez une brosse pour enlever la saleté et le sable de l'axe intérieur de la roue.

**Après le lavage:** remettez toujours en place les parties (sèches) en suivant les instructions du mode d'emploi.

**Temps humide:** stockez votre poussette Bugaboo et ses accessoires dans un endroit sec et laissez-les sécher dépliés pour prévenir l'apparition de moisissures.

- Votre poussette Bugaboo n'est pas résistante à l'eau salée.
- Évitez tout contact entre les lanières auto-adhésives et les tissus de votre poussette pour ne pas endommager ces derniers.

## Garantie limitée

En sa qualité de fabricant, Bugaboo International BV, (« Bugaboo »), dont le siège se situe à Amsterdam, fournit les produits Bugaboo sous garantie. Les conditions de garantie complètes peuvent être trouvées sur [bugaboo.com](http://bugaboo.com). Si vous avez acheté le produit directement auprès de Bugaboo, vous pouvez contacter notre équipe du Service clientèle en utilisant notre formulaire de contact en ligne ([www.bugaboo.com/support](http://www.bugaboo.com/support)). Si vous avez acheté votre produit auprès de l'un de nos revendeurs officiels, contactez d'abord votre revendeur pour déposer une réclamation au titre de la garantie du fabricant.

# MIS EN GARDE

## et autres informations d'utilisation



**IMPORTANT — Lire les instructions suivantes attentivement avant utilisation et les conserver pour les besoins ultérieurs de référence.**

**Pour éviter toute situation dangereuse, veuillez consacrer quelques minutes à lire les informations ci-dessous.**

### **POIDS / CHARGES ET ÂGE RECOMMANDÉS (par mode d'emploi)\***

\*L'âge ou le poids indiqué, selon la première de ces éventualités.

#### **Bugaboo Dragonfly**

---

Poussette: 0 Jusqu'à 48 mois ou jusqu'à 23 kg/50 lbs

panière uniquement :

Panière avec / sans châssis: jusqu'à 9 kg/ 20 lbs ou jusqu'à 6 mois

Siège sur châssis: 0 Jusqu'à 48 mois

Panier: jusqu'à 7,5 kg/ 16.5 Lbs

Sac supplémentaire: jusqu'à 2,5 kg/ 5,5 lbs

Poids maximum autorisé: 1

---

### **LES ENFANTS ET VOTRE POUSSETTE**

1. Ne laissez JAMAIS votre enfant sans surveillance.
2. Ne laissez pas votre enfant jouer avec ce produit.
3. Pour éviter toute blessure, maintenez l'enfant à l'écart lors du dépliage et du pliage du produit ou lorsque vous effectuez des réglages sur le produit.
4. Ne laissez pas d'autres enfants jouer sans surveillance à proximité de la panière.
5. Tenez les enfants et leurs mains et pieds à l'écart de l'interface de l'adaptateur lorsque vous attachez le siège-auto.
6. Évitez les blessures causées par l'énergie accumulée – Ne laissez pas votre/vos enfant(s) jouer avec le repose-pied.

### **AVANT UTILISATION**

7. La(les) poignée(s) de transport/barre de protection et le dessous de la Panière doivent être inspectés régulièrement pour tout signe éventuel de détérioration et d'usure.
8. Vérifiez que les dispositifs de fixation de la panière, du siège ou du siège-auto sont correctement enclenchés avant utilisation.
9. Vérifiez que tous les dispositifs de verrouillage sont enclenchés avant

utilisation de votre produit et utilisez toujours le frein lorsque vous chargez ou déchargez votre enfant.

10. Avant de transporter ou de soulever la panier, vérifiez que la poignée est en position d'utilisation.
11. Avant chaque utilisation, vérifiez que le harnais fonctionne correctement et que le guidon est verrouillé.
12. Utilisez toujours les dispositifs de sécurité de votre Bugaboo poussette , notamment les dispositifs de verrouillage, le frein, le harnais (quand l'enfant est dans le siège) et la dragonne de poignet attachée au guidon. Contrôlez et entretenez fréquemment l'ensemble des dispositifs de sécurité.
13. Utilisez la dragonne de poignet pour empêcher la poussette de se mettre à rouler toute seule.
14. La capote et la poignée doivent être montés avant d'utiliser la poussette Bugaboo Fox 5.
15. Réglez la longueur de la poignée en fonction des symboles indicateurs sur le guidon et du schéma du manuel d'instructions. La longueur la plus courte du guidon n'est pas la position d'utilisation qui sert à verrouiller le châssis replié.
16. Assurez-vous systématiquement que la Panière est vide avant de plier. Retirez l'enfant de la Panière ou du siège avant de plier la poussette.

## RESTRICTIONS D'UTILISATION

### Informations générales sur le produit

17. La Bugaboo Dragonfly est adaptée aux enfants de 0 à 48 mois.
  - L'unité de siège Bugaboo Dragonfly est adaptée aux enfants de 0 à 48 mois. Utilisez la position la plus inclinée du siège pour les nouveau-nés.
  - Le poids maximum pour un enfant dans le siège installé face au monde est de 23 kg/50 lbs.
  - Le poids maximum dans le panier sous le siège est de 7,5 kg (16,5 lbs).
  - Le poids maximum dans la poche arrière est de 2,5 kg (5,5 lbs).
18. La Bugaboo Dragonfly convient pour les enfants mesurant jusqu'à 102 cm (40 in).
19. Respectez strictement les recommandations de poids du fabricant pour le panier sous le siège sinon la poussette peut devenir instable.
20. Si le poids recommandé par Bugaboo est dépassé et si des accessoires de transport sont ajoutés au produit, vous risquez d'être confronté à des situations dangereuses et instables.
21. Sortez votre enfant de la Bugaboo poussette lorsque vous montez ou descendez des escaliers et lorsque vous vous trouvez dans des endroits raides ou instables. Soyez aussi extrêmement vigilant lorsque



- vous montez ou descendez d'un trottoir ou d'autres surfaces inégales. N'utilisez pas votre poussette dans les escaliers mécaniques.
22. La Bugaboo Cameleon 3, Bugaboo Bee 6, Bugaboo Fox 5, Bugaboo Fox cub, Bugaboo Lynx, Bugaboo Butterfly et Bugaboo Dragonfly est conçue pour transporter un enfant seulement. Un deuxième enfant peut se trouver sur la planche à roulettes Bugaboo en option, conformément aux instructions d'utilisation.
  23. Ne laissez pas des enfants de plus de 20 kg se tenir sur la planche à roulettes Bugaboo.
  24. Veillez à ce que tous la planche à roulettes de verrouillage soient engagés avant l'utilisation de la poussette.
  25. N'attrapez jamais la poussette par la(les) poignée(s) de transport/barre de protection lorsque votre enfant est couché ou assis dans la Panière ou le siège sur le châssis.
  26. Le siège Bugaboo Dragonfly (n° 100257002) et la panière Bugaboo Dragonfly (n° 100241001) ne doit être utilisé qu'avec le châssis Bugaboo Dragonfly (n° 100245003 ou 100245004). N'utilisez pas les pièces ou composantes de la Bugaboo Dragonfly avec toute poussette non agréée, tout autre appareil ou tout autre produit Bugaboo.
  27. N'employez que des pièces de rechange Bugaboo authentiques, des accessoires Bugaboo ou des produits approuvés par Bugaboo sur votre Bugaboo poussette. L'utilisation de produits qui ne sont pas approuvés par Bugaboo est dangereuse.
  28. Les cordelettes peuvent causer des étranglements! Ne placez pas d'objets attachés par une corde autour du cou de votre enfant, comme une capuche avec cordons ou une sucette avec attache. Ne suspendez pas d'objets avec cordes à la panière ou au berceau, et n'attachez pas non plus de cordelettes à des jouets.
  29. RISQUE D'ENCHEVÊTREMENT: les poignées des sacs doivent être placées en dehors de la panière et hors de portée de l'enfant placé sur le siège.
  30. Ne placez pas de sacs ou de bagages sur le guidon et/ou à l'arrière du dossier et/ou sur les côtés de la poussette, car celle-ci pourrait devenir instable.
  31. La Bugaboo poussette n'est pas résistante à l'eau salée.
  32. Ce produit ne convient pas pour faire du jogging ou des promenades en rollers.
  33. N'utilisez pas les adaptateurs vendus avec le porte-gobelet Bugaboo, l'ombrelle Bugaboo ou la planche à roulettes confort Bugaboo sur la Bugaboo Bee 6, Bugaboo Donkey 5, Bugaboo Fox 5, Bugaboo Fox cub, Bugaboo Lynx, Bugaboo Butterfly et Bugaboo Dragonfly. Fixez toujours l'accessoire directement sur la poussette à l'aide des points de fixation

intégrés à la poussette.

34. AVERTISSEMENT: Ne pas laisser les poignées flexibles à l'intérieur de la panier.
35. N'utilisez pas les adaptateurs vendus avec le porte-gobelet Bugaboo, l'ombrelle Bugaboo ou la planche à roulettes Confort Bugaboo sur la Bugaboo Bee 6, Bugaboo Donkey 5, Bugaboo Fox 5, Bugaboo Lynx, Bugaboo Butterfly et Bugaboo Dragonfly. Fixez toujours l'accessoire directement sur la poussette à l'aide des points de fixation intégrés à la poussette.
36. Consultez toujours le mode d'emploi de l'accessoire avant d'utiliser les points de fixation intégrés.
37. La housse du siège doit être installée sur la mousse du siège avant utilisation.
38. Le siège auto ne remplace pas un berceau ou un lit. Si votre enfant a besoin de dormir, vous devez l'installer dans une panier, un berceau ou un lit adaptés.
39. Pour les enfants incapables de se maintenir seuls en position assise, le dossier ne doit être utilisé qu'en position allongée.
40. Toute charge fixée au guidon, au siège ou d'un côté de la poussette affecte sa stabilité.
41. N'utilisez pas la Bugaboo poussette ou l'un de ses composants près de flammes ou d'autres sources de chaleur. Évitez d'exposer la Bugaboo Donkey 5 à des températures extrêmes.
42. Pour éviter de se coincer les doigts, soyez prudent lors du pliage et dépliage de la poussette.
43. Ne placez pas plus d'un accessoire approuvé sur le guidon de votre poussette. Risque de basculement de votre poussette.

### **INFORMATIONS SPÉCIFIQUES À LA PANIÈRE**

44. N'utilisez pas la Panier indépendamment du châssis de la poussette.
45. L'enfant placé dans la panier ne peut excéder 9 kg/20 lbs.
46. Cet article convient pour un enfant qui ne sait pas s'asseoir seul.
47. RISQUE DE CHUTE – Pour aider à prévenir les chutes, n'utilisez pas ce produit lorsque le bébé commence à se mettre à quatre pattes ou dépasse les 9 kg/20 lbs.
48. RISQUE DE SUFFOCATION – Pour la literie, n'utilisez que le matelas, comprenant une alèse et une housse aérée, fournis par Bugaboo pour la Bugaboo Donkey 5. N'ajouter JAMAIS d'oreiller, de couette ou tout autre matelas en guise de rembourrage.
49. Ne laissez rien dans la Panier/le berceau qui pourrait constituer un danger de suffocation, par exemple des jouets non rigides, des coussins, etc.



50. La Panière n'est pas destinée à être utilisée pour y laisser dormir l'enfant. Si votre enfant a besoin de dormir, il doit être placé dans un berceau, un lit d'enfant ou un lit adapté.
51. Demandez à un professionnel de santé des conseils pour que votre bébé dorme en toute sécurité.
52. La surchauffe peut mettre la vie de votre enfant en danger ! Prenez en compte la température ambiante et les vêtements de l'enfant et veillez à ce qu'il n'ait ni trop froid ni trop chaud.
53. N'utilisez pas la panière ou le siège-auto en mode deux roues.

### **INFORMATIONS SPÉCIFIQUES AU SIÈGE**

54. RISQUE DE CHUTE – Evitez tout risque de blessure grave liée à une chute du siège. Utilisez toujours le dispositif de retenue à cinq points.
55. ATTENTION : Utiliser un harnais dès que l'enfant peut tenir assis tout seul.
56. Ne laissez jamais votre enfant se lever dans le siège. Attention car votre enfant peut se lever même quand le harnais est attaché.
57. Évitez les blessures graves liées à des chutes ou au fait que l'enfant se soit glissé hors du siège. Utilisez toujours le harnais.
58. Utilisez toujours la sangle d'entrejambes en association avec la ceinture.

### **DOMMAGES AVERTISSEMENT:**

59. N'utilisez pas la Bugaboo poussette si une pièce est cassée, déchirée ou manquante. Veillez toujours à réparer immédiatement vos pièces endommagées ou usées.

## Cleaning & maintenance tips

**Machine wash:** bassinet fabric, seat fabric, sun canopy, mattress cover, aerated inlay.  
**Do not wash, clean with damp cloth:** mattress foam, underseat basket, grips.

### IMPORTANT:

- Always check the fabric label before washing.
- Before washing, remove panels and stiffeners from fabrics where applicable.

### When washing, don't forget:

- maximum temperature 30°C/85°F (cold wash)
- do not use bleach or aggressive detergents
- do not tumble dry
- do not iron
- do not dry clean
- always wash separately

Routinely inspect and maintain your stroller.

**Chassis:** Clean the chassis with a soft towel and lukewarm water and wipe off any remaining water with a dry cloth. Use a soft brush to clean sand and dirt from the mechanisms and sliding tubes of the chassis. Take care to brush away from any sliding joints.

**Wheels:** Use a brush and water to clean dirt on the wheels. Periodically, remove the wheels from the chassis and brush off any dirt or sand in the inside axle of the wheel.

**After washing:** Always re-assemble the (dry) parts back into original state as instructed in the user guide.

**Wet conditions:** Store your Bugaboo stroller and its accessories in a dry place and leave them to dry unfolded to prevent mold.

- Your Bugaboo stroller is not resistant to salt water.
- Avoid contact between adhesive straps and the fabrics of your stroller. This may damage the fabrics.

## WARNINGS and useful safety information

**IMPORTANT — READ THESE INSTRUCTIONS CAREFULLY BEFORE USE AND KEEP FOR FUTURE REFERENCE.**

**To avoid dangerous situations please take a few minutes to read the information below.**

**WARNING: Failure to follow these warnings and the instructions could result in serious injury or death.**

Bugaboo Dragonfly Plus is certified by: ASTM F833 (latest version), ASTM F2050 (latest version) and the Juvenile Products Manufacturing Association (JPMA).

## RECOMMENDED WEIGHTS/LOADS AND AGE (PER USER MODE)\*

\* The specified age or weight, whichever comes first.

### Bugaboo Dragonfly Plus

---

Stroller: 0 to 48 months. Up to 23 kg/ 50 lbs

Bassinet on/ off chassis: Up to 9 kg/20 lbs or 6 months

Seat on chassis: 0 to 48 months

Underseat basket: Up to 7.5 kg/ 16.5 lbs

Extra bag: Up to 2.5 kg/ 5.5 lbs

Maximum allowed children: 1

---

## CHILDREN AND YOUR STROLLER

1. NEVER leave your child unattended.
2. Do not let your child play with this product.
3. To avoid injury ensure that the child is kept away when (un)folding and when making adjustments to this product.
4. Do not let other children play unattended near the bassinet.
5. Keep children and appendages away from the adapter interface when attaching the car seat.
6. Avoid injury from stored energy – Do not let your child(ren) play with the leg rest.

## BEFORE USE

7. The carry handle(s)/bumper bar and the bottom of the bassinet should be inspected regularly for signs of damage and wear.
8. Check that the bassinet or seat unit or car seat attachment devices are correctly engaged before use.
9. Ensure that all the locking devices are engaged before use and always apply the brake when loading or unloading your child.
10. Before carrying or lifting the bassinet make sure that the carry handle is in correct position of use.
11. Before each use ensure that the harness is working properly and the handlebar is locked.
12. Always use the safety features of your Bugaboo stroller, including locking devices, brake, the harness (when child is in the seat) and the wrist strap attached to the handlebar. Check and maintain all safety features frequently.
13. FALL HAZARD - Always check that the bassinet is securely locked on the base/stand by pulling upwards on the bassinet bed.
14. Adjust the length of the handle according to the indication symbols on the handlebar and the schematic diagram of the instruction manual.



The shortest length of the handlebar is not the use position which is for locking the folded chassis.

15. Always make sure the bassinet is empty before folding. Remove the infant from the bassinet or the seat before folding the stroller.

## USAGE RESTRICTIONS

### Product in general

16. The Bugaboo Dragonfly Plus is suitable for children from 0 to 48 months.
  - The Bugaboo Dragonfly Plus seat unit is suitable for children from 0 to 48 months. Use the most reclined position of the seat for new born babies.
  - Maximum allowed weight for the child in the seat when installed facing world is 23 kg/50 lbs.
  - Maximum weight for the under seat basket is 7.5 kg (16.5 lbs).
  - Maximum weight for the rear pocket is 2.5 kg (5.5 lbs).
  - Always use the sun canopy when using the bassinet.
17. The Bugaboo Dragonfly Plus is suitable for children up to a height of 102 cm (40 in).
18. Use only manufacturer recommended weights in the under seat basket otherwise the stroller may become unstable.
19. Unstable hazardous conditions may exist if any of the recommended load by Bugaboo is exceeded and if package carrying accessories are added onto the product.
20. Take your child out of the Bugaboo stroller when going up or down stairs and around steep or unstable conditions. Also, take extra care when going up or down a curb or other uneven surfaces. Do not take your stroller on the escalator.
21. The Bugaboo Dragonfly Plus is designed for one child only. An additional child may ride along on the optional Bugaboo wheeled board, according to the usage instructions.
22. Do not allow children heavier than 20 kg (44 lbs) to stand on the Bugaboo wheeled board.
23. Ensure that the comfort wheeled board is correctly engaged before use.
24. Never pick up the stroller and chassis by the carry handle(s)/bumper bar while your child is lying or sitting in the bassinet or seat on the chassis.
25. The Bugaboo Dragonfly Plus seat unit (no. 100257002) and Bugaboo Dragonfly Plus bassinet (no. 100241001) should only be used with the Bugaboo Dragonfly Plus chassis (no. 100245003 or 100245004). Do not use Bugaboo Dragonfly Plus parts or components with any non-approved pushchair, other device or any other Bugaboo product.
26. Only use authentic Bugaboo replacement parts and Bugaboo accessories or products approved by Bugaboo for use with the Bugaboo



- stroller. It is unsafe to use products that are not approved by Bugaboo.
27. Strings can cause strangulation! Do not place items with a string around a child's neck, such as hood strings or pacifier cords. Do not suspend strings over a bassinet/carrycot or cradle or attach strings to toys.
  28. Do not use the Bugaboo stroller or any of its components near open flames or other sources of heat. Avoid exposing the Bugaboo stroller to extreme temperatures.
  29. The Bugaboo Stroller is not resistant to salt water.
  30. This product is not suitable for running or skating.
  31. Never leave the carry handle(s)/bumper bar loose in the bassinet/carrycot or seat area, always ensure that it is properly locked into place.
  32. Do not use the adapters sold with Bugaboo cup holder, Bugaboo parasol or a Bugaboo comfort wheeled board on the Bugaboo Bee 6, Bugaboo Donkey 5, Bugaboo Fox 5, Bugaboo Fox cub, Bugaboo Lynx, Bugaboo Butterfly and Bugaboo Dragonfly Plus. Always attach the accessory directly to the stroller using the stroller integrated attachment points.
  33. Always check the accessory user guide when using the integrated attachment points.
  34. Handlebar grips must be attached and locked correctly before use.
  35. Seat fabric must be installed over the seat foam before use.
  36. The car seat does not replace a cot or a bed. Should you child need to sleep, then it should be placed in a suitable bassinet/carrycot, cot or bed.
  37. For any child unable to maintain an unaided sitting position the backrest should only be used in the fully reclined position.
  38. Do not place more than one approved accessory on the handlebar of your stroller. Risk of stroller tipping over.
  39. Do not use the bassinet or a car seat in the two wheel position.

**⚠ WARNING**

Failure to follow these warnings and the instructions could result in death or serious injury.

**SUFFOCATION HAZARD**  
**Babies have suffocated:**

- On pillows, comforters, and extra padding.
- In gaps between a wrong-size mattress, or extra padding and product sides.
- NEVER add soft bedding or padding.
- Use ONLY mattress provided by Bugaboo.
- Always place baby on back to sleep to reduce the risk of SIDS and suffocation.
- If a sheet is used with the mattress, use only the one provided by the product manufacturer or one specifically designed to fit the dimension of the product mattress.
- Product can roll over on soft surfaces and suffocate child. NEVER place product on beds, sofas or other soft surfaces.



## **⚠️ WARNING**

### **FALL HAZARD:** To help prevent falls,

- NEVER use the bassinet unless securely attached to the stand or the stroller, excluding when in carry function for products that can be converted into hand-held infant carriers.
- Do not use this product when the infant begins to push up on hands and knees or has reached 20lbs (9kg), whichever comes first.
- Always use this product attached to the Bugaboo stand or Bugaboo stroller. Never use on an unintended elevated surface.
- Never leave the child unattended.
- Child's activity can move carrier. NEVER place carrier on counter tops, tables, or any other elevated surface.
- Always check that the bassinet is securely locked on the Bugaboo stand or Bugaboo stroller by pulling upwards on the bassinet bed.
- NEVER use this product as a means to transport an infant in a motor vehicle.
- Strings can cause strangulation! Do not place items with a string around a child's neck, such as hood strings or pacifier cords. Do not suspend strings over a product or attach strings to toys.
- Do not use if any part of the bassinet is broken, torn, or missing.

### **SEAT SPECIFIC**

40. The maximum weight of the child in the seat is 23 kg/ 50 lbs.
41. FALL HAZARD - Avoid serious injury from falling or sliding out. Always use the complete five point restraint system.
42. Children have STRANGLED in loose or partially buckled harness straps. Fully restrain the child at all times.
43. WARNING: Use a harness as soon as the child can sit unaided.
44. Never let your child stand up in the seat. Be careful because your child may stand up even when the seatbelt is fastened.
45. Avoid serious injury from falling or sliding out. Always use the harness.
46. Always use the crotch strap in combination with the waist belt.

### **IN COMBINATION WITH A CAR SEAT**

47. WARNING: ENTRAPMENT HAZARD - Do not use handle bar positions

together with car seats between indicated markings.  
48. Refer to the Bugaboo website for detailed car seat compatibility.

### **DAMAGE WARNING:**

49. **WARNING:** Do not use the Bugaboo stroller if any part is broken, torn or missing. You should ensure that any damaged or worn parts are repaired immediately.

50. To ensure complete safety for your child do not use the Bugaboo stroller until any damaged or worn parts have been repaired or replaced.



## Limited warranty

(for USA and Canada only)

The manufacturer, Bugaboo International BV, which has its principal place of business in Amsterdam ("Bugaboo"), supplies the Bugaboo product under warranty. Full warranty conditions can be found on [bugaboo.com](http://bugaboo.com). If you have purchased your product directly from Bugaboo, you can contact our Customer Support Team using our online contact form ([www.bugaboo.com/support](http://www.bugaboo.com/support)). If you purchased your product from one of our official points of sale, first contact your retailer to submit a claim under this manufacturer's warranty.

## Consejos de limpieza y mantenimiento

### **IMPORTANTE:**

- Revisa siempre la etiqueta del fabricante antes de lavar.
- Antes de lavar, retira los paneles y refuerzos de plástico de las fundas si corresponde.

### **Cuando lo laves, recuerda:**

- la temperatura máxima es 30 °C (lavado en frío)
- no uses lejía ni detergentes agresivos
- no uses la secadora
- no uses la plancha
- no limpies en seco
- lava siempre por separado

Inspecciona el cochecito habitualmente y realiza las labores de mantenimiento pertinentes.

**Chasis:** limpia el chasis con un paño suave y agua tibia, y elimina la humedad con un trapo seco. Utiliza un cepillo suave para limpiar la arena y la suciedad de los mecanismos y los tubos deslizantes del chasis. Elimina también la suciedad de las juntas deslizantes.

**Ruedas:** usa cepillo y agua para limpiar la suciedad de las ruedas. Periódicamente, separa las ruedas del chasis y elimina con un cepillo la arena y la suciedad del eje interior de la rueda.

**Tras el lavado:** vuelve a ensamblar siempre las piezas (secas) para volver a su estado original, tal y como explica la guía de usuario.

Con lluvia: guarda tu cochecito Bugaboo y sus accesorios en un lugar seco, y déjalos desplegados para que no se cree moho.

**Tu cochecito** Bugaboo no es resistente al agua salada.

Evita el contacto entre las correas adhesivas y las fundas de tu cochecito. Las fundas podrían dañarse.

# ADVERTENCIAS y información de seguridad



**IMPORTANTE – LEE ESTAS INSTRUCCIONES DETENIDAMENTE ANTES DE USAR EL PRODUCTO Y GUÁRDALAS PARA CONSULTAS FUTURAS.**

**Para evitar situaciones de peligro, dedica unos minutos a leer las instrucciones que te presentamos a continuación.**

**De no seguirse estas advertencias e instrucciones podrían producirse lesiones graves o incluso la muerte.**

El Bugaboo Dragonfly Plus es certificado por: ASTM F833 (version mas reciente), ASTM F2050 (version mas reciente) y cuenta con la certificacion de la Juvenile Products Manufacturing Association (JPMA).

## **PESO/CARGA Y EDAD RECOMENDADOS (POR USUARIO)\***

\* La edad o peso especificados, lo que se alcance antes.

### **Bugaboo Dragonfly Plus**

---

Cochecito:	0 hasta 48 meses o hasta 23 kg/ 50 lbs
Capazo con/sin chasis:	hasta 9 kg/20 lbs o hasta 6 meses
Silla con chasis:	0 hasta 48 meses
Cestilla de compras:	hasta 7.5 kg/ 16.5 lbs
Bolsa adicional:	hasta 2.5 kg/ 5.5 lbs
Niños con un máximo de:	1

---

## **NIÑOS Y TU COCHECITO**

1. No dejes NUNCA a tu niño desatendido.
2. No permitas que tu niño juegue con el Bugaboo cochecito.
3. Para evitar lesiones, asegúrate que el niño se mantiene alejado durante el desplegado y el plegado de este producto, así como cuando realices algún ajuste en él.
4. No dejes que otros niños jueguen desatendidos cerca del capazo.
5. Mantén los brazos y piernas de los niños alejados de la conexión del adaptador cuando coloques la silla de coche.
6. Evita lesiones por acumulación de energía - No dejes que tu(s) hijo(s) jueguen con el reposapiés.

## ANTES DE USAR EL PRODUCTO

7. ADVERTENCIA: RIESGO DE CAÍDA. Comprueba que el capazo\*, la unidad de la silla o los dispositivos para enganchar la silla de coche estén perfectamente acoplados antes de su uso. Puedes comprobarlo si tiras hacia arriba.
8. ADVERTENCIA: antes de mover o levantar el capazo, asegúrate que el asa de transporte se encuentra en la posición correcta.
9. El/ Las asa(s) de transporte/ barra(s) de seguridad y la parte inferior del capazo deben examinarse regularmente para detectar señales de daños o desgaste.
10. Asegúrate de que el manillar esté bloqueado en la posición correcta y de que el arnés funcione bien. Frena siempre antes de poner o quitar a tu hijo.
11. Antes de cada uso, asegúrate que el arnés funciona correctamente y que el manillar está bloqueado.

### Todos los cochecitos

12. En el patinete acoplado Bugaboo opcional puede montar otro niño, según las instrucciones de uso.
13. La estabilidad del cochecito puede verse afectada si se excede cualquiera de las cargas recomendadas.
14. La estructura del cochecito Bugaboo debe utilizarse exclusivamente con el chasis Bugaboo. No utilizar piezas o componentes de Bugaboo con otro cochecito o cualquier otro producto Bugaboo no autorizados.
15. El(las) asa(s) de transporte/barra de seguridad y la parte inferior del capazo deben examinarse regularmente para detectar señales de daños o desgaste.
16. Comprueba que los dispositivos de sujeción del capazo, de la silla o de la unidad de la silla de coche están correctamente engranados antes del uso.
17. Asegúrate que todos los dispositivos de cierre están engranados antes del uso y acciona siempre el freno al subir o bajar al niño.
18. Antes de mover o levantar el capazo, asegúrate que el asa de transporte se encuentra en la posición correcta.
19. Antes de cada uso, asegúrate que el arnés funciona correctamente y que el manillar está bloqueado.
20. Utilice siempre las funciones de seguridad del Bugaboo cochecito, incluidos los mecanismos de bloqueo, el freno, el arnés (cuando el niño está en la silla) y la muñequera de seguridad fijada al manillar. Compruebe y mantenga todas las funciones de seguridad con frecuencia.
21. RIESGO DE CAÍDA - Comprueba siempre que el capazo está fijado de forma segura a la base o “stand” tirando hacia arriba del capazo.
22. Utiliza la posición más reclinada de la silla para bebés recién nacidos. La silla no puede usarse sin el chasis.
23. Asegúrate siempre que el capazo está vacío antes de plegarlo. Retira al bebé del capazo o de la silla antes de plegar el carrito.

## RESTRICCIONES DE USO

### Para el producto en general

24. El Bugaboo Dragonfly Plus es adecuado para niños desde 0 a 48 meses.
  - La unidad de silla Bugaboo Dragonfly Plus es adecuada para niños desde 0 a 48 meses. Utilice la posición más reclinada de la silla para bebés recién nacidos.
  - El peso máximo del niño en la silla cuando se instala mirando al frente es 23 kg/50 lbs.
  - El peso máximo para la cestilla de compras es 7.5 kg (16.5 lbs).
  - El peso máximo para la cesta trasera es 2.5 kg (5.5 lbs).
  - Utiliza siempre la capota cuando utilizas el capazo.
25. El Bugaboo Dragonfly Plus es apto para niños hasta una altura de 102 cm (40 in).
26. Utilice únicamente los pesos recomendados por el fabricante en la cestilla de compras, de lo contrario el cochecito puede resultar inestable.
27. Puede producirse una situación de peligro por inestabilidad si se supera cualquiera de las cargas recomendadas por Bugaboo o si se añaden al producto accesorios para transportar paquetes.
28. Saca al niño del Bugaboo cochecito al subir o bajar escaleras y en situaciones de pendiente o inestables. Asimismo, presta especial atención al subir o bajar un bordillo o en otras superficies irregulares. No utilices el cochecito en escaleras mecánicas.
29. El Bugaboo Dragonfly Plus está diseñado para llevar a un solo niño. Puedes viajar con un niño más utilizando la plataforma Bugaboo adjunta, siguiendo las instrucciones de uso.
30. No permitas que niños de más de 20 kg/44 lbs se suban al Patinete Acoplado Bugaboo.
31. Asegúrate que el Patinete Acoplado Confort Bugaboo está acoplado correctamente antes de su uso.
32. Nunca levantes el carrito por el(las) asa(s) de transporte/barra de seguridad mientras tu hijo esté tumbado en el capazo o sentado en la silla en el chasis.
33. La unidad de la silla Bugaboo Dragonfly Plus (n°100257002) y el capazo Bugaboo Dragonfly Plus (n° 100241001) solo tiene que usarse con el chasis Bugaboo Dragonfly Plus (n° 100245003 / 100245004). No utilice piezas ni componentes del Bugaboo Dragonfly Plus con cochecitos no aprobados ni con cualquier otro producto Bugaboo.
34. Utiliza únicamente piezas de recambio y accesorios originales de Bugaboo o productos homologados por Bugaboo para su uso con el Bugaboo cochecito. No es seguro utilizar productos no autorizados por Bugaboo.
35. Las cuerdas pueden causar estrangulamiento. No coloques objetos con una cuerda alrededor del cuello del niño, como cordones de capuchas o sujeta-chupetes. No cuelgues cuerdas por encima de un capazo o cuna ni las enganches en juguetes.
36. No uses el Bugaboo cochecito ni ninguno de sus componentes



cerca del fuego u otras fuentes de calor. Evite exponer el Bugaboo cochecito a temperaturas extremas.

37. El Bugaboo cochecito no es resistente al agua salada.
38. Este producto no es adecuado para correr o patinar.
39. ADVERTENCIA: No deje las asas de transporte flexibles dentro del capazo.
40. No use en el Bugaboo Bee 6, Bugaboo Donkey 5, Bugaboo Fox 5, Bugaboo Fox cub, Bugaboo Lynx, Bugaboo Butterfly y Bugaboo Dragonfly Plus los adaptadores que se venden con el portavasos Bugaboo, la sombrilla Bugaboo o el patinete Bugaboo comfort. Siempre fije el accesorio directamente al cochecito usando los puntos de enganche integrados.
41. Siempre lea la guía del usuario del accesorio al usar los puntos de enganche integrados.
42. Antes de usar el producto, las empuñaduras del manillar deben estar sujetas y bloqueadas correctamente.
43. Antes de usar el producto, la funda de silla debe estar instalada sobre la espuma de la silla.
44. La silla de coche no sustituye una cuna o una cama. Cuando el niño tenga que dormir, debe ponerle en un capazo, una cuna o una cama que sean adecuados.
45. Para cualquier niño que no pueda mantenerse sentado sin ayuda, el respaldo solo debe utilizarse en la posición tumbado.
46. No coloques más de un accesorio aprobado en el manillar de tu carrito. Riesgo de volcado del carrito.

## **⚠ ADVERTENCIA**

El incumplimiento de estas advertencias e instrucciones podría provocar lesiones graves o incluso la muerte.

# **RIESGO DE ASFIXIA**

## **Los bebés se han asfixiado:**

- En almohadas, edredones y acolchado adicional.
- En los espacios entre un colchón de tamaño incorrecto o acolchado adicional y los costados del producto.
- **NUNCA** añadas ropa de cama o acolchado.
- Utiliza **SOLO** el colchón proporcionado por Bugaboo.
- Coloca siempre al bebé boca arriba para dormir para reducir el riesgo de SMLS y asfixia.
- Si utilizas una sábana con el colchón, utiliza únicamente la proporcionada por el fabricante del producto o una diseñada específicamente para adaptarse a las medidas del colchón.
- El producto puede volcarse sobre superficies blandas y asfixiar al niño. **NUNCA** coloques el producto en camas, sofás u otras superficies blandas.

## ADVERTENCIA

### **PELIGRO DE CAÍDA:** Para ayudar a evitar caídas.

- NUNCA utilices el capazo si no está firmemente sujeto al soporte o al carrito, excepto cuando esté en función de transporte para productos que se pueden convertir en portabebés.
- No utilizar este producto cuando el bebé comience a levantarse sobre sus manos y rodillas o haya alcanzado los 9 kg, lo que ocurra primero.
- Utiliza siempre este producto acoplado al soporte Bugaboo o al carrito Bugaboo. No utilizar nunca sobre una superficie elevada sin supervisión.
- No dejes nunca a tu hijo desatendido.
- La actividad del niño puede mover el capazo. NUNCA coloques el capazo sobre encimeras, mesas o cualquier otra superficie elevada.
- Comprueba siempre que el capazo está bien sujeto en el soporte o en el carrito al tirar hacia arriba de la cama del capazo.
- NUNCA utilices este producto como medio para transportar a un bebé en un vehículo de motor.
- ¡Las cuerdas pueden causar estrangulamiento! No coloques artículos con una cuerda alrededor del cuello de un niño, como cuerdas de capucha o cordones de chupete. No cuelgue cuerdas sobre un producto ni acoples cuerdas a los juguetes.
- No utilizar el capazo si hay alguna pieza rota, rasgada o falta alguna pieza.

### **ESPECÍFICAS DE LA SILLA**

47. El peso máximo del niño para usar la silla es de 23 kg /50 lbs.
48. RIESGO DE CAÍDAS: Evita lesiones graves por caídas o deslizamientos. Utiliza siempre el sistema de retención completo (arnés) de cinco puntos.
49. ADVERTENCIA: Usar un arnés tan pronto como el niño se pueda sentar por sí mismo.
50. No permita que el niño se ponga de pie en la silla. Tenga cuidado, puesto que los niños pueden ponerse de pie incluso con el cinturón abrochado.
51. Evite lesiones graves por caídas o deslizamientos. Siempre utilice el arnés.
52. Use siempre el cinturón de entrepiernas junto con el cinturón de cadera.
53. Utiliza siempre el cinturón de entrepierna junto al arnés de cintura.



## USO DEL CHASIS CON SILLAS DE COCHE

54. **ADVERTENCIA: PELIGRO DE ATRAPAMIENTO** - No se deben usar las posiciones del manillar a la vez con las sillas de coche entre las marcas indicadas.
55. Consulta el sitio web de Bugaboo para ver detalles de la compatibilidad de las sillas de coche.

## CUBIERTA PARA LA LLUVIA

56. **RIESGO DE ASFIXIA:** No utilices la capota en posición extendida junto con la cubierta para la lluvia.
57. Asegúrate que la cubierta para la lluvia no está en contacto con la cara del niño durante su uso.
58. Supervisa a tu hijo con frecuencia durante el uso de la cubierta para la lluvia.
59. No se debe usar la cubierta para la lluvia durante un período prolongado.
60. No uses la cubierta para la lluvia al aire libre cuando no llueva y no dejes a tu hijo bajo esta cubierta cuando el día esté soleado ya que existe un riesgo de sobrecalentamiento.
61. No usar la cubierta para la lluvia en interiores.
62. No uses la cubierta para la lluvia cuando haya mucho viento (fuerza 8 y superior).
63. En días lluviosos, usa la capota bajo la cubierta para la lluvia en la segunda posición.
64. No uses productos no recomendados por el fabricante.

## DAÑOS ADVERTENCIA:

65. No utilices el Bugaboo cochecito si falta cualquier pieza o está rota o desgarrada. Asegúrate de reparar cualquier pieza dañada o desgastada de inmediato.
66. Para garantizar una seguridad total para tu hijo, no uses el Bugaboo cochecito hasta que hayas reparado o cambiado cualquier pieza que esté rota o desgastada.

## Garantía limitada

El fabricante, Bugaboo International BV, con domicilio social en Ámsterdam (en adelante: "Bugaboo"), suministra los productos Bugaboo bajo garantía. Las condiciones de garantía completas se pueden encontrar en [bugaboo.com](http://bugaboo.com). Si has comprado tu producto directamente a Bugaboo, puedes contactar con nuestro equipo de Atención al Cliente a través de nuestro formulario de contacto online ([www.bugaboo.com/support](http://www.bugaboo.com/support)). Si has comprado tu producto en unos de nuestros puntos de venta oficiales, primero contacta con tu punto de venta para presentar una reclamación bajo la garantía de este fabricante.

# 洗濯とお手入れの方法

洗濯機洗い: キャリーコットファブリック, シートファブリック, サンキャノピー, マットレスカバー, エアレーテッドインレイ (通気性シートライナー)。

洗濯不可, 湿った布巾で拭き取り: マットレスフォーム\*, アンダーシートバスケット, グリップ。

## 重要:

- 洗濯の前に必ず洗濯ラベルを確認してください。
- 洗う前に該当するパネルと補強材を生地から取り外してください。

## 洗濯の際の注意点:

- 冷水 (水温30°C) で洗ってください。
- 漂白剤や刺激の強い洗剤を使用しないでください。
- タンブル乾燥不可
- アイロン不可
- ドライクリーニング不可
- 必ず単独または同色の物だけで洗ってください。

定期的にストローラーの状態を確認し、必要に応じて手入れをしてください。

**シャーシ:** シャーシ (本体) はぬるま湯に浸した柔らかいタオルで拭き、最後に乾いた布で水気を完全に拭き取ってください。シャーシの砂や汚れを落とすには、毛先の柔らかいブラシをご使用ください。ジョイント部分に汚れがある場合は特にしっかり取り除いてください。

**ホイール:** ホイールの汚れにはブラシと水をご使用ください。定期的にホイールをシャーシから取り外し、ホイールの中軸に付着した汚れや砂を取り除いてください。

**洗濯・洗浄後:** (完全に乾いた) パーツをユーザーガイドに従って元通りに組み立ててください。

**湿気の管理:** バグブーストローラーと付随のアクセサリーを湿気の少ない場所で保管し、カビを避けるために広げた状態で乾かしてください。

バグブーストローラーは塩水に対する耐性がありません。ストローラーの面ファスナーとファブリックの接触は、ファブリックを痛める可能性がありますので避けください。

## ⚠️ ご注意

## とその他の使用に関する情報

**重要 - ストローラー** を使用する前に、ユーザーガイドの情報を十分に確認し、いつでも参照できるように保管してください。記載されている警告や手順に従わなかった場合、重大な傷害や死亡事故につながる可能性があります。危険な状況を避けるため、以下の情報をお読みください。

Bugaboo Dragonfly Plusは以下の安全基準に準拠しています: EN 1888-2:2018

## 推奨重量・年齢(仕様ごと)\*

\*記載された年齢と重量のどちらかを超えた時点でご使用を控えてください。

### Bugaboo Dragonfly Plus

ストローラー:	0~48か月・最大 22 kg
キャリアコット	キャリアコットのみ: 最大9 kgま
(シャーシ上・単体):	たは6か月
シャーシに設置したシート:	0~48か月**
アンダーシートバスケット:	最大7,5 kg
サイドバスケット/バックポケット:	最大2,5 kg
最大収容人数:	1

\*\* カーシートまたは追加の新生児用バグブーアクセサリを利用すれば、新生児(0歳)にもご使用いただけます。

### お子様がベビーカーの近くにいる場合の注意

1. お子様から目を離さないでください。
2. お子様に本製品で遊ばせないでください。
3. この製品の展開、折りたたみ、調整を行うときは、事故を避けるために、お子様が近くにいることを確認してください。
4. キャリーコットの近くでは、お子様だけで遊ばせないでください。
5. カーシートを取り付けるときは、お子様や手足をアダプターの接続部分に近づけないでください。
6. ストローラーを使わない時はお子様の手の届かないところに置いてください。

### 使用前の注意

7. キャリーコットのキャリーハンドルやベースが破損したり磨耗していないことを定期的に点検してください。
8. 使用前に、キャリーコット、シートユニット、またはカーシートが正しく接続されているか確認してください。
9. 使用前に、すべてのロック装置が接続されているか確認し、お子様を乗せるときや降ろすときは、必ずブレーキをかけてください。
10. ストッパーは、路面の状態、構造・機能上、耐久性などから、絶対に動かないようにすることはできません。
11. 使用前に、コンフォートホイールボードが正しく接続されていることを確認してください。
12. キャリーコットを運ぶ前や持ち上げる前に、キャリーハンドルが正しい使用位置にあることを確認してください。
13. 使用前に必ずハーネスが正しく機能し、ハンドルバーがロックされていることをその都度確認してください。
14. ストローラーが勝手に走行しないよう、リストストラップをご使用ください。
15. ご使用前にあらゆるロックシステムの正常性を確認してください。
16. ストローラー部品の破損、欠品の際は、使用しないで下さい。

17. 火災の恐れがありますので、電熱器、ガスコンロ等、火気やその他高温となる場所にキャリアコートを近づけない様十分にご注意下さい。
18. バンパーバー、フレキシブルキャリアハンドル、キャリアコートボトムに関しては、損傷や摩耗の有無を定期的に確認する必要があります。
19. ご使用の前には必ず毎回ベビーカーの安全性をチェックしてください。シートファブリック、ブレーキ、安全ベルトが正常に機能しているか、ハンドルバーがロックされているか、シートが正しく本体に適合しているか確認します。
20. 折りたたむ前に、必ずキャリアコートが空であることを確認してください。 ストローラーを折りたたむ前に、キャリアコートまたはシートから乳幼児を下ろしてください。
21. ハンドルの長さは、ハンドルバー上の表示記号と取扱説明書の図式に従って調節してください。 ハンドルバーの最短のポジションは、折りたたんだシャーシ（車体）をロックするための使用位置ではありません。
22. ご注意：お客様の首等に絡まる危険がありますので、キャリアストラップをシートの上に置いたままにしないでください。

### 使用上の制限事項製品全般

23. Bugaboo Dragonfly Plusは、生後0歳から48か月（目安体重22kg）までのお子様に適しています。新生児のお子様にはシートのリクライニングを最も倒した状態で使用してください。
  - アンダーシートバスケットの耐荷重量は7.5 kg です。
  - このベビーカーは一人乗り用です。
24. Bugabooの設定した対荷重量を上回る場合、またはBugabooが推奨していない荷物運搬用アクセサリが製品に追加されている場合、ストローラーが不安定になり危険です。
25. お客様がキャリアコートまたはシートに寝ているとき、または座っているときに、キャリアハンドルでベビーカー本体やシャーシを絶対に持ち上げないでください。\*
26. 階段を上り下りする場合や、傾斜が急な場所や不安定な場所を進む場合は、お子様をベビーカーから降ろしてください。段差を乗り越えるときや、凹凸のある場所を進むときも十分に注意してください。
27. ストローラーをエスカレーターに乗せないでください。
28. 体重が20 kgを上回るお子様をBugabooのホイールボードに立たせないでください。
29. お子様の万全な安全を保障するために、破損・消耗部分が修理もしくは交換されるまでBugaboo Dragonfly Plusを使用しないでください。Bugaboo Dragonfly Plus シートユニット (no. 100257001) とBugaboo Dragonfly Plus キャリアコート (no. 100241001) は必ずBugaboo Dragonfly Plus シャーシ (no. 100245003/100245004) に取り付けてご使用ください。Bugaboo Dragonfly Plusのパーツを認可されていないベビーカーパーツと共に使用したり、別のシステムやBugabooの他製品に使用しないで下さい。
30. ひも類は事故につながる危険性があります。帽子のひもやおしゃぶりのひもなど、ひも状のものをお子様の首の周囲に置かないでください。キャリアコート（または揺りかご部）にひもをつり下げたり、おもちゃを



- ひもで固定したりしないでください。
31. ストローラーを路上に置く場合、絶対にお子様を一人にしないでください。
  32. ベビーカーは、空車であっても坂の途中、車道に近い歩道上など危険な場所に放置しないこと。
  33. ベビーカーは海水や塩水への耐性を有していません。
  34. この製品は、ランニングまたはローラースケートを行いながら使用することはできません。
  35. ベビーカーを調整する場合は、お子様が可動する部品に近づかないようにしてください。
  36. ロックシステム、ブレーキ、安全ベルト、リストストラップ等(各部の詳細についてはこのユーザーガイドをご参照下さい)、ベビーカーに備え付けられた安全装置を毎回必ずご使用下さい。また、全ての安全装置の点検とメンテナンスをこまめに行ってください。
  37. ベビーカーにお子様を乗せたり降ろす際には必ずブレーキを使用してください。
  38. Velcro (ベルクロ) がベビーカーのファブリックに触れないようにしてください。
  39. ハンドルバーやシート、フレームに重いものを取り付けるとストローラーが不安定な状態になる危険性があります。
  40. 折りたたむ前に、必ずキャリアコットが空であることを確認してください。ストローラーを折りたたむ前に、キャリアコットまたはシートから乳幼児を下ろしてください。

### キャリアコットの制限事項

41. キャリーコットには体重が 9 kg までのお子様を乗せることができます。
42. この製品は、自分で上半身を起こすことができないお子様のみが使用できます。
43. 転落の危険 - お子様が高いハイハイを始めるか、体重が 9 kg に達した場合(どちらが先の場合でも)、転落を防止するため、この製品を使用しないでください。
44. 窒息の危険 - 追加したパッドとキャリアコット(または揺りかご部)側面の隙間で乳幼児の窒息事故が発生する危険性があります。柔らかい下地の上には、ベビーカー用に Bugaboo が提供しているマットレスのみを、付属のシートカバーと通気性に優れた中敷きとともに使用してください。絶対に、枕、掛け布団、または他のマットレスを、ベビーカーに追加しないでください。
45. キャリーコットは長時間の睡眠を意図して作られてはおりません。お子様を寝かしつける際は、ベビーベッドやお布団をご使用下さい。
46. カーシートはゆりかごやベッド代わりに使用しないで下さい。お子様が睡眠をとる場合は、必ずそれに適したベビーカーやゆりかごまたはベッドをご使用下さい。
47. マットレスや枕、掛け布団、クッション等を、決してシートの上に敷かないで下さい。お子様を乗せる際は、Bugaboo純正品のシートファブリックやBugaboo純正のアクセサリーのみをお使い下さい。

## シートの制限事項

48. 常にウエストベルトと組み合わせて二股ベルトを使用してください。
49. 転落の危険 - 転落や滑り落ちによる重大な傷害を避けるため、必ず、5点式安全ベルトを正しく使用してください。
50. 絶対に、お子様をシートに立たせないでください。シートベルトを締められていても、お子様が立ち上がる可能性がありますので注意してください。
51. 肩ベルトは、乳幼児の体格に合った状態になるよう、調整すること。長すぎる状態（垂れ下がった状態）にしておくと、首に巻き付いたりする危険性があります。
52. シートはシャーシから取り外した状態ではご使用いただけません。
53. ひとりで座る姿勢が維持できない幼児には、背もたれを最大限に倒した状態で使用してください。

## アクセサリーの使い方

54. アクセサリーは必ずストローラーの接続点に直接取り付けてください。アクセサリーに付属したアダプターを使用しないでください。
55. 内蔵接続点を使う場合は、常にアクセサリー・ユーザーガイドをご確認ください。\*
56. アクセサリーのユーザーガイドで必ず互換性を確認してください。
57. コンフォートホイールボードを使用する場合、他のアクセサリーは使用しないでください。ストローラーが転倒する危険性があります。
58. ストローラーのハンドルバーには複数の公認アクセサリーを取り付けしないでください。ストローラーが転倒する危険性があります。

## 損傷

59. パーツに破損や亀裂がある場合、またはパーツが欠落している場合は、ベビーカーを使用しないでください。損傷または摩耗しているパーツは直ちに修理を依頼してください。

## 保証 (アジア専用)

アムステルダムに主たる事業所を置くBugaboo International BV (バガブー) は、バガブー製品の製造元として保証を提供します。完全な保証条件はbugaboo.comでご覧いただけます。お客さまがバガブーから直接製品を購入された場合は、オンラインのお問い合わせフォーム ([www.bugaboo.com/support](http://www.bugaboo.com/support)) から当社カスタマーサポートチームにお問い合わせください。当社の正規販売店で製品を購入された場合は、まず販売店に連絡し、メーカー保証を請求してください。

# 청소 및 유지보수 팁

기계 세탁: 배시넷 패브릭\*, 시트 패브릭\*\*, 썬 캐노피, 매트리스 커버\*, 에어 매트리스\*.  
 세탁 금지, 젖은 천으로 닦아내기: 매트리스 폼\*, 언더시트 바스켓, 그립\*, 레인 커버\*.  
 \* 구성품일 경우 해당

## 중요:

- 세탁 전 패브릭 라벨을 항상 확인해 주세요.
- 패브릭에 패널과 보강재가 있는 경우, 세탁 전에 분리하십시오.

## 세탁 시 다음 사항에 유의하세요:

- 30°C/85°F(찬물 세탁) 이하의 온도의 물에서 세탁하세요.
  - 표백제나 강한 세제를 사용하지 마세요.
  - 건조기를 사용하지 마세요.
  - 다림질하지 마세요.
  - 드라이클리닝을 하지 마세요.
  - 단독 세탁하세요.
- 스트롤러를 정기적으로 점검하고 유지관리 해주세요.

**새시:** 부드러운 타월과 미온수로 새시를 닦고 마른 천으로 남은 물기를 제거해 주세요. 부드러운 솔이나 브러시를 이용해 새시의 흠먼지를 제거해 주세요.**바퀴:** 브러시와 물을 이용해 바퀴를 닦아주세요. 주기적으로 바퀴를 새시에서 분리해 바퀴 안쪽 축의 먼지와 흠을 브러시로 제거해 주세요.

**세척 후:** 건조된 부품을 사용 설명서의 안내에 따라 원래 상태로 재조립 해주세요.

**제품이 젖어 있을 경우:** 부가부 스트롤러와 액세서리를 건조한 장소에 보관하시고, 곰팡이 방지를 위해 펼쳐서 말린 후 보관해 주세요.

부가부 스트롤러는 염분이나 염수에 취약합니다.  
 스트롤러 패브릭과 접착식 벨크로의 접착을 피해주세요. 패브릭이 손상될 수 있습니다.

## 경고 및 유용한 안전 정보

**중요 — 사용 전에 이 지침을 주의 깊게 읽고 나중에 참조할 수 있도록 잘 보관해 주세요. 위험한 상황을 방지하기 위해 잠시 시간을 내어 아래 정보를 읽어 주시기 바랍니다.**

**이러한 경고와 지침을 준수하지 않을 경우 심각한 부상 또는 사망에 이를 수 있습니다.**

부가부 드래곤플라이 플러스는 다음을 준수합니다: 안전확인대상 안전기준 부속서 13, 유모차 (산업통상자원부 고시 제2015- 0108호(2015.6.4)).

**권장 체중/하중 및 연령(사용 모드별)\***

\* 두 가지 중 한 가지라도 먼저 해당되면 시트로 변경.

**Bugaboo Dragonfly Plus**

스트롤러: 0~36개월 국내기준 최대 15kg

배시넷: 배시넷만 해당: 최대 9kg 또는 6개월 이하\*

시트: 0~36개월 연속사용은 2시간 이내가  
바람직합니다

언더시트 바스켓: 최대 7.5 kg

사이드 러기지 바스켓/뒷주머니: 최대 2.5 kg

최대 탑승 가능 아동: 1

**스트롤러 근처의 어린이**

1. 절대 아이를 혼자 내버려 두지 마십시오.
2. 아이들이 스트롤러를 가지고 놀지 않도록 해주십시오.
3. 스트롤러를 접거나 펼 때 부상을 입지 않도록 아이들을 멀리 있게 하십시오.
4. 자녀가 배시넷이나 시트에 타고 있을 때 다른 아이들이 근처에서 놀지 않도록 주의해 주십시오.
5. 카시트를 장착할 때 아이와 액세서리를 어댑터 인터페이스에 가까이 두지 마십시오.
6. 스트롤러를 사용하지 않을 때에는 어린이 및 유아가 유모차를 조작하거나 스트롤러에 손을 대지 않도록 보관해 주십시오.

**사용 전 확인 사항**

7. 제품을 사용하기 전에 모든 잠금 장치가 잠겨 있는지 확인하십시오.
8. 제품의 일부가 파손되거나 찢어지거나 없어진 경우에는 사용하지 마십시오. 부가부가 승인하지 않은 액세서리 또는 교체 부품을 사용하지 마십시오.
9. 범퍼 바, 회전식 캐리 핸들 및 배시넷 하단에 손상 및 마모 징후가 없는지 정기적으로 점검해야 합니다.
10. 사용하기 전에 배시넷, 시트, 또는 카시트가 올바르게 장착되었는지 확인하십시오.
11. 부가부 컴포트 휠보드 사용 전에 스트롤러에 올바르게 장착되었는지 반드시 확인해 주십시오.
12. 배시넷을 운반하거나 들어 올리기 전에 핸들이 올바른 위치에 있는지 확인하십시오.
13. 스트롤러 사용 전에 항상 안전한지 확인해 주십시오. 시트 패브릭, 브레이크 및 안전 벨트가 모두 올바른 위치에서 제대로 작동하는지, 핸들바 높이가 고정되어 있는지, 시트가 새시에 올바르게 장착되어 있는지 확인하십시오.
14. 부가부 스트롤러의 안전 장치 - 잠금 장치, 브레이크, 안전벨트(아이가 앉아 있는 경우), 핸들바에 부착되어 있는 손목 스트랩을 항상 사용하십시오. 모든



안전 장치를 자주 점검하고 관리하십시오.

15. 배시넷을 접기 전에 반드시 내부가 비어 있는지 확인하십시오. 스트롤러를 접기 전에 아이를 배시넷 또는 시트에서 내리십시오.

### 제품 사용 권장 사항

16. 부가부 드래곤플라이 플러스: 신생아부터 만36개월까지 사용 적합
- A형 시트: 신생아부터 약 36개월까지(국내기준 15 kg/ 유럽기준 22kg 까지)의 유아에 사용 적합하며, 연속사용은 2시간 이내가 바람직합니다.
  - 언더시트 바스켓에 넣을 수 있는 최대 무게는 7.5kg입니다.
  - 언더시트 바스켓에는 제조사가 권장하는 무게만을 사용해야 하며, 그렇지 않을 경우 유모차가 불안정해질 수 있습니다.
  - 가방이나 짐을 핸들바나 등받이 뒤쪽, 또는 스트롤러 옆쪽에 걸어두지 마십시오. 스트롤러가 불안정해질 수 있습니다.
17. 부가부가 권장하는 유아의 최대 중량을 초과하거나, 중량을 초과하는 짐이나 액세서리를 추가 시 스트롤러가 불안정해질 수 있습니다.
18. 스트롤러에 유아가 타고 있는 상태에서는 절대로 핸들바나 범퍼바를 잡고 스트롤러 본체를 들어올리지 마십시오.
19. 계단을 오르거나, 경사진 곳, 지형이 불안정한 곳에서는 스트롤러에 유아를 태우지 마십시오. 굴곡진 커브길 또는 표면이 고르지 않은 곳에서는 특히 더 주의해야 합니다.
20. 에스컬레이터 탑승 시에는 스트롤러를 가지고 타지 마십시오. 바퀴가 손상될 수 있습니다.
21. 언덕이나 비탈길, 계단이나 에스컬레이터 등 평면이 아닌 곳에서는 유아를 스트롤러에서 내리게 한 후 스트롤러를 따로 운반해 주십시오.
22. 스트롤러 주행 시 보호자의 보행 속도 이내로 주행해 주십시오.
23. 부가부 드래곤플라이 플러스는 유아 한 명을 태울 수 있도록 설계되었습니다. 옵션 액세서리인 부가부 휠보드를 유모차에 부착하여 추가 유아 한 명을 태울 수 있습니다.
24. 부가부 콤포트 휠보드에 태울 수 있는 유아의 최대 무게는 20kg 입니다.
25. 부가부 드래곤플라이 플러스 시트(No.100257001) 및 부가부 드래곤플라이 플러스 배시넷(No. 100241001)은 반드시 부가부 드래곤플라이 플러스 새시(No.100245003/ 100245004)에만사용해야 합니다.부가부 드래곤플라이 플러스 부품 또는 구성품을 타사 유모차, 승인되지않은 기타 장치, 다른 부가부 스트롤러에 사용하지 마십시오.
26. 부가부 스트롤러와 함께 사용되는 제품은 반드시 정품 부가부 부품,부가부 액세서리, 또는 부가부에서 승인된 제품이어야 합니다. 부가부에서승인되지 않은 제품을 사용하면 안전에 문제가 있을 수 있습니다.
27. 끈이 유아의 목을 조를 수 있습니다! 후드 끈, 공갈 젓꼭지 끈 등이 유아의목에 감기지 않도록 근처에 두지 마십시오. 배시넷에 끈을 달거나 인형에끈을 달아

부착하는 것은 매우 위험합니다.

28. 부가부 스트롤러 주위에 화기나 열원이 있으면 위험합니다. 스트롤러가너무 뜨겁거나 차가운 곳에 놓이지 않도록 주의하십시오.
29. 부가부 스트롤러는 바닷물 등 염분에 취약합니다.
30. 이 제품은 조깅이나 스케이트 용으로는 적합하지 않습니다.
31. 신호가 바뀌려는 횡단보도에서는 물론, 평지에서서도 절대로 뛰지 마십시오.
32. 스트롤러에 유아를 절대로 혼자 서 있게 내버려 두지 마십시오.
33. 스트롤러에 유아를 태운 상태로 들거나 이동하지 마십시오.
34. 스트롤러에 유아를 태우기 전, 반드시 스트롤러가 완전히 펼쳐졌는지, 브레이크 등 잠금장치가 완전히 잠겨있는지 확인하십시오.
35. 스트롤러 주행 시에는 반드시 손목 스트랩을 착용하여 스트롤러가 굴러가지 않도록 해주십시오.
36. 등받이 각도 조절, 핸들바 위치 전환, 썬캐노피 확장 등의 조작 시에 틈새로 유아의 손가락, 발가락이 끼지 않도록 주의하십시오.
37. 스트롤러를 사용하지 않을 때에는 어린이나 유아가 스트롤러를 조작하거나 접촉하지 않도록 보관해 주십시오.
38. 배시넷을 접기 전에 반드시 내부가 비어 있는지 확인하십시오. 스트롤러를 접기 전에 아이를 배시넷 또는 시트에서 내리십시오.
39. 핸들바에 표시된 기호와 사용 설명서상의 설명 따라 핸들바 길이를 조절하십시오. 가장 짧은 핸들바 길이는 새시를 접힌 상태로 고정하기 위한 것으로 주행 시에는 적합하지 않습니다.
40. 경고: 얽힘 위험 - 캐리 스트랩을 시트에 두지 마십시오.

### 배시넷 사용 시 주의 사항

41. 배시넷 기본제공 스트롤러: 배시넷은 신생아부터 약 6개월 미만의 혼자 앉거나 설 수 없는 유아까지 사용 적합하며, 연속 사용은 1시간 이내가 바람직합니다.
42. 배시넷에 태울 수 있는 유아의 최대 무게는 9kg(20lbs)입니다.
43. 낙상 위험 - 낙상을 방지하기 위해 유아의 손과 무릎이 밖으로 나오지 않게 하고, 9kg(20lbs) 이상의 유아는 배시넷에 태우지 마십시오.
44. 질식 위험 - 부가부가 제공한 시트 커버와 매트리스만 사용하십시오. 절대로 베개, 이불, 또는 다른 패딩 매트리스를 추가하여 사용하지 마십시오.
45. 스트롤러가 요람이나 침대를 대신할 수 없습니다. 아기를 재워야 할 경우 요람이나 침대에 눕혀야 합니다.
46. 절대로 배시넷을 테이블 등 높은 곳에 올려 놓고 사용하지 마십시오.
47. 배시넷을 전기 히터나 가스 히터 같은 화기나 강한 열원 근처에 두지 마십시오.

### 시트 사용 시 주의 사항

48. 부상 위험 - 심각한 부상이나 스트롤러 밖으로 미끄러지는 것을 피하기 위해 반드시 안전벨트를 착용해 주십시오.
49. 안전벨트를 채울 때는 유아가 빠져나오지 못하도록 길이를 유아몸에 잘 맞도록



- 조여 주십시오.
50. 스트롤러에 타고 있는 유아가 어깨쪽을 지나치게 흔들거나, 좌우 혹은 전후로 많이 움직이면 스트롤러의 무게 중심이 달라져서 전복될 위험이 있습니다.
  51. 스트롤러에서 유아가 일어서지 않도록 주의하십시오. 유아는 안전 벨트가 채워져 있는 상태에서도 일어설 수 있으므로 주의하십시오.
  52. 혼자 앉을 수 없는 유아의 경우 시트의 등받이를 완전히 젖혀서 눕힌 상태로 사용해야 합니다.
  53. 시트를 새시 밖에서 사용하면 안됩니다.

### 액세서리 사용 시 주의 사항

54. 하드웨어 액세서리는 스트롤러에 있는 통합 장착 포인트에 직접 부착해야 합니다. 액세서리와 함께 제공된 어댑터를 사용하지 마십시오.
55. 통합 장착 포인트를 사용할 때는 항상 액세서리 사용설명서를 참조하십시오.
56. 하드웨어 액세서리의 장착 가능 여부에 대해서는 액세서리 사용 설명의 호환성 안내를 참고해 주십시오.
57. 스트롤러에 컴포트 휠보드를 장착해서 사용할 때는 기타 하드웨어 액세서리를 함께 사용하지 마십시오. 스트롤러가 뒤집어질 위험이 있습니다.
58. 유모차 핸들바에 승인된 액세서리를 두 개 이상 놓지 마십시오. 유모차가 넘어질 위험이 있습니다.

### 손상

59. 부품이 파손되었거나 찢어졌거나 누락 된 경우 스트롤러를 사용하지 마십시오. 손상되거나 마모된 부품은 즉시 수리해야 합니다.
60. 손상 또는 마모된 부품을 수리하거나 교체하기 전까지는 유아의 안전을 위해 스트롤러를 사용하지 마십시오.

## 제조업체 품질보증 (아시아에만 해당)

암스테르담에 주 사업장을 두고 있는 Bugaboo International BV(이하 부가부)는 제조사로서 품질 보증 하에 부가부 제품을 제공합니다. 보증 조건 전문은 [bugaboo.com](http://bugaboo.com)에서 찾아볼 수 있습니다. 부가부 직영 매장에서 직접 제품을 구입한 경우, 온라인 문의 양식([www.bugaboo.com/support](http://www.bugaboo.com/support))을 사용하여 고객 지원팀에 문의하시면 됩니다. 부가부 공식 판매처에서 제품을 구입한 경우, 먼저 판매업체에 연락하여 이 제조사 품질 보증에 따라 보증 서비스를 접수하시기 바랍니다.

# 清洁及保养提示

可机洗: 提篮布, 座布, 遮阳篷, 睡垫套, 透气垫。  
不可水洗, 请使用湿布清洁: 睡垫泡棉, 置物篮, 把手。

## 重要提示:

- 清洗前请查看织物标签。
- 清洗前请在使用情况下拆除面板和加固件。

## 清洗时, 请勿忘记:

- 最高温度 30° C/85° F (冷洗)
- 请勿使用漂白剂或腐蚀性洗涤剂
- 请勿烘干
- 请勿熨烫
- 请勿干洗
- 请始终单独清洗

对您的儿童推车进行定期检查和保养。

**车架:** 使用柔软的毛巾和温水清洗车架, 并用干布擦去残留的水渍。使用软毛刷清理装置和车架滑管中的泥沙和污物。请务必清理所有滑动接头。

**车轮:** 用刷子和水清理车轮上的污物。定期将车轮从车架上拆下, 并清理轮轴中的泥沙或污物。

**清洗后:** 请务必按照用户指南的指示将 (已干燥的) 部件重新装回车架。

**干燥条件:** 将 Bugaboo 儿童推车及其配件展开置于干燥处, 避免生霉。

您的 Bugaboo 儿童推车对盐水不耐受。  
避免胶带与儿童推车的织物相接触, 否则可能会损坏织物。

## 警告 实用安全信息和

**重要说明 - 使用前, 请先仔细阅读这些说明, 并将其妥善保存, 以供日后参考。为了避免危险情况出现, 请花些时间阅读以下信息。如未遵守这些警告语及指示, 可能导致严重受伤甚至死亡。**

Bugaboo Dragonfly Plus符合GB14748 (最新版本) 安全标准, 产品通过北京中国轻工业联合会CCLC认证, 并加贴CCC认证标志。

### 推荐重量/负荷和年龄 (每用户模式) \*

\* 指定的年龄或体重, 以先到者为准。

- 儿童推车: 0 至 48 个月之间 不超过 22 公斤
- 提篮装入/脱离车架: 不超过 9 公斤或 6 个月
- 座椅装入车架: 0 至 48 个月之间
- 置物篮: 不超过 7,5 公斤
- 侧行李篮/后侧袋子: 不超过 2,5 公斤
- 最多允许的儿童人数: 1

### 当儿童在儿童推车附近时

1. **警告:** 当儿童乘坐推车时, 看护人切勿离开。
2. 请务必时刻照看好您的孩子。
3. 切勿让您的孩子将Bugaboo 儿童推车用作玩具玩耍。
4. 为了避免受伤, 在折叠/展开和调整本产品时, 请务必让您的孩子远离本产品。
5. 切勿让其他无人照看的儿童在提篮周围玩耍。
6. 安装儿童汽车安全座椅时, 应确保儿童及其肢体远离适配器接口。
7. 不使用儿童推车时, 请保持婴幼儿远离儿童推车。

### 使用前

8. 如有任何部件已损坏, 磨损或遗失, 切勿继续使用儿童推车。
9. 定期检查提手和提篮/婴儿床的底部, 看是否有任何损坏或磨损。  
使用前应检查提篮、座椅、及儿童汽车安全座椅搭接装置是否安装正确。
10. **警告:** 使用前, 应确保所有锁定装置均已锁闭;  
每次将您的孩子抱上去或抱下来之前, 应先刹车。
11. 使用时注意: 使用前, 请确保舒适儿童踏板已正确安装。
12. 拿取或提起提篮之前, 应确保提篮把手位于正确的使用位置。
13. 每次使用前, 应确保安全带能够正常工作, 且推车扶手已锁定。
14. 使用手把织带, 以防儿童推车发生滚动。
15. **警告:** 请时刻使用儿童推车安全保护装置, 包含锁定装置, 刹车装置, 安全带 (儿童乘坐时) 及扶手腕带。请经常检查并维护所有安全保护装置。
16. 折叠前请确保睡篮是空的。 在折叠儿童推车之前, 请先将婴儿从睡篮或座椅中抱走。
17. 请根据手扶把上的指示标记和说明手册的示意图调整车把长度。

手扶把长度调至最短时，其位置不支持锁住折叠车架。

18. 缠绕危险 - 请勿将背带留在座位上。

## 使用限制 产品通用使用限制

19. Bugaboo Dragonfly Plus 适用于0 到 48 个月的儿童 (22公斤)。对于无法独立坐稳的儿童，应将靠背调节至最倾斜位置。
- 置物篮最大承重7.5公斤。
  - 当使用座椅时，请始终安装遮阳篷配合使用。
  - Bugaboo Dragonfly Plus 仅可容纳一名儿童。如果另外安装了Bugaboo 儿童踏板，儿童踏板上还可容纳一名儿童，具体遵照使用说明。
20. 当载重超过 Bugaboo 的建议重量，或者在推车上装载含有物品的包裹，可能会造成不平稳的危险状况。
21. **警告：**在把手上放置任何负载会影响车辆的稳定性。
22. 当您的孩子躺在或坐在提篮或座椅上时，请勿使用提篮把手提起儿童推车以及推车座椅框架。
23. 上下楼梯以及周围环境陡峭或不平稳时，请将您的孩子从 Bugaboo 儿童推车中抱出来。此外，上下台阶或者在其他不平路面上行走时，应格外小心。请勿推着儿童推车乘坐手扶梯。
24. 请勿让体重超过 20 公斤的儿童站在 Bugaboo 儿童踏板上。
25. 绳子可能会引发绞勒危险！请勿在儿童颈部的周围放置带有绳子的物品（例如帽绳或奶嘴绳）。请勿将绳子悬挂在提篮或摇篮上方或使用绳子系挂玩具。
26. Bugaboo Dragonfly Plus座椅 (编号: 100257001) 和 Bugaboo Dragonfly Plus提篮 (编号: 100241001) 必须配合 Bugaboo Dragonfly Plus车架 (编号: 100245003/ 100245004) 使用。不得将Bugaboo Dragonfly Plus零件或组件用于任何未经批准的儿童推车或任何其他 Bugaboo 产品。
27. 请勿在明火或其他热源附近使用 Bugaboo 儿童推车或其任何组件。避免将 Bugaboo 推车暴露在高温环境之中。
28. Bugaboo 儿童推车不耐盐水。
29. 避免接触魔术贴。
30. 不得推着本产品奔跑，亦不得使用本产品进行滑行运动。
31. 折叠前请确保睡篮是空的。在折叠儿童推车之前，请先将婴儿从睡篮或座椅中抱走。

## 有关提篮的使用限制



32. 提篮适用于无法独立坐稳，翻身，跪立的儿童。不适用于6月以上或体重超过9公斤 (20磅) 的儿童使用。
33. 跌落危险 - 为了避免跌落，在婴儿学会手脚爬行或体重达到 9 公斤后 (以率先满足的条件为准)，请勿再使用本产品。
34. **警告：窒息危险** - 过厚的睡垫与提篮/摇篮侧壁之间的空隙可引发婴儿窒息事件。在柔软床品上，请仅使用 Bugaboo 为 Bugaboo 儿童推车提供的睡垫，包括睡垫套和透气网眼垫。请勿添加枕头、棉被或额外铺置一层睡垫。
35. 切勿将提篮拎带置于提篮内。
36. 当孩子位于提篮时，请勿使用提篮拎带将整个推车和车架一起拎起。

### 适用于座椅的使用限制

37. 座椅不适合6个月以下的宝宝。
38. 跌落危险 - 须避免因跌落或滑出座椅而导致受伤。应始终使用完整的安全带系统。
39. 切勿让您的孩子站在座椅上。即使系上了安全带，您的孩子也能够站起来，所以应时刻注意。
40. 始终搭配使用胯带和腰带。
41. 如果未安装车架，则不可使用座椅。

### 配件使用说明

42. 硬件配件 (非布料类配件) 可以通过儿童推车上的连接点贴挂到推车上。不需要使用配件包装中提供的额外的适配器。
43. 在使用配件连接点时，请务必查阅配件说明书。
44. 请在使用所有许可金属配件组合时查阅配件说明书，了解兼容性矩阵。
45. 搭配使用儿童推车和舒适儿童踏板时，请勿使用任何其他金属配件，否则儿童推车可能翻倒。
46. Bugaboo 儿童推车仅可使用 Bugaboo 原装更换零件和 Bugaboo 配件或经 Bugaboo 许可的产品。使用未经 Bugaboo 许可的产品会造成危险。
47. 请勿在儿童推车的手扶把上安装超过一件我们批准的可使用配件。以防带来儿童推车的翻倒风险。

### 损坏

48. 如果 Bugaboo 儿童推车的任何部件损坏、磨损或丢失，请勿继续

使用。如有任何部件损坏或磨损, 应立即进行修理。

49. 为确保您的孩子绝对安全, 在损坏或磨损的部件维修完成前, 请勿使用 Bugaboo 儿童推车。

## 厂商保修

Bugaboo International BV 是一家主要营业地点位于荷兰阿姆斯特丹的制造商(以下称“Bugaboo”), 供应 Bugaboo 产品并提供保修服务。完整保修条件可在 [bugaboo.com](http://bugaboo.com) 上找到。如果您是直接从 Bugaboo 购买的产品, 可以使用我们的在线联系表 ([www.bugaboo.com/support](http://www.bugaboo.com/support)) 联系我们的客户支持团队。如果您是从我们的官方销售点购买的产品, 请先联系您的零售商, 并依据制造商保修条款提交保修索赔。

49. لا تضعي إلا ملحق واحد فقط من الملحقات المعتمدة على مقود عربة الأطفال. خطر انقلاب عربة الأطفال.

#### استخدامات المظلة الشمسية

50. هام - خطر ارتفاع درجة الحرارة أثناء الطقس الدافئ. يرجى قراءة التعليمات المرفقة مع المظلة الشمسية الخاصة بكم للاستخدام الآمن.

#### المخاطر والخسائر

51. ينبغي عدم استخدام عربة الأطفال إذا كان أي جزء منها مكسور أو ممزق أو مفقود يجب عليكم ضمان إصلاح أي أجزاء تالفة أو بالية على الفور.

## ضمان الشركة المصنعة

توفر شركة Bugaboo International BV، التي يقع مقرها الرئيسي في أمستردام ("Bugaboo")، منتج Bugaboo مع ضمان. يمكن الاطلاع على شروط الضمان الكاملة على موقع [bugaboo.com](http://bugaboo.com). إذا كنت قد اشتريت منتجاً مباشرةً من شركة Bugaboo، فإنه يمكنك الاتصال بفريق دعم العملاء باستخدام نموذج الاتصال عبر الإنترنت ([www.bugaboo.com/support](http://www.bugaboo.com/support)). إذا كنت قد اشتريت منتجك من إحدى نقاط البيع الرسمية لدينا، فاتصل أولاً ببائع التجزئة لتقديم مطالبة بموجب هذا الضمان الذي تقدمه الشركة المصنعة.

- يتم استخدام الفراش المقدم من قبل Bugaboo فقط.
- ممنوع إضافة وسادة أو لحاف أو مرتبة إضافية بغرض التبطين.
- 32. يجب ألا يكون رأس الطفل وهو بال مهد، في مستوى أدنى من مستوى جسمه .
- 33. عدم استخدام المهد أو مَقْعَد سيارة في وضعية العجلتين.

### استخدام المهد دون الهيكل

- 34. تحذير: عدم استخدام المهد دون الهيكل بمجرد أن يتمكن طفلك من الجلوس دون مساعدة.
- 35. تحذير : مخاطر السقوط : قد تؤدي الحركة المفردة للطفل إلى نقل الحامل من موضعه لا يجب أبدًا وضع الحامل فوق الأرفف أو أسطح عمل أو أسطح المطبخ أو الطاوات أو أي سطح مرتفع آخر.
- 36. تحذير : مخاطر الاختناق - قد ينعطف الحامل وينقلب فوق الأسطح الملساء والناعمة مما يؤدي إلى اختناق الرضيع.
- 37. تحذير : مخاطر الاختناق - إمكانية اختناق الأطفال الرضع:
- عند الفجوات الموجودة بين الفراش الإضافي وجانب المهد، وعلى الفراش الناعم.
- يتم استخدام الفراش المقدم من قبل Bugaboo فقط
- ممنوع إضافة وسادة أو لحاف أو مرتبة إضافية بغرض التبطين.
- 38. يجب ألا يكون رأس الطفل وهو بال مهد، في مستوى أدنى من مستوى جسمه .
- 39. لا يوضع أبدًا الحامل فوق الأسرة أو الأرائك أو أي أسطح طرية ولينة.
- 40. يجب استخدامه فوق سطح ثابت أفقي وجاف.
- 41. تجنبني خطر إصابة الرضيع بخبطات مثلما يحدث عند: عند وضع السرير على الأرض أو عند عبور الأبواب.
- 42. ممنوع استخدام المهد كوسيلة لحمل رضيع داخل سيارة.

### استخدام الكرسي وهو مُلحق بهيكل العربة

- 43. تحذير : مخاطر السقوط - ينبغي تجنب التعرض لإصابة خطيرة جراء السقوط أو الانزلاق. يتم دائمًا استخدام حزام الخمس نقاط الكامل.
- 44. تحذير: عدم استخدام المَقْعَد بالاتجاه المقابل للناس عندما تكون العربة في وضعية العجلتين. هذه الوضعية

### استخدام الملحقات

- 45. يجب استخدام قطع غيار وإكسسوارات Bugaboo الأصلية فقط، أو المنتجات المعتمدة من قبل Bugaboo للاستخدام مع عربة الأطفال Bugaboo. إن استخدام منتجات غير معتمدة من قبل Bugaboo أمر غير مأمون.
- 46. بالنسبة لمقاعد السيارة المستخدمة مع الهيكل، فإن عربة الأطفال هذه لا تحل محل المهد أو السرير للأطفال. إذا كان الطفل بحاجة إلى النوم، فمن الأفضل أن يتم وضعه في سرير أو مهد مناسب.
- 47. يجب ربط ملحقات الأجهزة مباشرة بعربة الأطفال باستخدام نقاط التثبيت المدمجة. عدم استخدام المحولات المرفقة مع الملحق.
- 48. عدم استخدام أي ملحقات أجهزة أخرى عند استخدام عربة الأطفال برفقة الكرسي أحادي العجلة. خطر انقلاب عربة الأطفال.



13. يتم ضبط طول المِقْبَض حسب الرموز المشار إليها على ذراع أو شريط المقبض وبالرسم البياني الموضح في دليل التعليمات. لا يتم ضبط مِقْبَض الذراع على أقصر طول، وإنما يتم ضبطه على تلك الوضعية لحظة الرغبة في إقفال الهيكل بعد طيه.
14. يتم استخدام أكثر وضعية إمالة في المَقْعَد من أجل الأطفال حديثي الولادة. (بالنسبة
15. لا يمكن استخدام المَقْعَد دون الهيكل.
16. تأكدي دائماً أن السيرير فارغ قبل طيه. أخرجي الرضيع من السيرير أو المقعد قبل طي عربة الأطفال.
17. بالنسبة لهذا المنتج بالتحديد، ينبغي استخدام هيكل المَقْعَد / المهد المتوافق مع هيكل عربة الأطفال . ممنوع دمج الأجزاء والمكونات المخصصة لعربات الأطفال Bugaboo المختلفة ، أو اللجوء إلى استخدام منتجات مُصنعة لدى شركات أخرى.
18. ممنوع رفع عربة الأطفال من مقبض (مقابض) الحمل / القضيب الممتص للصدمات إذا كان طفلكم مستلقياً أو جالساً في المهد أو بالمقعد الموجود بهيكل العربة.
19. ينبغي إخراج طفلكم من عربة الأطفال Bugaboo عند صعود أو نزول السلالم (الدرج)، وعندما يتم استخدام العربة فوق أرضية غير مستوية وبها انحدارات شديدة ووعرة. كما يستوجب توخي الحذر إلى أقصى درجة عند صعود أو نزول منحنيات أو أسطح أخرى غير مستوية.
20. عدم استخدام عربة الأطفال الخاصة بكم أثناء صعود السلم الكهربائي.
21. فقد تتسبب الخيوط في اختناق الطفل ! عدم إبّاس الطفل ملابس بها خيوط أو أربطة موجودة حول رقبة الطفل، مثل أربطة القلنسوة أو حبال المصاصة (اللاهية). عدم تعليق خيوط وأربطة من فوق المهد/ السيرير المحمول أو المُعلّق كالأرجوحة، أو ربط الألعاب بخيوط.
22. لا تترك أي شيء في مهد / سيرير الطفل يمكن أن يشكل خطر إصابته بالاختناق، مثل الألعاب غير الصلبة والوسائد وما إلى ذلك.
23. ينبغي استخدام رباط المعصم لإيقاف دوران عربة الأطفال والإنعطاف بعيداً.
24. عدم وضع عربة الأطفال Bugaboo أو أي من مكوناتها بالقرب من مصادر اللهب أو مصادر الحرارة الأخرى. ينبغي تجنب تعريض عربة الأطفال لدرجات الحرارة الشديدة.
25. تحذير: هذا المنتج غير مناسب للركض به أو التزلج .
26. يجب مراقبة طفلكم ومراقبة ارتفاع درجة الحرارة خاصة خلال الأوقات التي يقل فيها الهواء العليل.
27. ارتفاع درجة الحرارة الزائد قد يعرض حياة طفلك للخطر! ضعي في اعتبارك درجة الحرارة المحيطة بالطفل وملابسه وتأكدي أن الطفل لا يتعرض لبرودة قارسة أو زيادة شديدة في درجة الحرارة.
28. اطلبي من أخصائي الصحة النصيحة بشأن النوم الآمن للطفل.

### استخدام المهد وهو ملحق بالهيكل

29. إن المهد غير مخصص للأطفال الذين تزيد أعمارهم عن 6 أشهر أو للطفل الذي بإمكانه الجلوس دون مساعدة، وبإمكانه التدرج والدفع بنفسه إلى أعلى بمساعدة يديه وركبتيه.
30. تحذير: عدم ترك أطفال آخرين يلعبون بالقرب من المهد/ السيرير المحمول دون مراقبة .
31. تحذير : مخاطر الاختناق - إمكانية اختناق الأطفال الرضع:
- عند الفجوات الموجودة بين الفراش الإضافي وجانب المهد، وعلى الفراش الناعم.

## Bugaboo Dragonfly Plus

عربة أطفال	من يوم إلى 48 شهر حتى وزن 22 كجم
مهد ملحق بـ / دون الهيكل	حتى وزن 9 كجم أو سن 6 أشهر
مَقْعَد ملحق بالهيكل	من 0 إلى 48 شهر
سلة أسفل المَقْعَد	حتى وزن 7,5 كجم
سلة أمتعة جانبية/جيب خلفي	حتى وزن 2,5 كجم
الأطفال المسموح حملها	1

## كيفية استخدام عربة الأطفال الخاصة بكم في وجود الأطفال

1. تحذير: لا يجب ترك الطفل أبداً من دون مراقبة.
2. تحذير: عدم السماح للطفل للعب بالمنتج
3. تحذير: لتجنب حدوث أي إصابات، ينبغي التحقق من إبعاد الطفل عن هذا المنتج أثناء فكه وأثناء طيّه.
4. يجب إبعاد الأطفال والأطراف الملحقة بالعربة عن واجهة المحول أثناء توصيل مَقْعَد السيارة.

## قبل الاستخدام

5. تحذير: مخاطر السقوط - التحقق من أن هيكل حامل الرضيع (عربة الأطفال) أو وحدة المَقْعَد أو ملحقات تثبيت مَقْعَد السيارة جميعهم مربوط ويعمل بشكل سليم قبل الاستخدام. بإمكانكم التحقق من ذلك عن طريق السحب والشد لأعلى.
6. تحذير: قبل حمل المهد أو رفعه، ينبغي التأكد من أن مقبض الحمل في وضع الاستخدام الصحيح.
7. ينبغي فحص مقبض (مقابض) الحمل / قضيب امتصاص الصدمات وقاع المهد، بصفة دورية بحثاً عن أي علامة تكشف عن أي تلف و تآكل.
8. تحذير: التأكد من سلامة جميع أجهزة الإقفال قبل الاستخدام، وينبغي دائماً استخدام المكابح أثناء تحميل الطفل أو إنزاله.
9. قبل كل استخدام، ينبغي التحقق من أن الحزام يعمل بشكل صحيح وأن المقود مغلق.

## معلومات عامة عن المنتج

10. يمكن لطفل واحد إضافي (الحد الأقصى للوزن: 20 كجم) الركوب على المَقْعَد أحادي العجلة، وفقاً لتعليمات الاستخدام.
11. إن تجاوز أي من الأحمال الموصى بها قد يؤثر على ثبات عربة الأطفال. أي أوزان محملة على المِقْبَض و / أو على الجزء الخلفي لمسند الظهر و / أو على جانبي عربة الأطفال سيؤثر أيضاً على توازنها وثباتها.
12. لا يجوز استخدام إطار عربة الأطفال Bugaboo إلا مع هيكل عربة الأطفال Bugaboo المتوافق. ممنوع استخدام أجزاء أو مكونات عربة الأطفال Bugaboo في أي عربة أطفال أخرى غير معتمدة أو أي منتجات / عربات أطفال أخرى من Bugaboo غير متوافقة مع بعضها البعض.

## نصائح حول التنظيف والصيانة

استخدام المغسلة أو ماكينة الغسيل: قماش المهدي، قماش المَقْعَد، مِظلة للوقاية من، غطاء الفراش\* الشمس، بطانة مهواة\*. ممنوع الغسيل، لتنظيف قطعة من القماش المبللة: مرتبة إسفنجية\*، سلة أسفل المَقْعَد، مقابض\*، غطاء واقي للمطر\*. \*شرطية أن يكون متوفرًا

هام جداً:

- ينبغي الاطلاع دائماً على العلامة الموجودة بالقماش قبل الغسيل.
- قبل الغسل، انزع اللوحات وقطع التقوية المصنوعة من القماش حيثما وُجدت.

في أثناء الغسيل، يجب تذكر:

- درجة الحرارة القصوى 30 درجة مئوية (غسيل بارد)
- عدم استخدام مواد التبييض أو المنظفات القوية
- عدم استخدام التجفيف الآلي
- عدم الكي بالمكواة
- التنظيف الجاف ممنوع
- يتوجب غسله دائماً على حدة

يتم تفقد عربة الأطفال وصيانتها بشكل روتيني

الهيكل: يتم تنظيف الهيكل بمنشفة ناعمة وبالماء الفاتر، مع مسح وتجفيف أي مياه متبقية باستخدام قطعة جافة من القماش يتم استخدام فرشاة ناعمة لإزالة وتنظيف الرمل والأوساخ من الآليات والأنابيب المنزلقة الخاصة بالهيكل ينبغي الحرص على تنظيف الوصلات المنزلقة باستخدام فرشاة.

العجل والإطارات: يتم استخدام فرشاة والماء من أجل تنظيف العجل والإطارات دورياً، يتم نزع الإطارات من الهيكل، وإزالة الأوساخ والتراب من داخل محور الإطارات باستخدام فرشاة.

بعد الغسيل: يتم دائماً إعادة تجميع الأجزاء (بعد جفافها) إلى وضعها الأصلي كما هو موضح في دليل المستخدم.

في حالة البلل والأمطار: يتم حفظ عربة الأطفال Bugaboo وملحقاتها في مكان جاف وتترك حتى تجف وعدم طيها وتركها حتى تجف لتفادي تكون أي عفن.

إن عربة الأطفال Bugaboo غير مقاومة للمياه المالحة.

يجب تفادي تلامس الأشرطة اللاصقة وقماش عربة الأطفال لديكم، فقد يتسبب ذلك في إتلاف القماش الخاص بالعربة.

## ⚠ تحذيرات ومعلومات أخرى عن كيفية الاستخدام

هام جداً - يرجى قراءة هذه التعليمات بتمعن قبل الاستخدام، والاحتفاظ بها للرجوع إليها عند الضرورة في المستقبل.

The information contained herein is subject to change without notice. Bugaboo International BV shall not be liable for technical errors or omissions contained herein. The purchased product may differ from the product as described in this user guide. Our most recent user guides can be requested at our service departments or at [www.bugaboo.com](http://www.bugaboo.com).

© 2024 Bugaboo International BV, BUGABOO, BUGABOO CAMELEON, BUGABOO BEE, BUGABOO DONKEY, BUGABOO FOX, BUGABOO TURTLE, BUGABOO ANT, BUGABOO LYNX, BUGABOO STARDUST, BUGABOO BUTTERFLY, BUGABOO OWL, BUGABOO GIRAFFE, BUGABOO DRAGONFLY and the Bugaboo logos are registered trademarks. The Bugaboo® strollers are patented and design protected.

La información de estas instrucciones puede modificarse sin previo aviso. Bugaboo International BV no se hace responsable de los errores técnicos u omisiones que contengan. El producto adquirido puede diferir del descrito en esta guía del usuario. Puedes solicitar la guía del usuario más reciente a nuestros departamentos de atención al cliente o en [www.bugaboo.com](http://www.bugaboo.com).

© 2024 Bugaboo International BV, BUGABOO, BUGABOO CAMELEON, BUGABOO BEE, BUGABOO DONKEY, BUGABOO FOX, BUGABOO TURTLE, BUGABOO ANT, BUGABOO LYNX, BUGABOO STARDUST, BUGABOO BUTTERFLY, BUGABOO OWL, BUGABOO GIRAFFE, BUGABOO DRAGONFLY y los logotipos Bugaboo son marcas comerciales registradas. Los cochecitos de Bugaboo® están patentados y su diseño o está protegido.

ここに記載されている情報は通知なく変更されることがあります。Bugaboo International BV は、記載内容に関する技術的な誤りや記載漏れについては責任を負いません。購入した製品が、このユーザーガイドに記載されている製品と異なる場合があります。最新のユーザーガイドをご希望の場合は、当社サービス部門または [www.bugaboo.com](http://www.bugaboo.com) までお問い合わせください。

© 2024 Bugaboo International BV, BUGABOO, BUGABOO CAMELEON, BUGABOO BEE, BUGABOO DONKEY, BUGABOO FOX, BUGABOO TURTLE, BUGABOO ANT, BUGABOO LYNX, BUGABOO STARDUST, BUGABOO BUTTERFLY, BUGABOO OWL, BUGABOO DRAGONFLY. および Bugaboo ロゴは登録商標です。Bugaboo® ベビーカーは特許取得済みで、意匠保護されています。

여기에 포함된 정보는 사전 통보없이 변경 될 수 있습니다. Bugaboo International BV는 여기에 포함된 기술적 오류 또는 누락에 대해 책임을 지지 않습니다. 구입한 제품이 이 사용자 가이드에 설명된 제품과 다를 수 있습니다. 가장 최신 사용자 가이드는 서비스 부서 또는 [www.bugaboo.com](http://www.bugaboo.com)에 요청할 수 있습니다.

© 2024 Bugaboo International BV, BUGABOO, BUGABOO CAMELEON, BUGABOO BEE, BUGABOO DONKEY, BUGABOO FOX, BUGABOO TURTLE, BUGABOO ANT, BUGABOO LYNX, BUGABOO STARDUST, BUGABOO BUTTERFLY, BUGABOO OWL, BUGABOO DRAGONFLY 및 Bugaboo 로고는 등록 상표입니다. Bugaboo® 스트롤러는 특허를 받았으며 디자인은 보호됩니다.

文中信息如有更改，恕不另行通知。对于本文中的技术性错误或遗漏，Bugaboo International BV 不承担 任何责任。实际购买的产品可能会与本用户指南中描述的产品不同。您可以联系我们的服务部门或登录 [www.bugaboo.com](http://www.bugaboo.com) 获取最新版本的用户指南

© 2024 Bugaboo International BV, BUGABOO, BUGABOO CAMELEON, BUGABOO BEE, BUGABOO DONKEY, BUGABOO FOX, BUGABOO TURTLE, BUGABOO ANT, BUGABOO LYNX, BUGABOO STARDUST, BUGABOO BUTTERFLY, BUGABOO OWL, BUGABOO DRAGONFLY and Bugaboo 徽标是注册商标。Bugaboo® 儿童推车已取得专利且其设计受到保护。

«إن المعلومات الواردة هنا قابلة للتغيير دون إشعار. لن تكون شركة Bugaboo International BV مسؤولة عن الأخطاء الفنية أو الإسقاطات الواردة هنا. قد يختلف المنتج الذي يتم شراؤه عن المنتج الموضح في دليل المستخدم هذا. بإمكانكم طلب أدلة المستخدم الخاصة بنا من خلال أقسام الخدمة لدينا أو عبر موقع [www.bugaboo.com](http://www.bugaboo.com).

© 2024 Bugaboo International BV

إن العلامات، BUGABOO, BUGABOO CAMELEON, BUGABOO BEE, BUGABOO DONKEY, BUGABOO FOX, BUGABOO TURTLE, BUGABOO ANT, BUGABOO LYNX, BUGABOO STARDUST, BUGABOO BUTTERFLY, BUGABOO GIRAFFE, BUGABOO DRAGONFLY وجميع شعارات Bugaboo التجارية هي علامات تجارية مسجلة. عربات الأطفال Bugaboo® حاصلة على براءة اختراع والتصميم مسجلة ومحمية.







**Bugaboo Europe & Asia**

Bugaboo International B.V.  
Paasheuvelweg 9a  
1105 BE Amsterdam  
The Netherlands

**Bugaboo North America, Inc.**

37 W. 26th Street, 6th Floor  
New York, NY 10010  
U.S.A.

**Bugaboo Australia Pty Ltd.**

Level 10, 68 Pitt Street,  
Sydney NSW 2000  
Australia

**Bugaboo Japan K.K.**

158-0083  
東京都世田谷区奥沢  
5丁目42-3 2階  
Japan

**Bugaboo Korea Co., Ltd.**

부가부 코리아 (유)  
서울시 강남구 강남대로 546  
삼양빌딩 6층  
1577-0680  
Korea

**Bugaboo Shanghai Co., Ltd.**

博各步贸易(上海)有限公司  
上海市崇明区长兴镇潘园公路1800号3号楼  
62889室  
China